

HU - Az alkatrészek neve

- | | |
|-----------------------------|------------------------------------|
| 1. Damilfej | 13. Légszűrő ház |
| 2. Vágódamil | 14. Indító fogantyú |
| 3. Védőhuzat fémvágó késhez | 15. Hangtompító burkolat |
| 4. Vágólapát | 16. Üzemanyagpumpa |
| 5. Védőhuzat a vágóvonalhoz | 17. Indító fedél / fojtó |
| 6. Kormányos | 18. Indító ház |
| 7. Tengelykapcsoló | 19. Benzintartály |
| 8. Kézi fogantyú | 20. Heveder rögzítő gyűrűje |
| 9. Gázkar | 21. Heveder |
| 10. Gyújtáskapcsoló | 22. Olaj / üzemanyag keverési üveg |
| 11. Zárókar | 23. Opcionális: eszköz |
| 12. Zár gomb | |

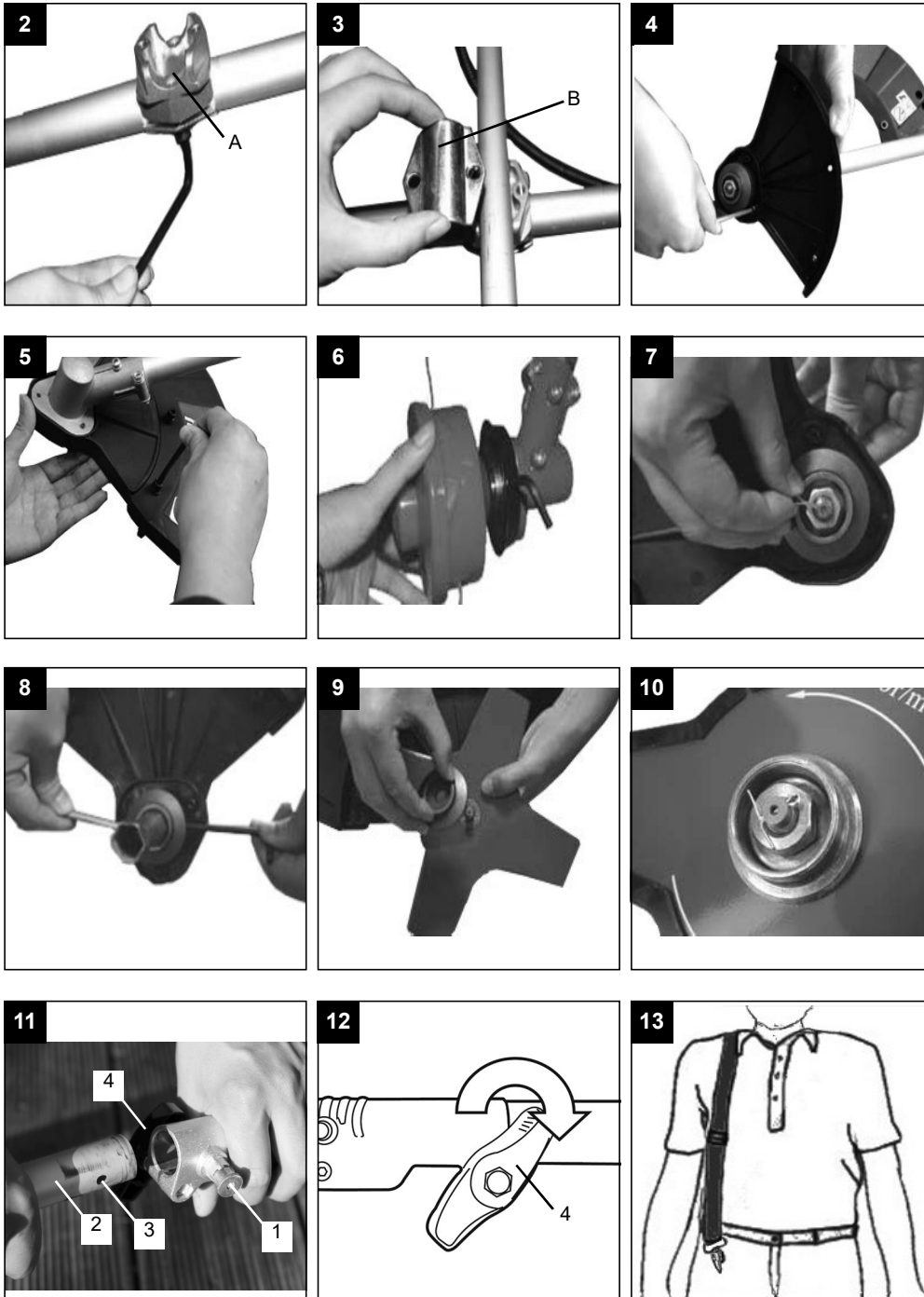

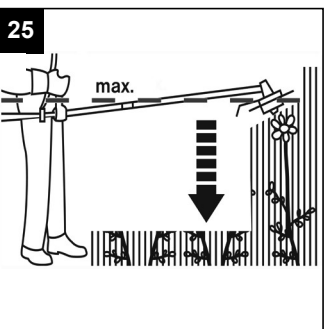

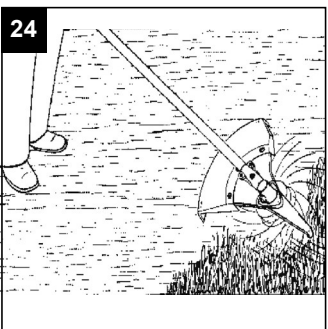
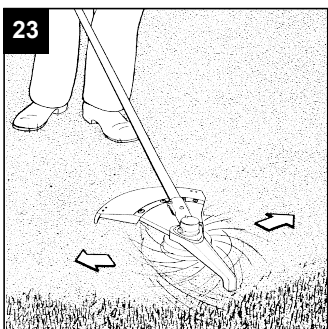
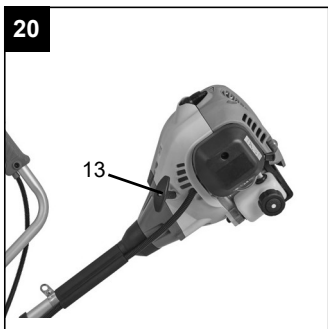
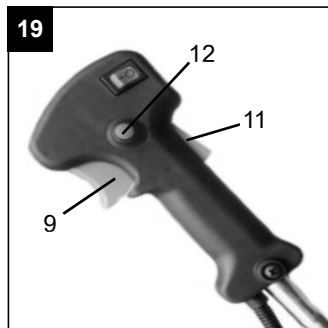
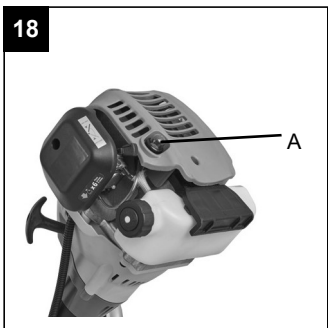
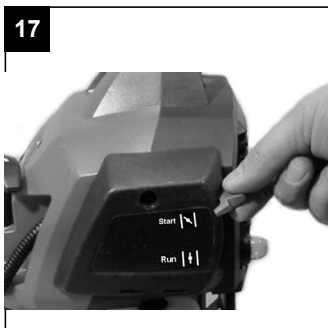
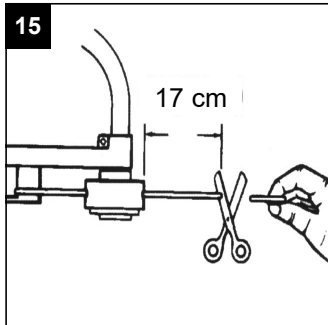
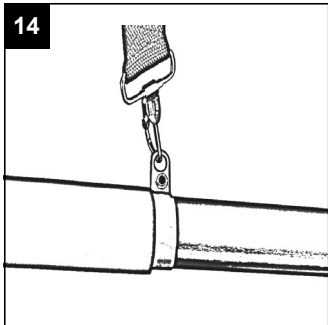
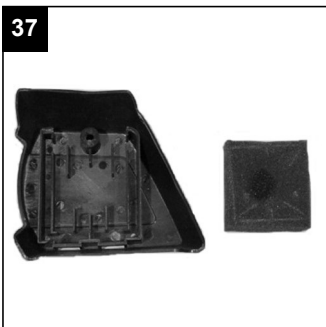
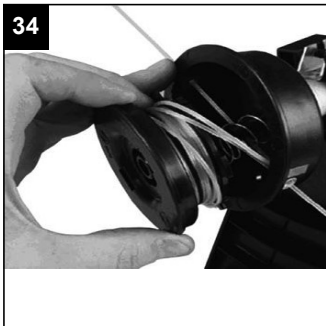
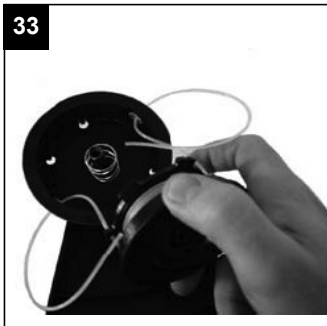
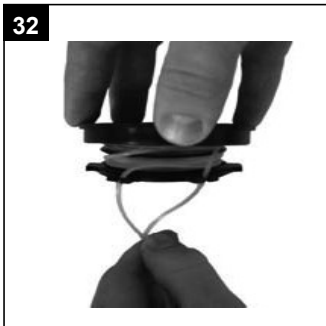
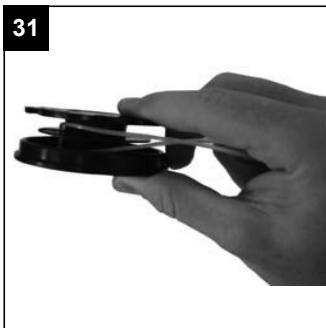
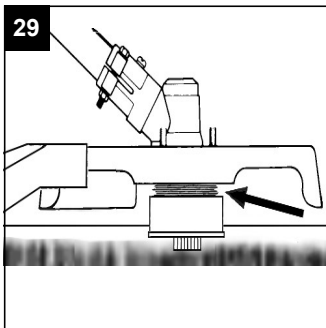
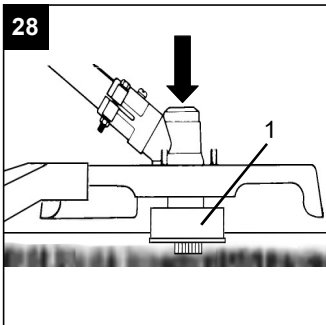
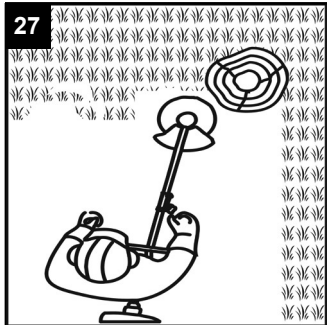
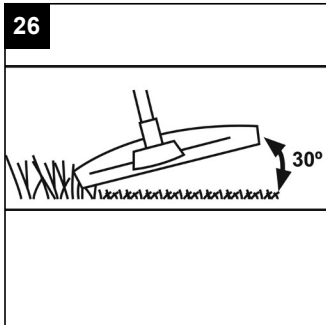

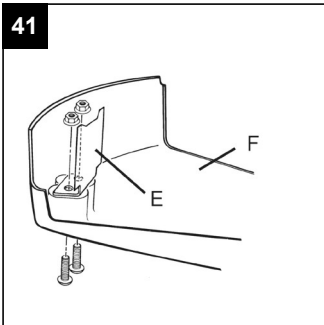
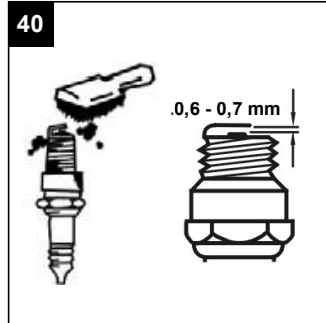
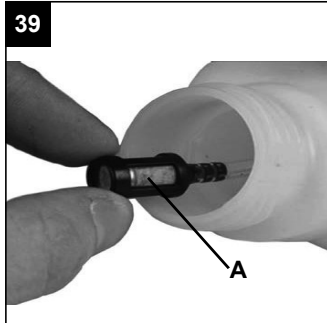
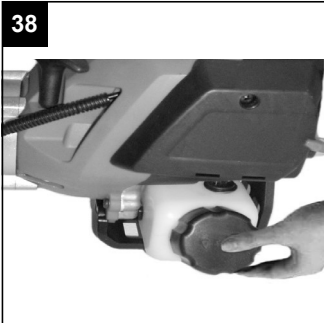

HU | Használati utasítás

TARTALOMJEGYZÉK	Oldal
A GÉP ELEMEI	1 - 2
KÉPEK	3 - 6
RENDELTETÉSSZERŰ HASZNÁLAT	HU-1
A GÉPEN TALÁLHATÓ PIKTOGRAMOK MAGYARÁZATA	HU-2
MŰSZAKI ADATOK	HU-3
BIZTONSÁGI ELŐÍRÁSOK	HU-4
SZÁLLÍTÁSI TERJEDELEM	HU-6
ÜZEMBE HELYEZÉS ELŐTT	HU-6
ÜZEMANYAG ÉS OLAJ	HU-7
BEINDÍTÁS	HU-7
KEZELÉSI TUDNIVALÓK	HU-8
KARBANTARTÁS ÉS ÁPOLÁS	HU-9
SZÁLLÍTÁS	HU-10
TÁROLÁS	HU-10
A MOTOR HIBÁINAK ELHÁRÍTÁSA	HU-10
ÁRTALMATLANÍTÁS ÉS KÖRNYEZETVÉDELME	HU-11
GARANCIÁLIS FELTÉTELEK	HU-11
PÓTALKATRÉSZEK	HU-11
EK MEGFELELŐSÉGI NYILATKOZAT	
SZERVIZ	

RENDELTETÉSSZERŰ HASZNÁLAT

A készülék gyeper és fűves területek vágására alkalmas. A készülék szabályos használatának előfeltétele a gyártó által mellékelte használati utasítás betartása. Minden egyéb, a jelen útmutatóban kifejezetten nem engedélyezett felhasználás a készülék károsodását okozhatja és komoly veszélyt jelenthet a kezelő számára. Feltétlenül tartsa be a biztonsági tudnivalókban szereplő korlátozásokat. Kérjük, vegye figyelembe, hogy készülékeink nem alkalmasak üzemszerű, szakipari vagy ipari használatra. Nem vállalunk szavatosságot, ha a készüléket kisipari vagy ipari üzemekben, valamint ezekkel egyenértékű tevékenységekhez használják.

Figyelem! A felhasználó testi épségének veszélyeztetése miatt a benzinmotoros szegélynyíró nem használható a következő munkákhoz: gyalogutak tisztítása, valamint aprítóként fákról és sövényekről levágott ágak felaprítására. A benzinmotoros szegélynyíró továbbá nem használható a talaj egyenetlenségeinek, pl. vakondtúrások elegyengetésére. A benzinmotoros szegélynyíró biztonsági okokból nem használható bármilyen más szerszám és szerszámkiegészítő meghajtására. A készüléket csak a rendeltetése szerint szabad használni. Minden ezen kívüli felhasználás nem rendeltetesszerűnek minősül. Az ezekből eredő, bármilyen jellegű károkért vagy sérülésekért nem a gyártó, hanem a felhasználó/kezelő felel.

HU | Használati utasítás

A gépen található piktogramok magyarázata

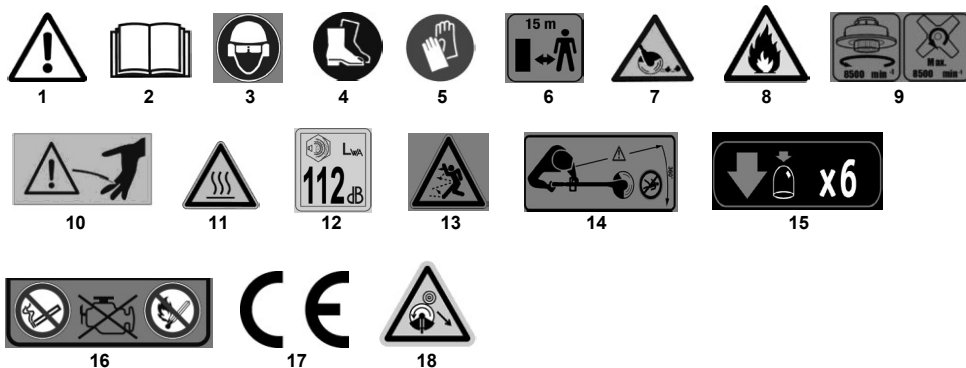

1. Figyelmeztetés!
2. Üzembe helyezés előtt olvassa el a használati útmutatót!
3. Viseljen szem-/fejvédőt és hallásvédelmet!
4. Viseljen masszív cipőt!
5. Viseljen védőkesztyűt!
6. A gép és a körülötte állók között legalább 15 m távolság legyen!
7. Ügyeljen a gép által szétrepített nyesedékre!
8. Figyelem! – A benzin gyúlékony! A tank újratöltése előtt hagyja a motort legalább 2 percig hűlni.
9. A vágószerkezet maximális fordulatszáma. Kizárólag megfelelő vágószerkezetet használjon.
10. SÉRÜLÉSVESZÉLY! Forgó szerszám! Szerszám-utánfutás!
11. FIGYELEM: Forró felület.
12. Garantált hangteljesítményszint LWA
13. Szétrepülő nyesedék veszélye!
14. Más személyek ne tartózkodjanak a veszélyzónán belül.
15. Nyomja meg 6x a benzinpumpát
16. A benzin és az olaj tűzveszélyes és berobbanhat. Tilos a tűz és a nyílt láng használata, valamint a dohányzás.
17. Az elektromos szerszámnak az Európai Közösség irányelveinek való megfelelőségét igazolja.
18. Ügyeljen a kés ütközésére. Veszélyes visszaütés!

MAGYARÁZÓ IKONOK A GÉPEN (ha van)



Keveréktank



A motorkapcsoló állásai

a = ki/off

b = be/on



szivatókar (indító)



kézi szivattyú

MAGYARÁZÓ IKONOK A VÉDŐBERENDEZÉSEKEN (ha van)

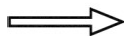

A vágószerkezet forgásiránya

Benzinmotoros szegélynyíró

MŰSZAKI ADATOK

Modell	HBFI 75-1 Hurricane	
Motorteljesítmény	kW	0,8
Motortípus		2 ütemű
Hengerűrtartalom	cm ³	25
Üzemanyag	benzin/olaj keverék	40:1
Üzemanyagtartály űrtartalma	ml	500
Motor alapszáma fordulatszáma	min ⁻¹	3000
Motor max. fordulatszáma	min ⁻¹	10500
Vágószerszám max. fordulatszáma	min ⁻¹	8500
Üzemanyag-fogyasztás	kg/h	0,38
Vágásszélesség	cm	43 (kés = 23)
Damilvastagság	mm	2,0
Damilhossz	m	2 x 3,0
Damiladagolás		koppintós száladagolás
Tömeg	kg	6,5
Hangnyomásszint L _{90A}	dB (A)	97,4 [K= 3,0 dB(A)]
Hangteljesítményszint L _{WA}	dB (A)	112
Vibráció teljes gázon	m/s ²	9,839 [K= 1,5 m/s ²]
Vibráció alapszáron	m/s ²	3,192 [K= 1,5 m/s ²]

A műszaki változtatások joga fenntartva.

A készülékek a DIN EN ISO 11806 szabvány szerint készültek, és teljes mértékben megfelelnek a termékbiztonságról szóló törvény előírásainak.

Megjegyzés: A megadott rezgés kibocsátási érték meghatározása egy szabványos mérési eljárással történt, és alkalmas más szerszámokkal való összehasonlításra. A megadott rezgés kibocsátási érték a rezgésterhelés előzetes becslésére is felhasználható.

⚠ FIGYELEM! A rezgési érték a használat és a használt szerszámok függvényében változhat, és a megadott értéknél magasabb is lehet. A kezelő védelme érdekében fontos olyan biztonsági intézkedéseket tenni, melyek a tényleges használati feltételek melletti rezgésterhelés becslésén alapulnak (itt az üzemelési ciklus valamennyi részét figyelembe kell venni, például azokat az időket, amikor a szerszám ki van kapcsolva, valamint azokat, amikor ugyan be van kapcsolva, de terhelés nélkül működik).

⚠ VESZÉLY: A gép indítóberendezése egy viszonylag gyenge mágneses mezőt hoz létre, azonban nem zárható ki, hogy működési zavarokat okoz a kezelő aktív vagy passzív implantátumaiban, ennek megfelelő súlyosságú egészségügyi kockázatokkal. Ilyen egészségügyi készülékekkel rendelkezők számára ezért a gép használata előtt javasolt egy orvostól vagy a készülék gyártójától érdeklődni.

⚠ FIGYELEM: Rezgő szerszámokkal való hosszabb munkavégzés esetén, főként a vérellátási problémákkal küzdő személyeknél léphetnek fel sérülések és vaszkuláris betegségek (közismert nevén Raynaud-szindróma vagy ujjfehéredés). A tünetek a kézen, a csuklón és az ujjakon jelenhetnek meg zsibbadás, bizsergés, csiklandozás, fájdalom, sápadt bőr vagy a bőr strukturális elváltozásai formájában. Ezeket a jelenségeket súlyosbíthatja az alacsony környezeti hőmérséklet, ill. a markolatok nagyon erős szorítása. A tünetek jelentkezésekor le kell rövidíteni a géppel történő munkavégzés idejét, és orvoshoz kell fordulni.

A géppel való munkavégzés során elkerülhetetlen egy bizonyos szintű zajterhelés. A zajjal járó munkákat engedélyezett és erre a célra szolgáló időszakban végezze. Adott esetben tartsa be a pihenőidőket, és a munka időtartamát a legszükségesebbre korlátozza. Saját, valamint a közelben tartózkodó személyek védelme érdekében megfelelő hallásvédelmet kell viselni,

A termékbiztonságról szóló törvény (ProdSG), ill. az EK gépekről szóló irányelve szerinti zajkibocsátási adatok: a munkahelyi hangnyomásszint túllépheti a 80 dB (A) értéket. Ebben az esetben a kezelőnek zajvédelmi intézkedéseket kell tennie (pl. hallásvédelem viselése).

HU | Használati utasítás



Kérjük, ügyeljen a következőkre: A gépek kibocsátotta zaj elleni védelemről szóló német rendelet (Maschinenlärmverordnung) szerint 2002 szeptemberétől ez a gép lakóövezetben vasár- és ünnepnapokon, valamint munkanapokon 20:00 óra és 7:00 óra között nem helyezhető üzembe.

Továbbá a következő napszakokban is tilos a berendezés használata: 7:00 és 9:00 óra között, 13:00 és 15:00 óra, valamint 17:00 és 20: óra között.

Tartsa be az adott ország zajvédelemre vonatkozó törvényi előírásait is!

BIZTONSÁGI ELŐÍRÁSOK

A) HASZNÁLAT ELŐTT

- 1) Olvassa el figyelmesen az utasításokat.** Ismerkedjen meg a kezelőelemekkel és a gép helyes használatával. Tanulja meg, hogyan kell a motort gyorsan leállítani.
- 2) A gépet csak a rendeltetése szerinti célra használja,** vagyis
 - **Fű és nem fás szárú növények vágása** damillal (pl. szegélynyírás ágyásoknál, falaknál, kerítések vagy kis zöldfelületek mentén, a motoros fűkaszával végzett vágás befejezésekként);
 - **Magas fű, kisebb gallyak és fás szárú gyomok vágása** fém vagy műanyag késsel.
 - A nem rendeltetészerű használat általánosságban veszélyes lehet, és kárt okozhat a gépben.
 - A nem rendeltetészerű használat körébe a következők tartoznak (példák):
 - a gép sepréshez való használata;
 - sövényvágás vagy más olyan munka, ahol a vágószerkezetet nem közvetlenül a talaj felett használják;
 - favágás;
 - a gép vágószerkezettel való működtetése a kezelő övmagassága felett;
 - a gép nem növényi anyagok vágására való használata;
 - a gép egynél több személy általi használata.
- 3) Soha ne engedje** gyerekeknek vagy olyan személyeknek használni a gépet, akik nem rendelkeznek a jelen használati utasítás szerinti ismeretekkel. Helyi rendelkezések meghatározhatják a használó életkorának alsó határát.
- 4) A gépet egyszerre egy személynél több nem használhatja.**
- 5) Soha ne használja a gépet, ha**
 - személyek, különösen gyerekek vagy állatok vannak a közelben;
 - a kezelő fáradt vagy nem érzi jól magát, vagy gyógyszerrel, kábítószerrel alkoholt vagy más olyan szert vett be, ami csökkenti a figyelmét és a reakcióképességét;
 - nem képes a gépet két kézzel tartani, ill. ha a munkavégzés során nem tudja az egyensúlyát megtartani.

- 6) Vegye figyelembe,** hogy a kezelő felel a más személyeket vagy azok tulajdonát ért balesetekért és károkért.

B) ELŐKÉSZÜLETEK

- 1) A munkavégzés során a kezelőnek megfelelő ruházatot kell viselnie,** ami nem akadályozza a mozgását.
 - Viseljen testre simuló, vágásálló védőbetétekkel ellátott védőruházatot.
 - Viseljen védősisakot, kesztyűt, védőszemüveget és csúszásmentes talppal ellátott, vágásbiztos munkavédelmi cipőt.
 - Viseljen hallásvédőt.
 - Ne viseljen sálát, inget, nyakláncot vagy más laza kiegészítőt, ami beleakadhat a gépbe vagy esetlegesen a munkavégzés helyén található tárgyakba.
 - A hosszú hajat össze kell kötni.
- 2) FIGYELEM: VESZÉLY! A benzin fokozottan gyúlékony:**
 - az üzemanyagot külön erre a célra szolgáló, engedélyezett tartályokban tárolja;
 - az üzemanyagok kezelése során tilos a dohányzás;
 - a tanksapkát lassan nyissa ki, a tartályban keletkezett nyomás lassú csökkentéséhez;
 - a gépet kizárólag a szabadban, egy tölcser segítségével töltsse fel üzemanyaggal;
 - az üzemanyagot a motor beindítása előtt töltsse be. Amíg jár a motor vagy forró a gép, ne nyissa ki a tanksapkát, ill. ne töltsön a gépbe benzint;
 - ha a benzin kifolyt, ne kísérelje meg beindítani a motort, hanem távolítsa el a gépet a benzinnel szennyezett területről. Amíg a benzin teljesen el nem párologott, és a benzingőzök el nem illantak, kerüljön mindent, ami tüzet okozhat;
 - az esetlegesen a gépre került vagy a talajra ömlött benzin minden nyomát azonnal el kell távolítani;
 - a gépet ne indítsa be ott, ahol megtankolta;
 - kerülje az üzemanyag ruházattal való érintkezését; ha ez mégis megtörténne, öltözzön át, mielőtt beindítaná a motort;
 - A tanksapkát és a benzineskanna kupakját mindig jól vissza kell zárn.
- 3) A hibás vagy sérült hangtompítót cserélje ki.**

HU | Használati utasítás

- 4) **Használat előtt** alaposan vizsgálja át az egész gépet, különösen:
- a gázkarnak és a biztonsági karnak kell könnyen mozognia, nem szorulhat, és elengedéskor automatikusan és gyorsan vissza kell állnia az eredeti állapotába;
 - a gázkarnak a biztonsági kar üzemeltetéséig reteszelve kell lennie;
 - a motorleállító gombnak az egyik pozícióból a másikba könnyen átválthatónak kell lennie;
 - az elektromos vezetéknek és mindenek előtt a gyújtógyertya vezetékének kifogástalanul kell működnie ahhoz, hogy a szikraképződés kizárható legyen, a gyertyapipának pedig szabályosan kell csatlakoznia a gyújtógyertyához;
 - a gép markolatait és védőberendezéseit tisztán és szárazon, alaposan rögzítve kell a gépre felszerelni;
 - vágószerkezetek vagy védőberendezések soha nem lehetnek sérültek.
- 5) Ellenőrizze a markolatok és a tartóhevederek csatlakozási pontjának megfelelő helyzetét, valamint a gép egyensúlyát.
- 6) Munkakezdés előtt ellenőrizze, hogy a vágószerszámhoz szükséges védőberendezések megfelelően és helyesen vannak-e felszerelve.
- 7) Alaposan ellenőrizze a munkaterületet, és távolítson el mindent, amit a gép elrephetne, vagy a vágószerkezetet és a motort károsíthatná (kövek, ágak, acéldrót, csontok stb.)

C) A GÉP HASZNÁLATA

- 1) A motor nem üzemelhet zárt helyiségben, ahol veszélyes szénmonoxidgázok halmozódhatnak fel.
- 2) Csak nappali fényben vagy jó mesterséges megvilágításnál dolgozzon.
- 3) **Biztonságos és stabil testhelyzetet vegyen fel:**
- lehetőleg kerülje a gép használatát nedves vagy csúszós talajon, de legalábbis egyenetlen vagy meredek talajon, ha a felhasználó számára a munkavégzés közben nem biztosított a megfelelő stabilitás;
 - ne siessen, mindig óvatosan haladjon előre, és figyeljen a talajegyenetlenségekre és az esetleges akadályokra;
 - mérlegelje a munkaterület potenciális kockázatait, és tegyen meg minden szükséges biztonsági intézkedést saját biztonsága érdekében, mindenek előtt lejtős, valamint veszélyes, csúszós vagy nem biztonságos terepen;
 - lejtős terepen mindig a lejtőre merőleges irányban dolgozzon, soha ne hegynek fel vagy le, a vágószerkezet pedig mindig lefelé nézzen.
- 4) A motor beindításakor fogja erősen a gépet:
- a motort a tankolás helyétől legalább 3 méterre indítsa be;
 - győződjön meg arról, hogy más személyek legalább 15 méterre tartózkodnak a gép munkaterületétől, nehezebb vágási munkák esetén pedig legalább 30 méterre;
 - A hangtompítót és ennélfogva a kipufogógázokat se irányítsa soha gyúlékony anyagok felé;

- 5) **Ne változtassa meg a motor alapbeállítását**, és pörögtesse túl
- 6) Ne tegye ki a gépet túlzott terhelésnek, és ne használjon kis gépeket nehéz munkákhoz. A megfelelő gép használata csökkenti a kockázatokat és javítja a munkaminőséget.
- 7) Győződjön meg róla, hogy a motor üresjárata közben nem mozog a vágószerkezet, és hogy a gázkar meghúzása után a motor gyorsan visszaáll alapjáratra.
- 8) Ügyeljen rá, hogy a kés ne ütközzön kemény tárgyakkal, valamint a kés forgása miatt esetlegesen szétrepülő darabokra.
- 9) Munkavégzés közben a gép mindig legyen a tartóhevederre rögzítve.

10) Állítsa le a motort:

- ha felügyelet nélkül hagyja a gépet.
- az üzemanyagtank újratöltése előtt.
- a munkaterületek közötti váltás során.

11) Állítsa le a motort és húzza ki a gyújtógyertya vezetékét:

- mielőtt átvizsgálja vagy megtisztítja a gépet, vagy munkát végez rajta;
- miután idegen tárgyat talált el vele. Ellenőrizze, hogy keletkezett-e sérülés a gépen, és végezze el a szükséges javítási munkákat a gép ismételt használata előtt;
- ha a gép a normálistól eltérő vibrációval kezd működni: ilyen esetben azonnal keresse meg a vibráció okát, és szakszervizben végeztesse el a szükséges vizsgálatokat.
- ha nem használja a gépet.

D) KARBANTARTÁS ÉS TÁROLÁS

- 1) Gondoskodjon róla, hogy minden anya és csavar jól meg legyen húzva, biztosítva ezzel, hogy a gép mindig megfelelő körülmények között tudjon működni. **A rendszeres karbantartás elengedhetetlen a biztonsághoz és a teljesítőképesség fenntartásához.**
- 2) A gépet soha ne tárolja benzinnel töltött tankkal olyan helyiségben, ahol a benzingőzök nyílt lánggal, forró tárggyal vagy szikrával érintkezhetnek.
- 3) Hagyja a motort lehűlni, mielőtt elhelyezné a gépet egy helyiségben.
- 4) A tűzveszély csökkentése érdekében mindig tisztítsa meg a motort, a hangtompítót és az üzemanyag tárolási helyét az ágmaradványoktól, levelektől vagy felesleges zsírtól; soha ne hagyjon a helyiségben ágmaradványokat tartalmazó edényt.
- 5) Ha a tankot le kell üríteni, akkor azt a szabadban végezze, amikor a motor már lehűlt.
- 6) A vágószerkezeten végzett bármilyen beavatkozáshoz viseljen kesztyűt.
- 7) **A gépet biztonsági okokból soha ne használja elhasználdott vagy sérült alkatrészekkel. A sérült alkatrészeket ki kell cserélni, és soha nem szabad javítani.**

HU | Használati utasítás

Csak eredeti alkatrészeket használjon. A nem az eredetinek megfelelő alkatrészek kárt tehetnek a gépben és veszélyeztethetik az Ön biztonságát. A vágószerszámokon mindig rajta kell lennie a gyártó logójának, valamint a maximális üzemi fordulatszámra vonatkozó információknak.

- 8) A gép elrakása előtt győződjön meg róla, hogy a karbantartáshoz használt csavarkulcsokat vagy szerszámokat eltávolította.
- 9) A gépet gyermekektől elzárva tárolja!

E) SZÁLLÍTÁS ÉS KEZELÉS

- 1) A gép szállítása és kezelése során a következőket kell betartani:
 - Kapcsolja ki a motort; várja meg, amíg a vágószerkezet teljesen leáll, vegye le a gyertyapipát;
 - Szerelje fel a vágószerkezet védőburkolatát;
 - A gépet kizárólag a markolatoknál fogva emelje fel, a vágószerkezetet pedig a forgásiránnyal ellenkező irányban helyezze el.
- 2) Amennyiben a gépet gépjárművel szállítja, akkor úgy kell felállítani, hogy ne legyen veszélyes, és megfelelően kell rögzíteni, megelőzendő az eldőlés következtében keletkező károkat és üzemenyagkifolyást.

Szállítási terjedelem

- Bontsa ki a csomagolást, és óvatosan vegye ki a gépet belőle.
- Távolítsa el a csomagolóanyagot, valamint a csomagolószalagot / szállításhoz használt rakományrögzítőket (ha vannak).
- Ellenőrizze, hogy a szállítási terjedelem hiánytalan-e.
- Ellenőrizze, hogy nem keletkeztek-e a gépen és tartozékain sérülések a szállítás során.
- A csomagolást lehetőség szerint őrizze meg a garanciaidő lejártáig.

FIGYELEM

A készülék és a csomagolóanyag nem gyermekjáték! Gyermekek soha ne játsszanak műanyag szatyrokkal, fóliákkal és apró alkatrészekkel! Lenyelés és fulladás veszélye!

Üzembe helyezés előtt

Összeszerelés

1. A fogantyú felszerelése (2.+3. ábra)

1. A markolattartót a nyíl irányának megfelelően szerelje fel a szarra (lásd a figyelmeztető matricát), helyezze a szarra a markolattartókat (A), és rögzítse a 2 csavarral.
2. Szerelje a markolatot a tartóra, majd helyezzen egy további rögzítőt (B) a markolatra, és húzza meg a 2 maradék csavart.
A csavarok meghúzása előtt állítsa a szarvat annyira előre, hogy Önnek kényelmes helyzetben legyen.

2. A FÉM VÁGÓTÁRCSA VÉDŐBURKOLATÁNAK FELSZERELÉSE (3. ábra)

1. Helyezze a védőburkolatot a hajtómű házára, és állítsa be a rögzítőfuratoknak megfelelően.

Helyezze be a 3 csavart a 3. ábra szerint, és jól húzza meg.



FIGYELEM: Ügyeljen rá, hogy valamennyi alkatrész helyesen legyen felszerelve, a csavarok pedig legyenek jól meghúzva.



FIGYELEM! - Mindig tartsa be a biztonsági óvintézkedéseket! A fúkasza csak fű vagy vékonyabb gyomok vágására használható. Más anyagok vágása teljes mértékben tilos. Ne használja a fúkaszt emelőként tárgyak megemeléséhez, áthelyezéséhez vagy felaprításához, és ne rögzítse merev tartóhoz. Tilos a fúkasza hajtására a gyártó által nem kifejezetten erre a célra előírt készülékeket vagy tartozékokat csatlakoztatni.

3. A VÉDŐBURKOLAT-HOSSZABBÍTÁS FELSZERELÉSE

(5. ábra)

Szerelje fel a védőburkolat-hosszabbítást a 4. ábra szerint a 3 mellékelt csavarral, anyával és alátéttel.



FIGYELEM: Damilfejjel való használathoz a műanyag védőburkolatot mindig fel kell szerelni, hogy a szál mindig megfelelő hosszúságú legyen, a kezelőnek pedig védelmet biztosítson.

4. A DAMILFEJ FELSZERELÉSE

1. Távolítsa el a hajtótengely végéről a biztosítószegyet (7. ábra).
2. Helyezzen az alsó tartókarimán található oldalsó lyukba egy imbuszkulcsot, hogy megakadályozza a hajtómű elfordulását. A mellékelt csavarkulccsal csavarozza le az anyát – az óramutató járásával egyező irányban (8. ábra).
3. Vegye le a felső tartókarimát.
Gondosan őrizze meg az anyát, a biztosítószegyet és a felső tartókarimát. Ezekre szükség lesz a fém vágótárcsa felszereléséhez.
4. Csavarozza fel a damilfejet a menetes orsóra – az óramutató járásával ellentétes irányban – és húzza meg kézzel. (6. ábra)
Ügyeljen arra, hogy a damilfej rendes esetben a damilfejházban helyezkedik el, hogy a rugó a damilfej alatt található, és a damilvégek a két nyíláson keresztül ki vannak vezetve.

5. A FÉM VÁGÓTÁRCSA FELSZERELÉSE



FIGYELEM! – Soha ne használja a készüléket, ha a vágótárcsa eldeformálódott, vagy a fogak megsérültek vagy hiányoznak. A sérült vágótárcsát azonnal cserélje ki!



FIGYELEM! – A vágótárcsás gépeket soha ne használja szabályosan felszerelt fém védőburkolat nélkül. Ne használja a gépet, ha a védőburkolat sérült.



FIGYELEM! – a vágótárcsán végzett munka során mindig viseljen masszív védőkesztyűt.

1. Távolítsa el a hajtótengely végéről a biztosítószegyet (7. ábra).

HU | Használati utasítás

- Helyezzen az alsó tartókarimán található oldalsó lyukba egy imbuszkulcsot, hogy megakadályozza a hajtómű elfordulását. A mellékelt csavarkulccsal csavarozza le az anyát – **az óramutató járásával egyező irányban**.
- Vegye le a felső tartókarimát.
- Szerelje fel a vágótárcsát a 9. ábrának megfelelően. Helyezze a karimát a lapos felével a vágótárcsára (9. ábra).
- A mellékelt csavarkulccsal húzza meg az anyát **az óramutató járásával ellentétes irányban**.
- Biztosítsa a csavart a biztosítószeggel (9. ábra).
- Feltétlenül szüntesse meg a vágófej blokkolását úgy, hogy az imbuszkulcsot oldalt kihúzza a tartókarimából.
- Ha a vágótárcsát damilfejre szeretné cserélni, a következőképpen járjon el:
Helyezzen az alsó tartókarimán található oldalsó lyukba egy imbuszkulcsot, hogy megakadályozza a hajtómű elfordulását (10. ábra). Kézzel tekerje le a damilfejet **az óramutató járásával egyező irányban**. Folytassa a 4-6. pontokban leírtak szerint.

6. A SZÁR ÖSSZESZERELÉSE (11+12. ábra)

Az alsó szárrészt (2) tolja bele az összekötőelembe, ugyanakkor húzza ki a rögzítőstiftet (1). Az alsó szárrészt tolja be ütközésig, majd engedje el a rögzítőstiftet. A rögzítőstiftnek az alsó szárrész oldalán levő nyílásba (3) kell reteszelődnie. Szükség esetén kicsit forgassa ide-oda az alsó szárrészt, amíg a rögzítőstift biztosan bereteszelődik. Ezután húzza meg a rögzítőcsavart (4).

7. A TARTÓHEVEDER ÖSSZESZERELÉSE

FIGYELEM! – Mindig használja a vállhevedert! A hevedert rögtön indítás után rögzítse a gépre, amíg a motor még alapjáraton jár. A vállheveder levétele előtt mindig kapcsolja ki a motort.

- A vállhevedert a 13. ábrán láthatók szerint vegye fel.
- A karabinert rögzítse a szár szártartóján (14. ábra).
- A hevederhosszt úgy állítsa be, hogy a vágószerszám a heveder rögzített állapotában a talajjal párhuzamos legyen. Keresse meg a felszerelt vágószerszámhoz megfelelő rögzítési pontot úgy, hogy végez néhány próbamozdulatot kikapcsolt motor mellett.
- A hevedert soha ne viselje a vállon és a mellkason átvetve, hanem csak az egyik vállon – így veszély esetén gyorsan megszabadulhat a géptől.

MEGJEGYZÉS: Soha ne indítsa be a motort beakasztott heveder mellett!

Üzemanyag és olaj

Üzemanyag

Az optimális eredmény érdekében normál, ólommentes üzemanyagot használjon, speciális kétütemű motorolajjal keverve (40:1). Tartsa be a keverési arányra vonatkozó utasítást.

FIGYELEM: Soha ne használjon tiszta üzemanyagot, olaj hozzáadása nélkül! Azzal károsíthatja a motort és a termékre nyújtott garancia is érvényét veszti. Ne használjon 90 napnál hosszabb ideig tárolt üzemanyagkeveréket.

FIGYELEM: Csak kiváló minőségű, kétütemű, léghűtéses motorokhoz való keverékolajat használjon, 40:1 keverési arányban.

Üzemanyag-keverék

Az üzemanyagot egy erre a célra engedélyezett tartályban keverje össze a kétütemű motorolajjal. Az üzemanyag és az olaj keverési arányát megtalálja az alábbi táblázatban. Az elegy alapos összekeveréséhez rázogassa meg a tartályt.

Üzemanyag-keverékek táblázata

Benzin	Kétütemű olaj / 40:1
1 liter	25 ml
5 liter	125 ml

FIGYELEM: Rossz keverési arány esetén a garancia érvényét veszti.

Beindítás

Hidegindítás

Ahhoz, hogy indításkor ne terhelje túl a motort, vágja a damilt 17 cm hosszúra (15. ábra).

- Állítsa a gyújtáskapcsolót „I” állásba (16. ábra).
- Tolja a szivatókart „Start” állásba (17. ábra).
- Nyomja meg 6x az üzemanyagpumpát (16) (18. ábra).
- A gázkar (9) megnyomásához először nyomja meg a reteszelőkart (11). Nyomja meg a gázkart, és a reteszelőgomb (12) megnyomásával reteszelve félgázon, majd engedje el a gázkart (19. ábra).
- A gépet fogja meg erősen a szarvnál. Rántsa meg 2-3-szor a berántózsínort (20. ábra) – a motor beindításához egyenletes és gyors berántás szükséges.
- Tolja a szivatókart „RUN” állásba (21. ábra). A berántást folytassa addig, amíg a motor el nem indul.
- Amint a motor beindult, adjon egy kis gázt, hogy a gázkart kioldja a félgáz-állásból, és a motor alapjáraton járjon.
- Hagyja a motort alapjáraton kb. 10 másodpercig melegeudni.
- Ha nem indul a motor, ismételje meg az 1-8. lépést.

MEGJEGYZÉS: Amennyiben a motor többszöri próbálkozásra sem indul, végezze el „A MOTOR HIBÁINAK ELHÁRÍTÁSA” c. fejezetben (11. oldal) leírtakat. **MEGJEGYZÉS:** A berántózsínort mindig egyenesen rántsa meg. Ha ferdén húzza meg, akkor a zsinór hozzádörzsölődik a vezetőszemhez. Ez a dörzsölődés a zsinór kirojtozódását és így gyorsabb kopását okozza. Az indítókart mindig fogja, amikor a zsinór visszahúzódik. Ügyeljen rá, hogy a zsinór a kihúzást követően ne menjen túl gyorsan vissza. Ez a zsinór elakadását és/vagy az indító burkolatának sérülését okozhatja.

HU | Használati utasítás

MELEG MOTOR INDÍTÁSAKOR NE HASZNÁLJA A SZIVATÓT!

Végezze el a HIDEGINDÍTÁS fejezetben leírt 1., 4., 6. és 7. lépéseket.

A MOTOR LEÁLLÍTÁSA (15. ábra)

Oldja ki a gázkart. Hagyja a motort alapjáraton járni. Kapcsolja a gyújtáskapcsolót „Stop” állásba.

A motor ekkor leáll.



Teendő szüleállítás esetén: Amennyiben a gépet azonnal le kell állítani, nyomja meg a STOP gombot.

Kezelési tudnivalók

- Ha még nincs gyakorlata fűkaszával, akkor gyakorolja a kezelését kikapcsolt motor mellett (KI/STOP).
- Mindig ellenőrizze a terepet, a gép ugyanis kidobhatja a szilárd tárgyakat, mint a fémdarabokat, üvegeket, köveket stb., ami súlyos sérüléseket okozhat és a gépet is tartósan károsíthatja. Amennyiben véletlenül egy szilárd tárgyhoz ér a fűkaszával, azonnal kapcsolja ki a motort (KI/OFF), és ellenőrizze, hogy a szegélynyíró megsérült-e. Soha ne használja a készüléket, ha megsérült vagy hibás.
- A géppel mindig a felső fordulatszám-tartományban nyírjon és vágjon. Ne használja a motort a nyírás kezdetekor vagy közben alacsony fordulatszámon.
- A készüléket csak a rendeltetése szerinti célra használja, vagyis nyírásra és gyomok levágására.
- Használat közben soha ne emelje a damilfejet térdmagasság fölé.
- Lejtős területen való munkavégzés során mindig a vágószerszám alatt helyezkedjen el. Rézsűn és dombon csak akkor dolgozzon, ha biztos és szilárd talaj van a lába alatt.

Nyírás

A fűkasza, szabályosan felszerelt védőburkolattal és damilfejjel, magas fű/aljnövényzet és gyomok levágására alkalmas, nehezen elérhető helyeken – kerítések, falak, alapok és fatörzsek mentén. A szegélynyíró akár a talajig való lenyírásra is használható (pl. tisztítási munkák a kertben és átláthatatlan, sűrűn benőtt terepen).



MEGJEGYZÉS: Az alapok, kőfalak stb. mentén a legnagyobb óvatossággal végzett szegélynyírás is fokozott damilkopást eredményez.

Szegélynyírás / fűnyírás

A fűkaszt kaszáló mozdulattal mozgassa egyik oldalról a másikra. A damilfejet mindig a talajjal párhuzamosan tartsa. Vizsgálja át a terepet és határozza meg a kívánt vágási magasságot. Az egyenletes vágási kép érdekében vezesse és tartsa a damilfejet a kívánt magasságban (23. ábra).

Rövidre vágás

Mozgassa a fűkaszt egyenesen, enyhén megdöntve előre úgy, hogy kicsivel a talaj felett mozogjon. Mindig saját magától távolodó irányban dolgozzon, soha ne maga felé (24. ábra).

Szegélynyírás kerítés és alapok mentén

A kerítések, oszlopok, kőfalak és alapok mentén való szegélynyíráshoz lassan, óvatosan vezesse a gépet, anélkül, hogy az nekiütközne bárminek. Ha a vágószerszám szilárd akadállynak ütközik (kő, fal, fatörzs stb.), akkor fennáll a visszaütés és a damil fokozottabb kopásának veszélye.

Nyírás fatörzsek körül (27. ábra)

Balról jobbra haladjon a fatörzs körül, és így közelítsen lassan a fához, hogy a damil ne ütközzön neki, a damilfejet pedig tartsa kissé előre döntve.

Ügyeljen rá, hogy a damil a kisebb cserjéket elvághatja vagy megsértheti, valamint a damil nekicsapódása a cserje vagy fa törzsének komoly sérülést tud okozni a puhább kéregben.

Lenyírás

Lenyírás során a teljes vegetáció talajig való visszavágására kerül sor. Ehhez döntse a damilfejet 30 fokos szögben balra. Állítsa a markolatot a kívánt pozícióba. Ügyeljen rá, hogy a kirepített tárgyak (pl. kövek) fokozott sérülésveszélyt jelentenek a kezelő, a közelben álló és az állatok számára, valamint anyagi károkat is okozhatnak (24. ábra).

VÁGÁS VÁGÓTÁRCSÁVAL (25. ábra)

A vágótárcsával való munkavégzés során mindig viseljen védőszemüveget, arcvédőt, védőruházatot és vállhevedert.

A vágást a növények tetejénél kezdje, majd haladjon lefelé, és az ágakat fokozatosan darabolja apróra.

KASZÁLÁS (26. ábra)

Egyenletes sebességgel haladjon előre, miközben a szokásos szegélynyíró mozdulatot végzi, a damilfej megdöntése nélkül.

Először próbáljon meg egy kis részen a megfelelő magasságban vágni, hogy azután egyenletes vágásmagasságot érjen el úgy, hogy a damilfejet a talajtól azonos magasságban mozgassa.

Durvább vágás esetén hasznos lehet, ha a damilfejet 30°-kal balra dönti.



FIGYELEM: Tilos így dolgozni, ha fennáll tárgyak szétszórásának lehetősége, ami személyek vagy állatok sérülését, vagy anyagi károkat okozhat.

BESZORULÁS

Cserjék vagy fák vágásakor a vágótárcsa beszorulhat és megállhat. Kerülje el a vágókés beszorulását úgy, hogy a megfelelő bozót az átellenben levő oldalról vágja. Ha a vágótárcsa a vágás során megszorul, azonnal állítsa le a motort. Tartsa a gépet felfelé és vigyázzon, nehogy a tárcsa eldeformálódjon vagy eltörjön, amíg a levágandó bokrot eltolja a vágótárcsától.

HU | Használati utasítás

VISSZARÚGÁS ELKERÜLÉSE

Fém vágószerszámok használatakor (bozótívágó) fennáll a visszarúgás veszélye, ha a szerszám szilárd akadályba (fatörzs, ág, kő stb.) ütközik. A gép ilyenkor visszalökődik, a szerszám forgásirányával ellentétesen.

- Ez a szerszám feletti kontroll elvesztéséhez vezethet, ami sérülésveszélyt jelent a kezelőre és a közelben állókra nézve is.

Ne használjon fém vágószerszámot kerítések, fémoszlopok, határvégek vagy alapok közelében.

Száladagolás

A száladagolóhoz működtesse a motort teljes gázon, a damilfejjel (1) pedig koppintson a talajra. A damil ekkor automatikusan hosszabb lesz. A védőburkolaton levő kés a szálát a megfelelő hosszúságúra vágja (28. ábra).

 **Fontos: A damilfejbe ne tegyen semmilyen fémhuzalt vagy műanyag borítást fémhuzalt. Ez a kezelő súlyos sérülését okozhatja.**

 **FIGYELEM: A szárcső túlhevülésének elkerülése érdekében rendszeresen távolítsa el a fű- és gyommaradványokat. A gyeperfü- /gyommaradványok beszorulhatnak a védőburkolat alá (19. ábra), ami megakadályozza a szárcső megfelelő hűtését. Távolítsa el ezeket a maradványokat egy csavarhúzóval vagy hasonlóval.**

Damilcsere

1. Távolítsa el a rögzítőcsavart az óramutató járásával egyező irányban tekerve azt (30. ábra).
2. Vegye le a damilfejet és a rugót az orsról (30. ábra).
3. Távolítsa el a visszamaradt damilt.
4. Hajtson félbe egy 6 m x 2,0 mm-es damilt. Helyezze a hurkot az orsón található résbe (31. ábra). A rés az orsó két járatát elválasztó falban található.
5. A damil két felét párhuzamosan tekerje fel az orsóra. A feltekerés iránya az orsón látható: „Wind Cord”. Ügyeljen a megfelelő feszességre és arra, hogy mindegyik szál a saját járatában fusson. Tekerje fel a damilt annyira, hogy mindkét végén csak 15 cm maradjon (32. ábra).
6. A damilvégeket húzza át az orsó egymással ellentétes oldalán található nyílásain (33. ábra).
7. Vezesse át a rugót az orsón, a damilvégeket pedig húzza át a házon található nyílásokon (34. ábra).
8. Helyezze az orsót a házba, miközben a damilvégeket kihúzza a nyílásokon. Győződjön meg róla, hogy a rugó megfelelően helyezkedik el az orsóhoz és a házhoz képest (34. ábra).
9. Ha az orsó megfelelően helyezkedik el a házban, akkor nyomja bele úgy, hogy a rugó meg legyen feszítve. Húzza meg a két damilvéget úgy, hogy ne legyen beszorulva az orsó és a ház közé. Az orsó folyamatos nyomásával tartsa meg a rugó feszességét, és tekerje be a csavart az óramutató járásával ellentétes irányban.

A csavart csak kézzel húzza meg (35. ábra).

10. Vágja le a damilt kb. 17 cm-esre, hogy kevésbé terhelje a motort a beindításkor és a felmelegedési szakaszban (15. ábra).

Karbantartás és ápolás

 **FIGYELEM! – A karbantartási munkák során mindig viseljen védőkesztyűt. Ne végezzen karbantartási munkát, amíg meleg a motor.**

Légszűrő (36-37. ábra)

A légszűrő tisztítása:

1. Csavarozza kis a légszűrő fedelének tartócsavarját (x) (36. ábra).
2. Tisztítsa meg a szűrőt szappannal és vízzel. **Soha ne használjon benzint!**
3. Hagyja a szűrőt a levegőn megszáradni.
4. Fordított sorrendben helyezze vissza a szűrőt.

MEGJEGYZÉS: Cserélje ki a légszűrőt, ha elkopott, megsérült vagy erősen szennyezett.

Tanksapka / üzemanyagszűrő

 **FIGYELEM:** A csere megkezdése előtt engedje le az üzemanyagot a gépből, és tárolja egy erre a célra való kannában. Óvatosan nyissa ki a tanksapkát, hogy a még meglévő nyomás lassan távozhasson.

MEGJEGYZÉS: Tartsa tisztán a légtelenítő szelepet és a tanksapkát (38. ábra).

1. A szívófejet és a szűrőt (A) húzza ki egy kampóval vagy hasonlóval a tankból (39. ábra).
2. Egy csavaró mozdulattal húzza le a szívófejet (39. ábra).
3. Cserélje ki a szűrőt.

MEGJEGYZÉS: Soha ne használja a szegélynyírórt üzemanyagszűrő nélkül. Súlyos motorkár lehet a következmény.

A karburátor beállítása

A karburátor gyárilag optimálisan van beállítva.

Amennyiben további beállítások válnak szükségessé, forduljon a legközelebbi ügyfélszolgálathoz.

GYÚJTÓGYERTYA

1. A gyújtógyertya elektródahézag = 0,6 -0,7 mm (40. ábra)
2. Húzza meg a gyújtógyertyát 12-15 Nm-es nyomatékkal. Tegye vissza a gyertyapipát a gyújtógyertyára.

 **FIGYELEM: Minden olyan karbantartási munkát, ami ebben a kezelési útmutatóban nem szerepel, márkaszervizben kell elvégeztetni.** A folyamatos és szabályos üzemelés biztonsága érdekében kizárólag **EREDETI ALKATRÉSZEKET** szabad használni.

A damilvágó élezése

1. Vegye le a vágókést (E) a védőburkolatról (F) (41. ábra).

HU | Használati utasítás

- Fogja be a kést egy satuba. Egy lapos reszelővel élezze meg a kést. Óvatosan dolgozzon, hogy megtartsa az élezési szöveget. Mindig csak egy irányban reszeljen.
- Hagyja a motort lehűlni (kb. 5 perc).
- Egy gyertyakulccsal lazítsa ki a gyújtógyertyát.
- Töltsön egy teáskanálnyi kétütemű motorolajat az égéstérbe. Húzza meg többször lassan a berántózsínort, hogy eloszlassa az olajat a motor belsejében. Tegye vissza a gyújtógyertyát.
- A gépet hűvös, száraz helyen tárolja, nyílt lángtól és hőforrásoktól, pl. átfolyós vízmelegítőktől, olajkazánoktól stb. távol.

SZÁLLÍTÁS

- Amennyiben a gépet gépjárművel szállítja, akkor úgy kell felállítani, hogy ne legyen veszélyes, és biztonságosan kell rögzíteni.
- Gondoskodjon róla, hogy szállítás közben ne folyhasson ki benzin. Előzze meg a károkat és sérüléseket.
- A gép szállítása és tárolása során legyen felszerelve a késvédő.

Tárolás

- Tartsa be minden fenti karbantartási előírást.
- Alaposan tisztítsa meg a szegélynyíró és zsírozza be a fémrészeket.
- Ürítse le az üzemanyagtankot és tekerje vissza a tanksapkát.
- Miután leürítette a tankot, indítsa be a motort.
- Hagyja a motort alapjáraton járni egészen addig, amíg le nem áll – így a karburátorból is kiürül az üzemanyag.

Újbóli üzembe helyezés

- Távolítsa el a gyújtógyertyát.
- Húzza meg gyorsan a berántózsínort, hogy a visszamaradt olajat eltávolítsa az égéstérből.
- Tisztítsa meg a gyújtógyertyát és ellenőrizze az elektródahézagot. Ha szükséges, cserélje ki a gyújtógyertyát.
- Készítse elő a gépet a használatra.
- Tölts fel a tankot a megfelelő üzemanyag/olaj keverékkel. Lásd az „Üzemanyag és olaj” fejezetet.

A MOTOR HIBÁJÁNAK ELHÁRÍTÁSA

PROBLÉMA	LEHETSÉGES OK	ELHÁRÍTÁS
A motor nem indul el, vagy elindul, de leáll.	Nem megfelelő indítás	Tartsa be a jelen útmutató utasításait.
	Rosszul beállított karburátor.	Kérje hivatalos ügyfélszolgálat segítségét a karburátor beállításához.
	Bekormozódott gyújtógyertya	Tisztítsa meg, állítsa be vagy cserélje ki a gyújtógyertyát.
	Eltömődött üzemanyagszűrő.	Cserélje ki az üzemanyagszűrőt.
A motor elindul, de nem teljes teljesítményen működik.	A szivattyúkar nem megfelelő állásban van.	Állítsa a kart „RUN” (üzemelés) állásba.
	Szennyezett szikrafogó.	Cserélje ki a szikrafogót.
	Szennyezett légszűrő.	Vegye ki a szűrőt, tisztítsa meg és helyezze vissza.
A motor egyenetlenül jár. Terhelés esetén nincs teljesítmény.	Rosszul beállított karburátor.	Kérje hivatalos ügyfélszolgálat segítségét a karburátor beállításához.
	Rosszul beállított gyújtógyertya.	Tisztítsa meg, állítsa be vagy cserélje ki a gyújtógyertyát.
Túlzott füst kibocsátás.	Rosszul beállított karburátor.	Kérje hivatalos ügyfélszolgálat segítségét a karburátor beállításához.
	Nem megfelelő üzemanyag-keverék.	Használja a megfelelő üzemanyag-keveréket (keverési arány: 40:1).

HU | Használati utasítás

Ártalmatlanítás és környezetvédelem

Láncolaj-, ill. keverékmaradványt soha nem öntsön a lefolyóba, ill. a csatornahálózatba vagy a talajra, hanem ártalmatlanítsa környezetbarát módon, pl. hulladékfeldolgozóban.

Ha gépe egy nap használhatatlanná válik és már nincs szüksége rá, kérjük, ne a háztartási hulladék közé tegye, hanem ártalmatlanítsa környezetbarát módon. Újítsa le gondosan az olajtartályt és a benzintankót, a megmaradt anyagokat pedig adja le egy gyűjtőhelyen. A gépet szintén újrahasznosító helyen adja le. A műanyag és fém alkatrészeket ott szétválogatják, és külön hasznosítják újra. Erről információkat a helyi önkormányzatnál kaphat.

Garanciális feltételek

Erre a benzinmotoros szerszámra – a kereskedőnek az adásvételi szerződésből eredő, a végfelhasználóval szembeni kötelezettségeitől függetlenül – a következő garanciát vállaljuk:

A garancia időtartama 60 hónap, ami az átadással kezdődik, és az eredeti vásárlási bizonylattal kell igazolni. Nem tartoznak a garancia hatálya alá a kopóalkatrészek és a nem megfelelő tartozékok használatából, nem eredeti alkatrészekkel való javításból, erőszak alkalmazásából, ütésből és törésből, valamint a motor szándékos túlterheléséből eredő károk. A garanciális csere csak a hibás alkatrészekre vonatkozik, komplett gépre nem. Garanciális javítást csak hivatalos márkaszerviz vagy a gyári ügyfélszolgálat végezhet. Illetéktelen beavatkozás esetén a garancia hatályát veszti. A garancia nem érvényes a termék iparszerű használatára.

A portó-, szállítási és járulékos költségek a vevőt terhelik.

Pótalkatrészek

Amennyiben tartozékra vagy pótalkatrészre van szüksége, forduljon szervizünkhöz.

Az ezzel a géppel való munkavégzéshez ne használjon más kiegészítőt, csak a cégünk által ajánlottakat. Ellenkező esetben a kezelő vagy a közelben tartózkodó személyek komolyan megsérülhetnek, vagy a gép szenvedhet károsodást.

JÓTÁLLÁSI JEGY

Vállalkozás neve és címe	Termék megnevezése	Termék típusa
Termék gyártási száma (ha van)	Gyártó neve és címe	Vásárlás időpontja
A termék fogyasztó részére való átadásának vagy (amennyiben azt a vállalkozás, illetve annak megbízottja végzi) az üzembe helyezés időpontja. A megfelelő aláhúzendő!		

TÁJÉKOZTATÓ A JÓTÁLLÁSI JOGOKRÓL

A jótállás időtartama öt év. A jótállási határidő a fogyasztási cikk fogyasztó részére történő átadása, vagy ha az üzembe helyezést a vállalkozás vagy annak megbízottja végzi, az üzembe helyezés napjával kezdődik. Nem tartozik jótállás alá a hiba, ha annak oka a termék fogyasztó részére való átadását követően lépett fel, így például, ha a hibát

- szakszerűtlen üzembe helyezés (kivéve, ha az üzembe helyezést a vállalkozás, vagy annak megbízottja végezte el, illetve ha a szakszerűtlen üzembe helyezés a használati-kezelési útmutató hibájára vezethető vissza)
- rendeltetésellenes használat, a használati-kezelési útmutató foglaltak figyelmen kívül hagyása, helytelen tárolás, helytelen kezelés, rongálás, elemi kár, természeti csapás okozta.

Jótállás keretében tartozó hiba esetén a fogyasztó

- elsősorban – választása szerint – kijavítást vagy kicserélést követelhet, kivéve, ha a választott jótállási igény teljesítése lehetetlen, vagy ha az a vállalkozásnak a másik jótállási igény teljesítésével összehasonlítva aránytalan többletköltséget eredményezne, figyelembe véve a szolgáltatás hibátlan állapotban képviselt értékét, a szerződésszegés súlyát és a jótállási igény teljesítésével a fogyasztónak okozott érdeksérelmet.
- ha a vállalkozás a kijavítást vagy a kicserélést nem vállalta, e kötelezettségének megfelelő határidőn belül, a fogyasztó érdekeit kímélve nem tud eleget tenni, vagy ha a fogyasztónak a kijavításhoz vagy a kicseréléshez fűződő érdeke megszűnt, a fogyasztó – választása szerint – a vételár arányos leszállítását igényelheti, a hibát a vállalkozás költségére maga kijavíthatja vagy mással kijavíttathatja, vagy elállhat a szerződéstől. Jelentéktelen hiba miatt elállásnak nincs helye.

A fogyasztó a választott jogáról másira térhet át. Az áttéréssel okozott költséget köteles a vállalkozásnak megfizetni, kivéve, ha az áttérésre a vállalkozás adott okot, vagy az áttérés egyébként indokolt volt.

Ha a fogyasztó a termék meghibásodása miatt a vásárlástól (üzembe helyezéstől) számított három munkanapon belül érvényesít csereigényt, a vállalkozás nem hivatkozhat aránytalan többletköltségre, hanem köteles a terméket kicserélni, feltéve, hogy a meghibásodás a rendeltetészerű használatot akadályozza.

A kijavítást vagy kicserélést – a termék tulajdonságaira és a fogyasztó által elvárható rendeltetésére figyelemmel – megfelelő határidőn belül, a fogyasztó érdekeit kímélve kell elvégezni. A vállalkozásnak törekednie kell arra, hogy a kijavítást vagy kicserélést legfeljebb tizenöt napon belül elvégezze.

A kijavítás során a termékbe csak új alkatrész kerülhet beépítésre.

Nem számít bele a jótállási időbe a kijavítási időnek az a része, amely alatt a fogyasztó a terméket nem tudja rendeltetészerűen használni. A jótállási idő a terméknek vagy a termék részének kicserélése (kijavítása) esetén a kicserélt (kijavított) termékre (termékrészre), valamint a kijavítás következményeként jelentkező hiba tekintetében újból kezdődik.

A jótállási kötelezettség teljesítésével kapcsolatos költségek a vállalkozást terhelik.

A rögzített bekötésű, illetve a 10 kg-nál súlyosabb, vagy tömegközlekedési eszközön kézi csomagként nem szállítható terméket – a járművek kivételével – az üzemeltetés helyén kell megjavítani. Ha a javítás az üzemeltetés helyén nem végezhető el, a le- és felszerelésről, valamint az el- és visszaszállításról a forgalmazó gondoskodik.

A jótállás nem érinti a fogyasztó jogszabályból eredő – így különösen kellek- és termékszavatossági, illetve kártérítési – jogainak érvényesítését.

Fogyasztói jogvita esetén a fogyasztó a megyei (fővárosi) kereskedelmi és iparkamarák mellett működő békéltető testület eljárását is kezdeményezheti.

A jótállási igény a jótállási jeggyel érvényesíthető. Jótállási jegy fogyasztó rendelkezésére bocsátásának elmaradása esetén a szerződés megkötését bizonyítottan kell tekinteni, ha az ellenérték megfizetését igazoló bizonylatot - az általános forgalmi adóról szóló törvény alapján kibocsátott számlát vagy nyugtát - a fogyasztó bemutatja. Ebben az esetben a jótállásból eredő jogok az ellenérték megfizetését igazoló bizonylattal érvényesíthetőek.

A fogyasztó jótállási igényét a vállalkozásnál érvényesítheti.

Fogyasztó az alábbi javítószolgálatnál közvetlenül is érvényesítheti kijavítási igényét:

TOOLTECHNIC SERVICE

1112 Budapest, Budaörsi út 165.

Tel: (1) 330-4465

Fax: (1) 283-6550

Web: <http://tooltechnic.net>

Hibabejelentés telefonon, személyesen vagy weblapunkon keresztül!

Kijavítás esetén töltendő ki		
A jótállási igény bejelentésének időpontja	Kijavításra átvétel időpontja	Hiba oka
Kijavítás módja		A termék fogyasztó részére való visszaadásának időpontja

Kijavítás esetén töltendő ki		
A jótállási igény bejelentésének időpontja	Kijavításra átvétel időpontja	Hiba oka
Kijavítás módja		A termék fogyasztó részére való visszaadásának időpontja

Kijavítás esetén töltendő ki		
A jótállási igény bejelentésének időpontja	Kijavításra átvétel időpontja	Hiba oka
Kijavítás módja		A termék fogyasztó részére való visszaadásának időpontja

Kicserélés esetén töltendő ki	Kicserélés esetén töltendő ki
Kicserélés történt, amelynek időpontja	Kicserélés történt, amelynek időpontja

A vállalkozás a minőségi kifogás bejelentésekor a fogyasztó és vállalkozás közötti szerződés keretében eladott dolgokra vonatkozó szavatossági és jótállási igények intézésének eljárási szabályairól szóló 19/2014. (IV. 29.) NGM rendelet (a továbbiakban: NGM rendelet) 4. §-a szerint köteles – az ott meghatározott tartalommal – jegyzőkönyvet felvenni és annak másolatát haladéktalanul és igazolható módon a fogyasztó rendelkezésére bocsátani. A vállalkozás, illetve a javítószolgálat (szerviz) a termék javításra való átvételekor az NGM rendelet 6. §-a szerinti elismervény átadására köteles.



DE	EG-Konformitätserklärung	CZ	Prohlášení o konformitě s ES
GB	EC Declaration of Conformity	PL	Unia Europejska Deklaracja Zgodności
FR	Déclaration de Conformité pour la CE	HU	EK megfeleléségi nyilatkozat
NL	EG-Conformiteitsverklaring	SI	EG-izjava o konformnosti
IT	Dichiarazione CE di Conformità	SK	ES Vyhlásenie o zhode
ES	CEE Declaración de Conformidad	HR	Izjava o uskladenosti EC
PT	Declaração de Conformidade CE	RU	Декларация о соответствии изготовителя
DK	Erklæring om EF-konformitet	RO	Declaratie de conformitate pentru UE
NO	Erklæring om EF-overensstemmelse	BG	Декларация за съответствие в ЕО
SE	Förklaring ES om överensstämmelse	LT	EG-atitikties deklaracija
FI	Vakuutus EU yhdenmukaisuudesta	LV	EB Atbilstības deklarācija
GR	Δήλωση συμμόρφωσης των προϊόντων	EE	EÜ vastavusdeklaratsioon
TR	AB Uygunluk Deklarasyonu	UA	Декларация про відповідність виробника

Wir, We, Nous, Wij, Noi, Nosotros, Nós, Vi, Vi, Vi, Me, Εμείς σι υπογράφοντες, Biz, Мы, Мы, Mi, Mi, Мы, Mi, Мы, Noi, Ние, Mes, Mēs, Meie, Ми

Ikra GmbH - Schlesierstraße 36 - D-64839 Münster - Germany,

erklären in alleiniger Verantwortung, dass das Produkt / declare under our sole responsibility that the product / déclarons sous notre seule responsabilité que la produit / verklaren enig in verantwoording, dat het product / dichiara sotto la propria responsabilità che il prodotto / declaramos bajo responsabilidad propia que les producto / declaramos sob a nossa exclusiva responsabilidade que o produto / erklære på eget ansvar, at produkter / er fullt ut og eneansvarlig for ar produkter / förklarar på eget ansvar att produkter / vakuutamme omalla vastuullamme, että seuraava tuote Nurmikon viimeistelijä / δηλώνουμε υπεύθυνα, ότι τα προϊόντα / sorumluluğu sadece bize ait olmak üzere, bu deklarasyonun dayandığı ürünlerin / tímto prohlašujeme ve výhradní odpovědnosti, že produkty / oświadczamy niniejszym na naszą wyłączną odpowiedzialność, że produkty / kizárolagos felelősséggel kinyilatkoztatjuk, hogy termékeink / razlazemo v samotne odgovornosti, da izdelek / prehlasujemo vo vlastnej zodpovednosti, že výrobky / na vlastitu odgovornost izjavljujemo da su proizvodi / настоящим заявляем и отвечаем, что электрокоса для травы / mūsų išimtine atsakomybe pareiškiamo, kad gaminys / su užņemoties pilnu atbildību, paziņojam, ka produkti / Käesolevaga kinnitab, et tooted / з повною відповідальністю заявляємо, що

Benzin Freischneider / Petrol brushcutter / Coupe-bordures à essence / Benzine bosmaaier / Decespuigliatore a benzina / Recortabordes de gasolina / Máquina corta-mato a gasolina / Benzindrevet skærepræparat / Bensedretved krattkutter / Bensin røjare / Bensiinikäyttöinen raivaussaha / Χορκοκπέτο βενζίνης / Benzin motorlu tirpan / Křovinořez / Kosa spalinowa / Benzinmotoros bozótvágó / Motorna kosa / Krovinořez / Benzinski čistač trave / Мотокоса бензиновая / Motocoasă portabilă, pe benzină / Моторна коса / Benzininė krūmapjovė / Benzīna suku griezējs / Bensiini pintslī lōikur / Бензинова мотокоса

HBFI 75-1 Hurricane

auf das sich diese Erklärung bezieht, den einschlägigen Sicherheits- und Gesundheitsanforderungen der EG-Richtlinien einschließlich Änderungen entspricht / to which this declaration relates correspond to the relevant basic safety and health requirements of Directives incl. modifications / faisant l'objet de la déclaration sont conformes aux prescriptions fondamentales en matière de sécurité et de santé stipulées (y compris les changements) dans les Directives de la / waarop deze verklaring betrekking heeft, beantwoordt aan de van toepassing zijnde fundamentele veiligheids- en gezondheidseisen (inclusief veranderingen) van de Richtlijn / sono conformi ai Requisiti Essenziali di Sicurezza e di Tutela della Salute di cui alle Direttive (comprensivi di modifiche) / a los cuales se refiere la presente declaración corresponden a las exigencias básicas de las normativa incl. modificaciones / a que se refiere esta declaração corresponde aos requisitos essenciais de segurança e de saúde (incl. modificações) das Directivas / til hvilke denne erklæring henholder sig, tilsvarende de pågældende sikkerheds- og sundhedskrav efter retningslinjer af Europæisk fællesskab inklusive deres ændringer / som denne erklæringen gjelder for, svarer til gjeldende krav utlinjet i EFs direktiv for sikkerhet og helsevern (inkludert deres endringer) / som denna förklaring innefattar, uppfyller krav på säkerhet och hälsa (inklusive deras ändringar) / joita tämä vakuutus koskee, vastaavat EU:n määräysten vastaavia vaatimuksia turvallisuudesta ja terveyden suojelusta (niiden muutokset mukaan lukien) / τα οποία περιλαμβάνει αυτή η δήλωση, ανταποκρίνονται στις αντίστοιχες απαιτήσεις των καθοδηγήσεων της ΕΚ για ασφάλεια και προστασία υγείας (συμπεριλαμβανομένων των αλλαγών τους) / sayılı AB direktiflerinin ilgili güvenlik ve sağlik taleplerini (değişiklikler dahil) yerine getirdiklerini beyan ederiz / na které se toto prohlášení vztahuje, odpovídají příslušným bezpečnostním a zdravotním požadavkům směrnice (včetně změn) / do ktorých odnosi się niniejsza deklaracja, odpowiadają odpowiednim podstawowym wymaganiom dotyczącym bezpieczeństwa i zdrowia (włącznie ze zmianami) następujących Dyrektywa / amelyekre ezen nyilatkozat vonatkozik, megfelelnek az és beleértve ezek módosításait is, idevonatkozó biztonsági és egészségvédelmi követelményeinek / na katerega se nanaša ta izjava ustreza vsm varstvenim in zdravstvenim zahtevam (vštevši vse izmene) po normativu / na ktoré sa toto prehlásenie vztahuje, vyhovujú platným bezpečnostným a zdravotným požiadavkám EU-smerníc (vrátane zmien) / na koje se odnosi ova izjava, u skladu s postojećim odredbama

o sigurnosti i zdravlju EG-direktive te svim izmjenama i dopunama / удовлетворяет специальным требованиям директив включая изменения / la care se refera aceasta declaratie, corespund cererilor de securitate a functionarii si protectie a sanatatii (cu modificările ulterioare)ale directivelor UE / за които се отнася настоящата декларация, отговарят на съответните предпазни и здравословни изисквания (включително направените промени) на Директивита / dėl kurių šis pareiškimas daromas, atitinka specialius EG-normatyvinius saugumo ir sveikatos reikalavimus (įskaitant pakeitimus) / kuriem paredzēta šī deklarācija, atbilst Direktīvu drošības un veselības (tostarp izmaiņas) pamata prasībām / et tooted mille suhtes vastav deklaratsoon kehtib, vastavad järgnevat direktiivides kehtestatud peamistele ohutus- ja tervishoiunõuetele: hõlmates ka vastavaid muudatusi / на які поширюється дана декларація, відповідають існуючим вимогам з безпеки і охорони здоров'я Директиви (включаючи зміни)

2006/42/EG, 2014/30/EU, 2016/1628/EU, 2017/656/EU, 2000/14/EG+2005/88/EG

Zur sachgerechten Umsetzung der in den EG-Richtlinien genannten Sicherheits- und Gesundheitsanforderungen wurden folgende Normen und/oder technische Spezifikation(en) herangezogen / For the relevant implementation of the safety and health requirements mentioned in the Directives, the following standards and/or technical specification(s) have been respected / Pour mettre en pratique dans les règles de l'art les prescriptions en matière de sécurité et de santé stipulées dans les Directives de la CEE, il a été tenu compte des normes et/ou des spécifications techniques suivantes / Voor de desbetreffende tenuitvoerlegging van de in de Richtlijnen genoemde veiligheids en gezondheidseisen is rekening gehouden met de volgende normen en/of technische specificaties / Per la verifica della Conformità di cui alle Direttive sopra menzionate, sono state consultate le seguenti norme armonizzate EN e Specificazioni Tecniche Nazionali / Con el fin de realizar de forma adecuada las exigencias referentes a la seguridad y a la sanidad mencionadas en las normativas de la CEE fueron consultadas las siguientes normativas y especificaciones técnicas / Para a implementação relevante dos requisitos de segurança e saúde mencionados nas Diretivas, as seguintes normas e/ou especificações técnicas foram respeitadas / For at riktig virkeliggjøre sikkerheds- og sundhedskrav, som var nævnte i retningslinjer EF, var der udnyttede følgende normer og/eller tekniske specifikationer / For behørig iverksettelse av kravene til sikkerhet og helsevern anført i EFs direktiver, er følgende normer og/eller tekniske spesifikasjoner benyttet / För att uppfylla krav på säkerhet och hälsa från direktiv ES, har man använt följande normer och/eller tekniska specifikationer / EU:n määräyksissä mainittujen turvallisuu- ja terveysuujelun vaatimusten oikeaa toteuttamista varten on käytetty seuraavia normeja ja/tai teknisiä erittelyjä / Για τη σωστή πραγματοποίηση απαιτήσεων ασφάλειας και προστασίας υγείας, αναφερόμενων στις καθοδηγήσεις της ΕΚ, χρησιμοποιήθηκαν οι ακόλουθοι κανόνες και/ή τεχνικοί καθορισμοί / AB direktīfiterinde belīrtiten gūvenlik ve sađlık taleplerinin uygun biçimde uygulanması için aşıđıdaki normlar ve/veya teknik spesifikasyonlara (spesifikasyonlara) başvurulmuştur / Při řádné aplikaci bezpečnostních a zdravotních požadavků, uvedených ve jmenovaných směrnících ES, byly využity následující normy a/nebo technické specifikace / Następujące normy i/lub specyfikacje techniczne zostały uwzględnione w celu odpowiedniego wdrożenia wymagań dotyczących bezpieczeństwa i zdrowia wymienionych w Dyrektywach / Az EG-irányelvékben megjelölt biztonsági és egészségvédelmi követelmények szakszerű megvalósításához a következő szabványokat és/vagy műszaki specifikáció(k) kerültek felhasználásra / Za uresničitev varnostnim in zdravstvenim zahtevam so predpisane sledeče tehnične norme in specifikacije / Na odborné aplikáciu bezpečnostných a zdravotných požiadaviek, uvedených v týchto EU-smerniciach, sa použili nasledujúce normy a/lebo technické špecifikácie / Za stručnu primjenu odredbi o sigurnosti i zdravlju imenovanih u EG-direktivama upotrijebljene su sljedeće norme i/ili tehničke specifikacije / Изделие было разработано и изготовлено согласно следующим европейским нормам и техническим спецификациям / Pentru îndeplinirea corespunzătoare a prescripțiilor de securitate a functionarii si protectie a sanatatii mentionate în directivele UEE s-au respectat urmatoarele noerme si/ sau specificari tehnice / За правилното прилагане на назованите в Директивите на ЕО предпазни и здравословни изисквания са взети следните стандарти и/или технически спецификации / Teisingam EG-normatyviniuose nurodymuose nurodytų saugumo ir sveikatos reikalavimų įgyvendinimui buvo remtasi sekančiomis normomis ir/arba techninėmis specifikacijomis / Lai izpildītu nepieciešamo direktīvu drošības un veselības prasības, tika ievēroti sekojoši standarti un/vai tehniskās specifikācijas / Nendes direktiivides esitatud ohutus- ja tervishoiunõuete täitmiseks on järgitud järgnevat standardeid ja/või tehnilisi spetsifikatsioone / Для коректної реалізації вимог з безпеки і охорони здоров'я, зазначених у даних директивах, були використані наступні нормативи і / або технічні специфікації:

EN ISO 11806-1:2011; EN ISO 14982:2009; AfPS GS 2014:01 PAK

Konformitätsbewertungsverfahren nach / Conformity assessment method to / Procédure d'évaluation de conformité voir / Procedure voor conformiteitsbeoordeling volgens / Procedura di valutazione della conformità secondo / Procedimiento de evaluación de conformidad según / Método de avaliação da conformidade / Konformitetsbedømmelsesmetode i h.t. / Metode for vurdering av samsvar i henhold til / Värderingsförfarande av konformitet enligt / Yhdenmukaisuuden arviointimenetelmä / Μέθοδος αξιολόγησης συμμόρφωσης σύμφωνα με το / ekine göre uygunluk değerlendirme yöntemi / Řízení k prohlášení o shodě podle / Postępowanie oceny zgodności według / Egyezőségi értékelési eljárás a / Izmerjeni postopek po / Metódy vyhodnocovania zhody podľa / Postupak o postojanju konformnosti po / Метод оценки соответствия согласно / Procedură de estimare a conformității corespunzător / Метод за оценка на съответствие съгласно / Atitikties įvertinimo procesas pagal / Atbilstības novērtēšanas metodes pēc / Vastavuse hindamise meetod / Метод оцінки відповідності згідно з додатком

Anhang V (Annexe V) / Richtlinie (Directive) 2000/14/EG

Gemessener Schallleistungspegel / measured acoustic capacity level / Niveau sonore mesuré / Gemeten geluidsvermogensniveau / livello di potenza sonora misurato / Nivel de ruido medido / Nivel de capacidade acústica

medido / målt lydeffektniveau / Målt lydeffektnivå / Mått ljudeffektsnivå / mitattu äänen tehotaso / μετρημένη στάθμη ηχητικής ισχύος / Ölçülen gürlütlü seviyesi / měřená hladina akustického výkonu / ustalony przez pomiar poziom ciśnienia akustycznego / mért hangteljesítményszint / izmerjeni nivo jakosti zvoka / Nameraná hladina akustického výkonu / izmjerena razina jačine zvuka / измеренный уровень акустической мощности / nivel moderat al puterii acustice / измерено ниво на звукова мощност / Išmatuotas triukšmo lygis / izmērtais skaņas jaudas līmenis / Mõõdetud müravõimsuse tase / вимірний рівень акустичної потужності

LWA 109,7 dB (A)

Garantierter Schalleistungspegel / guaranteed acoustic capacity level / Niveau sonore garanti / Gegarandeerd geluidsvermogensniveau / livello di potenza sonora garantito / Nivel de potência acústica garantido / Nivel de capacidade acústica garantido / Garantert lydeffektniveau / Garantert lydeffektnivå / Garanterad ljudeffektsnivå / taattu äänen tehotaso / εγγυημένη στάθμη ηχητικής ισχύος / Garanti edilen gürlütlü seviyesi / zaručená hladina akustického výkonu / gwarantowany poziom ciśnienia akustycznego / garantált hangteljesítményszint / garantirani nivo jakosti zvoka / Zaručená hladina akustického výkonu / zajamčena razina jačine zvuka / гарантированный уровень акустической мощности / nivel garantat al puterii acustice / гарантирано ниво на звукова мощност / garantuotas triukšmo lygis / garantėtais skaņas jaudas līmenis / Garanteeritud müravõimsuse tase / Випробувальна лабораторія

LWA 112 dB (A)

Prüfstelle / Testing laboratory / Service de contrôle / Keuringsdienst / Ufficio di controllo / Punto de ensayo / Posto de controle / Angivet kontor / Navngitt institusjon / Nämnt organ / Nimetty paikka / Ορισμένη υπηρεσία / Belirtilen yer / Kontrolní / Placówka kontrolna / Megnevezett hely / Meritve narejene pri / Skušobné miesto / Mjesto provjere / Ответственная организация / Stație de verificare / Контролна лаборатория / Pažymėta vieta / Sertifikācijas iestāde / Kinnitav asutus / Відповідальна організація

TÜV Süd Industrie Service GmbH 0036

Das Baujahr ist auf dem Typschild aufgedruckt und zusätzlich anhand der fortlaufenden Seriennummer feststellbar / The year of manufacture is printed on the nameplate and can be additionally retrieved via the consecutive serial number / L'année de fabrication est indiquée sur la plaque de l'appareil et est également repérable sur le numéro de série consécutif / Het bouwjaar is op het type schildje gedrukt maar ook te herkennen aan de hand van het serienummer / L'anno di costruzione è riportato sulla targhetta dell'apparecchio ed individuabile tramite il numero di serie progressivo / El año de construcción está impreso en el rótulo de características, y puede determinarse además por medio del número de serie consecutivo / O ano de fabricação é impresso na placa de identificação e pode ser adicionalmente recuperado através do número de série consecutivo / Fabrikationsår er angivet på typeskiltet og kan endvidere konstateres ved hjælp af det fortløbende serienummer / Konstruksjonsåret er angitt på merkeplaten og kan i tillegg fastslås ved hjelp av det fortløpende serienummeret / Tilberkningsåret står på typskylten och kan dessutom beräknas med hjälp av det löpande serienumret / Valmistusvuosi on painettu arvokilpeen, ja se voidaan myös selvittää juoksevan sarjanumeron perusteella / Το κατασκευαστικό έτος του είναι αποτυπωμένο επάνω στην πινακίδα τεχνικών χαρακτηριστικών και μπορεί να διαπιστωθεί πρόσθετα από τον αύξοντα αριθμό σειράς / Imalat yılı ürün etiketinde yazılmıştır ve ayrıca seri numarası yoluyla da alınabilir / Rok výroby je vytlačený na typovém štítku a dodatečně se dá zjistit podle pokračujícího sériového čísla / Rok produkcji został nadrukowany na tabliczce identyfikacyjnej i można go także dodatkowo ustalić na podstawie bieżącego eru seryjnego.num / A gyártási éve a típusábrán található, ezen kívül megállapítható a folyamatos gyári szám alapján is / Leto izdelave je natisnjeno na tipski ploščici in se dodatno lahko ugotovi na podlagi zaporedne serijske številke / Rok výroby je vytlačeny na typovom štítku a dodatočne sa dá zistiť podľa pokračujúceho sériového čísla / Godina proizvodnje je otisnuta na označnoj plošici i dodatno se može utvrditi uz pomoć tekućeg serijskog broja / Год производства отпечатан на фабричной табличке и дополнительно можно установить его при помощи последовательного серийного номера / Anul fabricației este tipărit pe tablita indicatoare de tip și se poate constata ulterior în baza numărului de serie curent / Годината на производство е отбелязана на типовата табелка, а също така може да бъде установена според серийния номер / Metų yra spausdinami ant etiketės ir taip pat aptikta apie vykstančias serijos numeris pagrįsdas / Ražošanas gads ir drukāts uz nosaukuma plāksnītes, to var uzzināt, arī izmantojot sērijas numuru / Tootmisaasta on printitud seadme nimerplaadile ja lisaks on võimalik tuvastada seda järjestikuste seerianumbrite abil / Pík виробництва відтиснуваний на фабричній табличці і додатково можна встановити його за допомогою послідовного серійного номера.

Münster, 01.07.2020



Matthias Fiedler, Senior Product Manager Ikra GmbH

Technische Leitung / Technical Management / Direction technique / Technisch management / Direzione tecnica / Dirección técnica / Gestão Técnica / Teknisk ledelse / Teknisk ledelse / Teknisk ledning / Tekninen johto / Τεχνική διεύθυνση / Teknik Yönetim / Technické vedení / Kierownictwo techniczne / Műszaki vezetés / Tehnično vodstvo / Technické vedenie / Tehnička uprava / Техніческое руководство / Directia Tehnica / Технически директор на / Techninė vadovybė / Tehniškā vadība / Tehniline direktor / Технічне керівництво

Aufbewahrung der technischen Unterlagen / Maintenance of technical documentation / La documentation technique est conservée par / Technische documentatie gedeponerd bij / Conservazione della documentazione tecnica / Guarda la documentación técnica / Manutenção da documentação técnica / Opbevarelse af de tekniske materiale / Oppbevaring av de tekniske dokumentene / Deponering av de tekniska handlingarna / Teknisten asiakirjojen säilytys / Φύλαξη των τεχνικών εγγυηρίδιων / Teknik evrakların muhafaza edilmesi / Archivace technických podkladů / Przechowywanie dokumentacji technicznej / A műszaki dokumentáció megőrzése / Hranjenje tehnične dokumentacije / Archivácia technických podkladov / Pohranjivanje tehničke dokumentacije / Ответственный за хранение технической документации / Pāstrāde dokumentātei tehnicē / Техническата документация се съхранява на адрес / Techninės dokumentacijos priežiūra / Tehniškā dokumentācija tiek uzglabāta / Tehnilise dokumentatsiooni haldamine / Відповідальний за зберігання технічної документації

Ikra GmbH, Matthias Fiedler, Schlesierstraße 36, 64839 Münster, Germany

SERVICE

DE	Ikra Mogatec - Service c/o Mogatec Moderne Gartentechnik GmbH Max-Wenzel-Str. 31, 09427 Ehrenfriedersdorf ☎ +49 3725 449-335 ☎ +493725 449-324 ✉ service.ikra@mogatec.com
AT	Ikra - Reparatur Service c/o Mogatec Moderne Gartentechnik GmbH Max-Wenzel-Str. 31, 09427 Ehrenfriedersdorf, Deutschland ☎ +43 7207-34115 ☎ +493725 449-324 ✉ info@ikra.de
BG	DEZMOMOTORS LTD Drujba 1 , 5038 Str, near block 86A, 1592 Sofia ☎ +359 2 44 11 665 ☎ + 359 2 44 11 665 ✉ markovad@dezmomotors.com
CH	Wetec Service und Verkauf AG Täferstrasse 14, 5405 Baden-Dättwil ☎ +41 56 622 74 66 ☎ +41 56 622 89 62 ✉ lager@wetec.ch
CZ	GentlemaTools s.r.o., Nádražní 1585, Turnov 51101 ☎ +420 737 858 868 ✉ info@gtools.cz
DK	Bahn-Larsen Skov- Have- og Parkmaskiner Vinkelvej 28, 7840 Højslev ☎ +45 +48 28 70 20 ✉ post@bahn-larsen.dk
EE	INTRAC ESTI AS Tartu mnt. 167, 75312 Rae vald, Harjumaa ☎ üldine +372 603 5700 ☎ 603 5739 ✉ info@intrac.ee ☎ kauplus +372603 5710 ☎ varuosad +372 603 5709
ES	Yaros Dau C/ Puigpalter nº 48, Polígono Industrial UP4, 17820 Banyoles (Girona) ☎ +34 902 555 677 ☎ +34 972 57 36 00 ✉ info@yaros.es
FI	Railmit Oy Hakuninvahe 1, 26100 Rauma ☎ 02-822 2887 / arkisin klo. 09.00 – 18.00 ☎ 010-293 0263 ✉ posti@railmit.fi
HR	VAR - ERCO d.o.o. Stipana Vilova 14A, 10090 ZAGREB ☎ +385 91 571 3164 ☎ +385 1 3454 906 ✉ var.erco@gmail.com
HU	Tooltechnic Kft. Faragó u. 52. , H-2030 Érd ☎ +36 1 330 4465 ☎ + 36 1 283 6550 ✉ info@tooltechnic.net
LU	Bobinage Georges Back 53, Rue Nic. Meyers, 4918 Bascharage ☎ +352 507622 ☎ +352 504889
NL	Muldertechniek Noorderkijl 1, 9571 AR 2 e Exloermond ☎ +31 599 745024 ✉ info@muldertechniek.nl
NO	Maskin Importeure AS Verpetveien 34, 1540 Vestby ☎ +47 64 95 35 00 ☎ +47 64 95 35 01 ✉ post@maskinimp.no
PL	ikra Service Polska ul. Ostroroga 18A, 01-163 Warszawa ☎ +48 22 4245420 / 22 3926058 ☎ +48 22 4335045 ✉ serwis@abematech.pl
SE	ikra Service Sweden Verkstadsgatan 8, 57341 Tranås ☎ 0046 763 268982 ✉ ikrawinbladh@gmail.com
SI	BIBIRO d.o.o. Tržaška cesta 233, 1000 Ljubljana ☎ +386 1 256 48 68 ☎ +386 1 256 48 67 ✉ bibiro.ljubljana@siol.net
TR	ZİMAŞ Ziraat Makinaları Sanayi ve Ticaret A.Ş. 1202/1 Sokak No:101/G Yenişehir, 35110 İZMİR ☎ +90 232 4364618-4594094 ☎ + 90 232 4364619 ✉ info@zimasziraat.com