

Automata hegesztőpajzs

Felhasználói útmutató



6378

Figyelmeztetés: használat előtt minden utasítást olvasson el és értelmezzen!
A fenti figyelmeztetés és / vagy a használatra vonatkozó utasítások figyelmen kívül hagyása súlyos személyi sérüléshez vezethet.

Az automatikusan sötétedő hegesztőpajzs megvédi a szemet és az arcot a szikráktól, a fröccsenésektől és a káros sugárzástól, normál hegesztési körülmények között. Az automatikusan sötétedő szűrő néhány milliszekundum alatt világosból sötétre vált (funkció választó „Hegesztés (Welding)” állásban), ha a hegesztőív megjelenik, majd a hegesztés befejezésekor visszavált világos állapotba. Jelen használati útmutató az eredeti fordítása.

1. HEGESZTÉS ELŐTT

- Az automata sötétedésű hegesztőpajzs használatra kész állapotban kapható. Egyetlen teendője hegesztés előtt a fejpánt és a felhasználásnak megfelelő sötétedési érték beállítása.
- Vizsgálja meg, hogy tiszta-e az elülső védőüveg, valamint hogy a szűrő elején található négy szenzoron nincs-e szennyeződés. Továbbá ellenőrizze az külső/belső védőüveget és a külső védőüveg tartókeretét, győződjön meg róla, hogy azok biztonságosan használható állapotban vannak.
- Az egyes működési egységeket tekintse meg, hogy elhasználódás, vagy sérülés nyomai láthatóak-e rajtuk. Bármely karcos, törött, vagy pattogzott elemet használat előtt azonnal cserélje ki a személyi sérülés elkerülése érdekében.
- Minden használat előtt ellenőrizze az eszköz megfelelő illeszkedését.
- Válassza ki a megfelelő sötétedési értéket a sötétítőgomb segítségével (1. ábra, a sötétedési érték választó táblázat alapján). Végül győződjön meg róla, hogy a választott érték a hegesztési alkalmazásnak megfelelően lett megválasztva.
- A fejpántot úgy állítsa be, hogy a sisak a lehető legalacsonyabb pozícióban és az archoz lehető legközelebb helyezkedjen el. Leengedett helyzetben az állítható alátétel tekerésével állítsa be a sisak dőlésszögét.

2. SÖTÉTEDÉSI ÉRTÉK KIVÁLASZTÁSA

A sötétedési érték kézileg 9 és 13 értékek között állítható. Ellenőrizze a sötétedési érték választó táblázatot és győződjön meg róla, hogy az alkalmazásnak megfelelő sötétedési értéket választott. Az értéket az állítógomb elforgatásával tudja beállítani. A nyíl a kiválasztani kívánt értékre mutasson (1. ábra, a sötétedési érték választó táblázat).

Hegesztés típusa	Áramerősség (Amper)												
	0.5	2.5	10	20	40	80	125	175	225	275	350	450	
	1	5	15	30	60	100	150	200	250	300	400	500	
SMAW				9	10		11		12		13	14	
MIG (heavy)						10	11		12		13	14	
MIG (light)						10	11		12		13	14	15
TIG,GTAW			9	10	11	12		13		14			
MAG/CO ₂					10	11	12		13		14	15	
SAW							10	11	12	13	14	15	
PAC							11		12		13		
PAW		8	9	10	11	12		13		14		15	

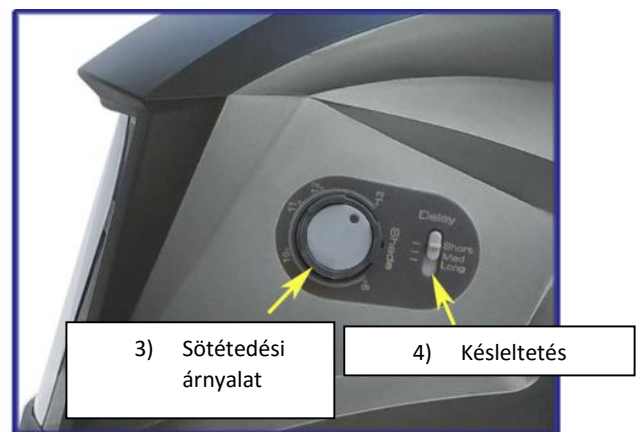
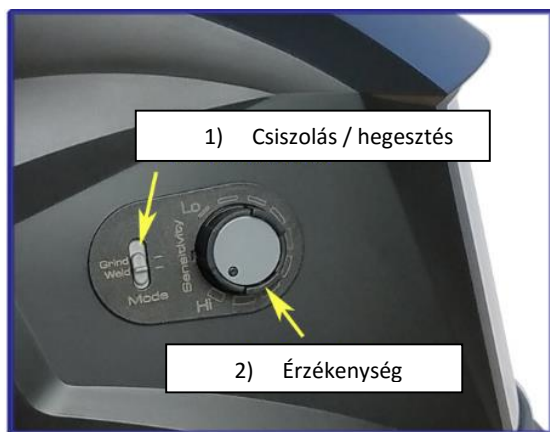

3. ÁRNYALAT / ÉRZÉKENYSÉG / FUNKCIÓ beállítások

1) Hegesztés/Csiszolás kar: csiszolás esetén a „Csiszolás/Hegesztés” (1) váltógombot állítsa csiszolás (Grinding) állásba. Ebben az állásban az automata sötétedés funkció nem működik; a pajzs csak mechanikai behatások ellen véd. Vegye figyelembe, hogy a sisak anyaga nem ellenálló a csiszolás során esetlegesen megfigyelhető, 43 gramm tömeget és 120 m/sec sebességet meghaladó részecskékkel szemben. A sisak a DIN EN 175:1997 (B hatásszint) sztenderdnek megfelelő. A leírtaktól eltérő fizikai hatások ellen nem véd, ilyen esetben a védelem érdekében egyéb védőfelszerelést alkalmazzon.

2) Érzékenység állító gomb: megvilágításra használt lámpa esetén hegesztés előtt az érzékenység állító gombot magas értékre állítsa be (mert a lámpa miatt sötétedik a hegesztés szüneteiben), majd óvatosan tekerje az alacsonyabb pozíció irányába, míg az árnyalat a megvilágítás mellett vissza nem áll világos állapotba (a beállítási folyamat során a sisakot ne a lámpa, hanem a hegesztési felület felé irányítsa). Hegesztés során az érzékenység beállító gombot a lehető legmagasabb értékre kell állítani, különben a hibás beállítás befolyásolja a szűrő sötétedési sebességét.

Figyelem: abban az esetben ha a szűrő nem sötétedik, vagy túl lassan sötétedik, esetleg villog, azonnal hagyja abba az eszköz használatát és vegye fel a kapcsolatot a termék forgalmazójával.

3) Sötétedés állító gomb: hegesztés előtt a sötétedés állító gombot a hegesztés típusa és a hegesztési áramerősség alapján a megfelelő értékre állítsa be és végezzen próbahegesztést (sötétedési érték választó táblázat, 1. ábra). Ha a szűrő árnyalata túl sötét, vagy túl világos, a sötétedés állító gombot óvatosan tekerje a megfelelő irányba addig, amíg nem látja a hegesztési pontot (nem vakítóan), valamint látja a hegesztés által felizzított felületrészt. Kérjük vegye figyelembe, hogy ha a sisakot hosszú időn keresztül nem megfelelő beállításokkal használja (túl sötét, vagy túl világos) károsodni fog a látása.

Figyelem: Amennyiben a szűrő nem sötétedik, vagy a sötétedés mértéke, vagy sebessége nem megfelelő, vagy a szűrő villog, a hibás működés okát azonnal keresse meg. Amennyiben nem tudja felderíteni a hiba forrását, azonnal hagyjon fel az eszköz használatával és időben vegye fel a kapcsolatot a termék értékesítőjével.

4. KÉSLELTETÉSI IDŐ

Három beállítási lehetőség van (Hosszú, Közepes, Rövid), melyek segítségével a szűrő sötét és világos árnyalatú fázisok közötti átmenetének sebességét lehet megadni, ezzel kerülve el a hegesztés és a hegesztés által megolvastott rész visszamaradt szikrái által okozott szemkárosodást, melynek lehetősége fennállhat a hegesztés befejeztét követő túl gyors átmenet esetén. A késleltetési idő „Rövid” beállítás esetén 0,3-0,5 mp; „Közepes” beállítás esetén 0,4-0,6 mp; „Hosszú” beállítás esetén 0,6-0,9 mp. A késleltetési idő az alkalmazott hegesztés típusától és az érzékenységi beállítástól függően akkor is változhat, ha a késleltetésre ugyanaz az érték van beállítva.

Amennyiben alacsonyáramú hegesztés során a szűrő villog, a probléma megoldása érdekében „Hosszú” késleltetési időt állítson be.



5. FEJPÁNT BEÁLLÍTÁSA

1) Felső fejpánt: a képen jelölt nyíl irányának megfelelően állítsa a bőség beállítása érdekében. A használó fejalakjának és méretének megfelelő pozícióba kell állítani.

2) Védőüveg távolságát szabályozó pánt: a szem és a védőüveg közötti távolság beállítása (jobb-bal szimmetrikus beállítás).

3) Hátsó fejpánt: fejpánt méretének beállítása (szorítás vagy lazítás).

4) Dőlésszög beállítása: a sisaknak a felhasználó arcához viszonyított dőlésszögének beállítása. A védőüveg felhasználó szeméhez viszonyított helyzetének beállítása.

- Ez a típus különleges kialakítású fejpánttal lett ellátva, mely lehetővé teszi, hogy amikor a használó felhajtja a sisakot (így az a feje fölé kerül), a sisak tömegközéppontja alacsonyabbra kerüljön és egybeessen a fejtető középpontjával. Ez nagy mértékben csökkenti a használó fejének/nyakának fáradását a hegesztés során és megfelelő komfortérzetet biztosít a munka során.
- A fejpánt egyenlőtlen beállítása esetén (nem egyforma a távolság a védőüveg és a szemek között) újra állítsa be a fejpántot.

5. VÉDŐÜVEGEK CSERÉJE & ALKATRÉSZEK LISTÁJA

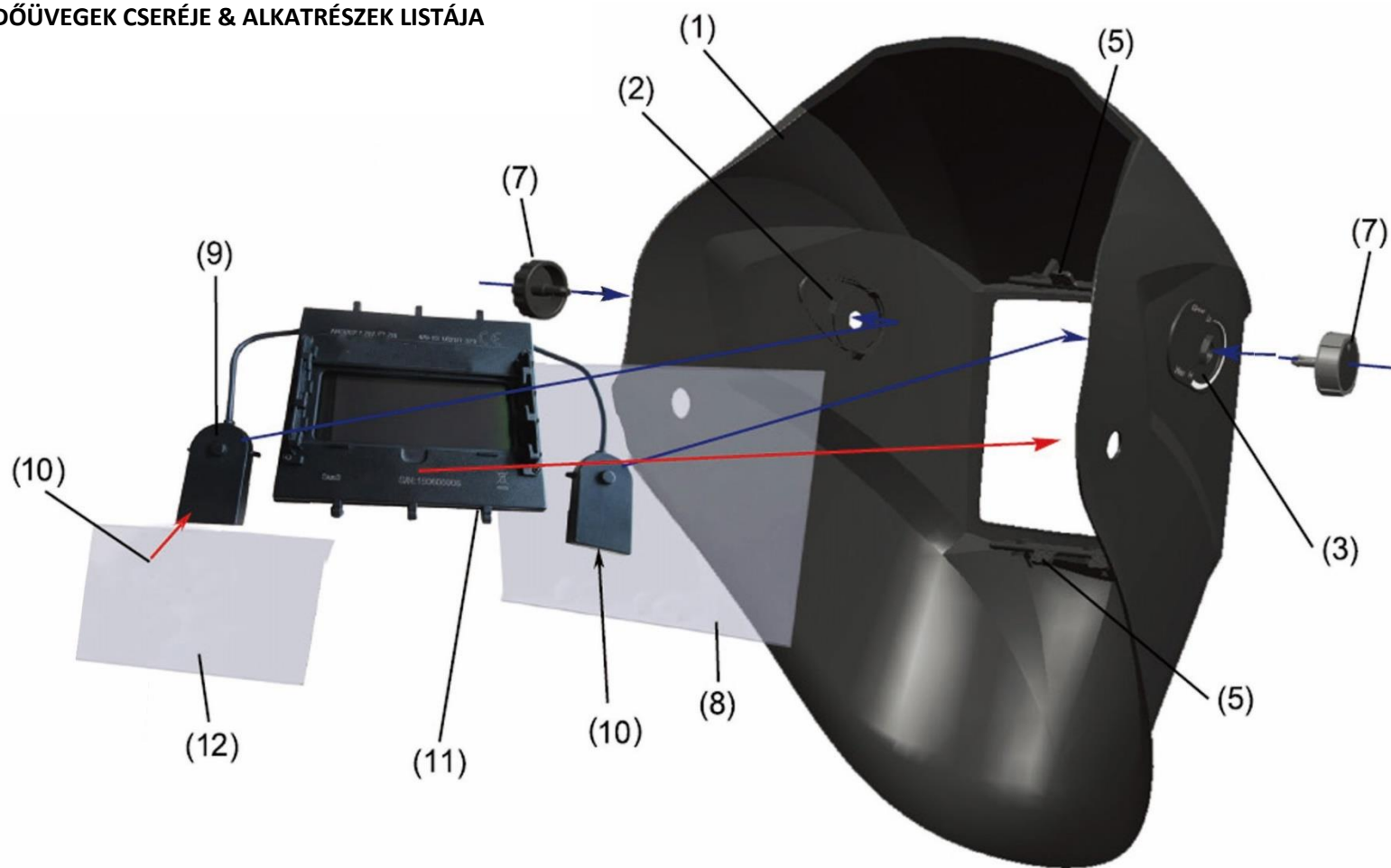

(1) Sisak (hegesztő maszk)

(5) Szűrőtartó keret

(9) Sötétedést szabályozó eszköz

védőüveg

(2) Árnyalatválasztó skála

(7) Árnyalat/érzékenység beállító gomb

(10) Érzékenységet szabályozó eszköz

(3) Érzékenység beállító skála

(8) Elülső védőüveg

(11) Automata sötétedő szűrő (12) belső

6. ALKATRÉSZEK LISTÁJA



- 1) Sisak (hegesztő maszk) 15) 2 db rögzítőcsavar 17) Szögbeállító lemez (bal)
18) Szögbeállító lemez (jobb) 19) Fejpánt akasztó (bal) 20) Fejpánt akasztó (jobb)
21) Fejpánt rögzítő csavar akasztója 22) Izzadtságszalag (szövet)
23) Elülső pánt 24) Bal oldali pánt 25) Jobb oldali pánt
26) Hátsó elasztikus párna 27) Fejpánt szabályozó szerkezet (szorítás – lazítás)

7. MŰSZAKI JELLEMZŐK

Látómező:	95 x 36 mm / 3,74" x 1,42"
UV/infravörös védelem:	mindig DIN 16 árnyalatig
Világos helyzetben:	DIN 4
Változó árnyalat:	DIN 9-től DIN 13-ig
Reakcióidő:	0,00005 sec (1/20 000 sec)
Késleltetési idő:	Hosszú - Közepes – Rövid (0,3 és 0,9 sec között változhat)
Érzékenység:	Állítható
Érzékelők:	2 db infravörös érzékelő
Energiaellátás:	Napelemek + beépített lítium akkumulátor (a lítium akkumulátor élettartama 3 - 5 év).
Be/Kikapcsolás	Teljesen automatikus
Funkció:	"HEGESZTÉS" / "CSISZOLÁS" választható
Üzemi hőmérséklet:	- 5 °C-tól + 55 °C-ig (23 °F-tól 131 °F-ig)
Tárolási hőmérséklet:	- 20 °C-tól + 70 °C-ig (-4 °F-tól 158 °F-ig)
Sisak anyaga:	Ütésálló poliamid (Nylon) DIN EN 175 B CE
Teljes súly:	470 g

- A termék mindenben megfelel a DIN EN 379, DIN EN 175 biztonsági sztenderdeknek és ANSI / ISEA Z87.1-2010 biztonsági követelményeinek.
- Hegesztés megkezdése előtt tisztítsa meg a külső és belső védőüveget, a szűrőt és a két optikai érzékelőt. Ha a külső és belső védőüveg homályos és nem tisztíthatóak, azonnal cserélje ki ezeket.

EK megfelelési nyilatkozat

A gyártó vagy annak az EGT-államok területén letelepedett meghatalmazott képviselője, úgymint *Novotradíng Kft.* kijelenti, hogy az alábbiak szerinti új védőeszköz: *Hegesztőpajzs automata sötétedő szűrővel* megfelel a 18/2008. (XII. 3.) SZMM rendeletben (89/686/EGK irányelvben) foglaltaknak, valamint adott esetben az alkalmazott honosított *MSZ EN 379* szabványnak a 18/2008. (XII. 3.) SZMM rendelet 4. §-ában [89/686/EGK irányelv 8. cikk (3) bekezdésében] meghatározott 1. kategóriájú védőeszközök esetében, továbbá azonos az *ECS GmbH – Euroean Certification Service, Hüttfeldstrasse 50, 73430 Aalen, Németország* által kiállított C1715.1 és 10511-ECS-14 számú EK típusanúsványban szereplő védőeszközzel, illetőleg alávetették a 18/2008. (XII. 3.) SZMM rendelet 14. §-a/15. §-a (89/686/EGK irányelv 11. cikkének A./B. pontja) szerinti eljárásnak az ellenőrző szerv ellenőrzése mellett.

Kelt: Budapest, 2015.05.23.



.....
alíírás

