

**DREAME**

Dreame A2 robotfűnyíró  
**Felhasználói kézikönyv**





## Eredeti utasítások

### Tartalomjegyzék

1 Biztonsági utasítások .....	P05
2 Termékinformációk .....	P09
3 Telepítés .....	P12
4 Előkészítés az első használatra .....	P14
5 Térképezze fel kertjét .....	P20
6 Működtetés .....	P25
7 Dreamehome alkalmazás .....	P28
8 Karbantartás .....	P31
9 Akkumulátor .....	P35
10 Téli tárolás .....	P35
11 Szállítás .....	P35
12 Hibakeresés .....	P36
13 Műszaki adatok .....	P40

# 1 Biztonsági utasítások

## 1.1 Általános biztonsági utasítások

- A termék használata előtt figyelmesen olvassa el Felhasználói kézikönyvet és értse meg a benne foglaltakat.
- Csak a Dreame által a termékhez ajánlott berendezéseket használja. Bármely más használat helytelen.
- Ne engedje, hogy gyermekek a gép közelében tartózkodjanak vagy azzal játszanak, amikor a gép működik.
- Ne használja a terméket olyan helyeken, ahol az emberek nem tudnak a jelenlétéről.
- Ha a terméket manuálisan működteti a Dreamehome alkalmazással, ne fusson. Mindig gyalogoljon, vigyázzon a lépéseire a lejtős területeken, és mindig őrizze meg az egyensúlyát.
- Kerülje a termék használatát, ha emberek, különösen gyermekek vagy állatok tartózkodnak a munkaterületen.
- Ha a terméket nyilvános területeken működteti, helyezzen el figyelmeztető táblákat a munkaterület körül a következő szöveggel: „Figyelmeztetés! Automata fűnyíró! Ne menjen a gép közelébe! Figyeljen a gyermekekre!”
- A termék működtetése közben viseljen strapabíró cipőt és hosszú nadrágot.
- A termék károsodásának, valamint a járművekkel és személyekkel kapcsolatos baleseteknek az elkerülése érdekében ne alakítson ki munkaterületeket vagy szállítási útvonalakat közterületeken.
- Ne érintse meg a mozgó veszélyes alkatrészeket, például a penge tárcsát, mielőtt azok teljesen leálltak.
- Sérülés vagy baleset esetén kérjen orvosi segítséget.
- Kapcsolja **KI** a terméket, mielőtt megszüntetné az eltömődéseket, karbantartást végezne vagy ellenőrizné a terméket. Ha a termék rendellenesen rezeg, ellenőrizze, hogy nem sérült-e, mielőtt újraindítaná. Ne használja a terméket, ha bármely alkatrésze meghibásodott.
- Ne szerelje fel a fő kábelt olyan területeken, ahol a termék vágást végez. Kövesse a kábel telepítésére vonatkozó utasításokat.
- A termék töltéséhez kizárólag a csomagban található töltőállomást használja. A helytelen használat áramütést, túlmelegedést vagy az akkumulátorból korrozív folyadék szivárgását okozhatja. Elektrolit szivárgás esetén öblítse le vízzel/semlegesítő szerrel, és ha a maró folyadék a szemébe került, forduljon orvoshoz.
- A főkábel csatlakozóaljzathoz történő csatlakoztatásakor használjon 30 mA maximális kioldási áramú áram-védőkapcsolót (RCD).
- Csak a Dreame által ajánlott eredeti akkumulátorokat használja. A termék biztonsága nem garantálható nem eredeti akkumulátorok használatára esetén. Ne használjon nem újratölthető akkumulátorokat.
- Tartsa távol a hosszabbító kábeleket a mozgó veszélyes alkatrészekről, hogy elkerülje a kábelek sérülését, amely áramütéshez vezethet.
- A dokumentumban szereplő illusztrációk csak tájékoztató jellegűek. Kérjük, tekintse meg a tényleges termékeket.
- Soha ne engedje, hogy gyermekek, fizikai, érzékszervi vagy mentális képességeikben korlátozott személyek, tapasztalat és ismeretek hiányában lévő, vagy a jelen utasításokat nem ismerő személyek használják a gépet. A helyi előírások korlátozhatják a kezelő életkorát.
- Ne csatlakoztassa és ne érintse meg a sérült kábelt, amíg azt le nem választotta a tápellátásról. Ha a kábel a működtetés közben megsérül, húzza ki a csatlakozódugót az aljzathoz. A kopott vagy sérült kábel növeli az áramütés kockázatát, ezért azt szervizszemélyzetnek kell kicserélnie.
- Ne nyomja meg erőteljesen vagy gyorsan a terméket, mert ezzel károsíthatja azt.
- Az RF-sugárzás követelményeinek való megfelelés érdekében az eszköz és az emberek között 35 cm távolságot kell tartani.
- Az akkumulátor töltéséhez kizárólag a készülékhez mellékelt levehető tápegységet használja.

## 1.2 A telepítésre vonatkozó biztonsági utasítások

- Ne telepítse a töltőállomást olyan helyre, ahol az emberek megbotolhatnak benne.
- Ne telepítse a töltőállomást olyan helyeken, ahol a víz felgyűlhet.
- Ne telepítse a töltőállomást és tartozékait 60 cm-en belül éghető anyagoktól. A töltőállomás és a tápegység meghibásodása vagy túlmelegedése tűzveszélyt jelenthet.

## 1.3 A működtetésre vonatkozó biztonsági utasítások

- Tartsa kezeit és lábait távol a forgó pengéktől. Ha a termék be van kapcsolva, ne tegye a kezét vagy lábát a termék közelébe vagy alá.
- Ne emelje fel és ne mozgassa a terméket, amikor be van kapcsolva.
- Használja a parkolás módot, vagy kapcsolja **KI** a terméket, ha emberek, különösen gyermekek vagy állatok tartózkodnak a munkaterületen.
- Győződjön meg arról, hogy a gyepen nincsenek tárgyak, például kövek, ágak, szerszámok vagy játékok. Ellenkező esetben a pengék megsérülhetnek, ha tárgyakkal érintkeznek.
- Ne tegyen tárgyakat a termékre vagy a töltőállomásra.
- Ne használja a terméket, ha a LEÁLLÍTÓ gomb nem működik.
- Kerülje el a termék és emberekkel vagy állatokkal való ütközését. Ha egy személy vagy állat kerül a termék útjába, azonnal állítsa le azt.
- Ha a terméket nem működteti, mindig kapcsolja **KI**.
- Ne használja a terméket az öntözőberendezéssel egyidejűleg. Használja az Ütemterv funkciót, hogy a termék és az öntözőberendezés ne egyszerre működjön.
- Kerülje a csatlakozócsatorna elhelyezését olyan helyeken, ahol öntözőrendszer van telepítve.
- Ne működtesse a terméket, ha a munkaterületen áll a víz, például erős esőzés idején vagy ha a területen víz gyűlt össze.

## 1.4 A karbantartásra vonatkozó biztonsági utasítások

- A karbantartás elvégzése során állítsa kapcsolja **KI** a terméket.
- Mosás után ügyeljen arra, hogy a terméket normál helyzetben, ne fejjel lefelé helyezze a földre.
- Ne fordítsa meg a terméket a víz tisztításához. Ha a tisztítás céljából megfordítja, ügyeljen arra, hogy utána visszaállítsa a megfelelő irányba. Ez az óvintézkedés szükséges annak érdekében, hogy a víz ne kerüljön a motorba, és ne befolyásolja a normál működtetést.
- Töltőállomás tisztítása vagy karbantartása előtt húzza ki a csatlakozódugót a töltőállomásból, vagy használja a letiltó eszközt.
- Ne használjon nagynyomású mosót vagy oldószereket a termék tisztításához.

## 1.5 Akkumulátorral kapcsolatos biztonsági tudnivalók

A lítium akkumulátorok felrobbanhatnak vagy tüzet okozhatnak, ha szétszerelik, rövidere zárják, víznek, tűznek vagy magas hőmérsékletnek teszik ki őket. Óvatosan kezelje őket, ne szerelje szét és ne bontsa meg az akkumulátort, és kerülje az elektromos/mechanikai hatásokat. Közvetlen napfénytől védve tárolja azokat.

1. Csak a gyártó által biztosított akkumulátortöltőt és tápegységet használja. A nem megfelelő töltő és tápegység használata áramütést és/vagy túlmelegedést okozhat.

2. **NE PRÓBÁLJA MEG JAVÍTANI VAGY MÓDOSÍTANI AZ AKKUMULÁTOROKAT!** A javítási kísérletek robbanás vagy áramütés miatt súlyos személyi sérüléseket okozhatnak. Szivárgás esetén a kiszabaduló elektrolitok maró hatásúak és mérgezőek.



3. Ez a készülék olyan akkumulátorokat tartalmaz, amelyeket csak szakképzett személyek cserélhetnek ki.

## 1.6 Maradványkockázat

A sérülések elkerülése érdekében viseljen védőkesztyűt a pengék cseréje során.

## 1.7 Szimbólumok és matricák

	<p><b>FIGYELMEZTETÉS -</b> A gép működtetése előtt olvassa el a felhasználói utasítást.</p>
	<p><b>FIGYELMEZTETÉS -</b> A gép működtetése közben tartson biztonságos távolságot a géptől.</p>
	<p><b>FIGYELMEZTETÉS -</b> A gépen történő munkavégzés vagy annak emelése előtt használja a letiltó eszközt.</p>
	<p><b>FIGYELMEZTETÉS -</b> Ne üljön a gépre.</p>
	<p><b>FIGYELMEZTETÉS -</b> Ezt a terméket nem szabad a szokásos háztartási hulladékkal együtt ártalmatlanítani. Győződjön meg arról, hogy a termék újrahasznosítása a helyi jogszabályi előírásoknak megfelelően történjen.</p>
	<p>Ez a termék megfelel a vonatkozó EK irányelveknek.</p>
	<p>III . osztály</p>

	<b>Töltés előtt olvassa el az utasításokat.</b>
	<b>Egyenáram</b>
	<b>II . osztály</b>

## RENDELTETÉS SZERŰ HASZNÁLAT

A kerti termék háztartási fűnyírásra szolgál. Gyakori fűnyírásra tervezték, így a gyep egészségesebb és szebb lesz, mint valaha. A gyep méretétől függően a fűnyíró beprogramozható úgy, hogy bármikor és bármilyen gyakorisággal működjön. Ásásra, seprésre vagy hóeltakarításra nem alkalmas.



Ezzel a Kutting Technology (Suzhou) Co., Ltd. kijelenti, hogy a Dreame MXXA8210 típusú rádióberendezés megfelel a 2014/53/EU irányelvnek. Az EU megfeleléségi nyilatkozat teljes szövege a következő internetcímen érhető el: <https://global.dreametech.com/pages/declaration-of-conformity>.

A termék megfelel az Egyesült Királyság PSTI előírásainak, a megfeleléségi nyilatkozat teljes szövege a következő internetcímen érhető el: <https://global.dreametech.com/pages/statement-of-compliance-for-uk-psti>.

A részletes elektronikus kézikönyvért látogasson el az alábbi oldalra: <https://global.dreametech.com/pages/user-manuals-and-faqs>.

## Hálózatbiztonsági értesítés

A eszköz hálózati környezetben való biztonságos működtetésének biztosítása érdekében az alábbi információkat adjuk:

Ez az eszköz többféle hálózati kommunikációs funkcióval rendelkezik, beleértve egy Ethernet portot (RJ-45), egy Wi-Fi vezeték nélküli kommunikációs modul és egy USB hibakeresési interfészt. Beindításkor az alábbi hálózati szolgáltatások alapértelmezés szerint engedélyezve vannak:

- **Webkonfigurációs szolgáltatás (HTTP/HTTPS):** A 80-as porton (HTTP) és a 443-as porton (HTTPS) figyeli a helyi konfigurációt és az állapotfelügyeletet. Az információszivárgás megelőzése érdekében ajánlott a telepítés után azonnal letiltani a HTTP szolgáltatást, csak a HTTPS-t engedélyezni, és megbízható TLS tanúsítványt telepíteni.
- **Eszközök adatkövetítése (mDNS/SSDP):** Az eszközök automatikus felismeréséhez használatos, az eszközök adatait közvetíti a helyi hálózaton (LAN). Ha nincs rá szükség, ajánlott ezeket a szolgáltatásokat letiltani, hogy csökkentse a leolvasás kockázatát.
- **USB interfész:** Helyi firmware frissítésekhez és naplófájlok lementéséhez használható. A hibakeresés mód engedélyezése esetén a rendszerfájlok hozzáférési jogosultságai nyilvánossá válhatnak. Javasoljuk, hogy a használatot csak az arra jogosult személyzetre korlátozza, és az eszköz karbantartása alatt ne engedélyezze ezt a felületet.

A részletes konfigurációs eljárásokat lásd az *Előkészítés az első használatra* című fejezetben.

## 2 Termékinformációk

### 2.1 A doboz tartalma

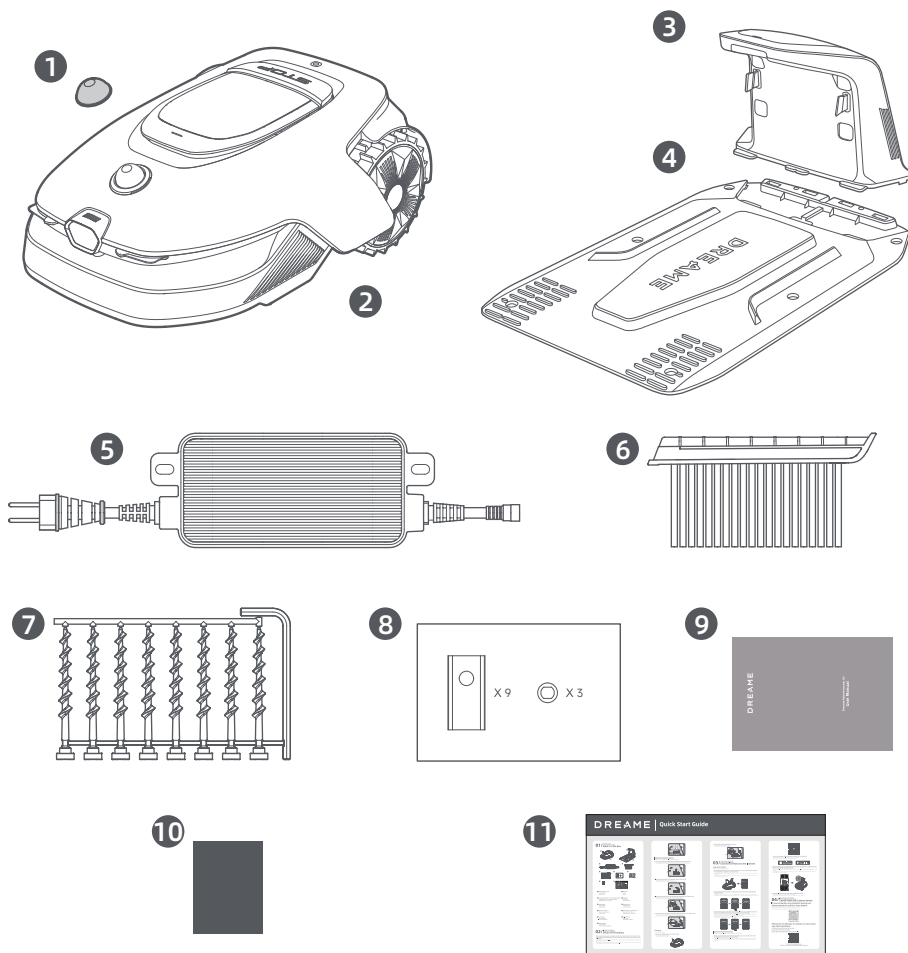

1 LiDAR védőburkolat

2 A robot

3 Töltőtorny (10 m-es hosszabbító kábellel)

4 Alaplemez

5 Tápegység

6 Tisztítókefe

7 Csavarok × 8, Imbuszkulcs

8 Tartalék pengék és tartók × 81

9 Felhasználói kézikönyv

10 Szőszmentes kendő

11 Gyors üzembe helyezési útmutató

## 2.2 Termék áttekintése

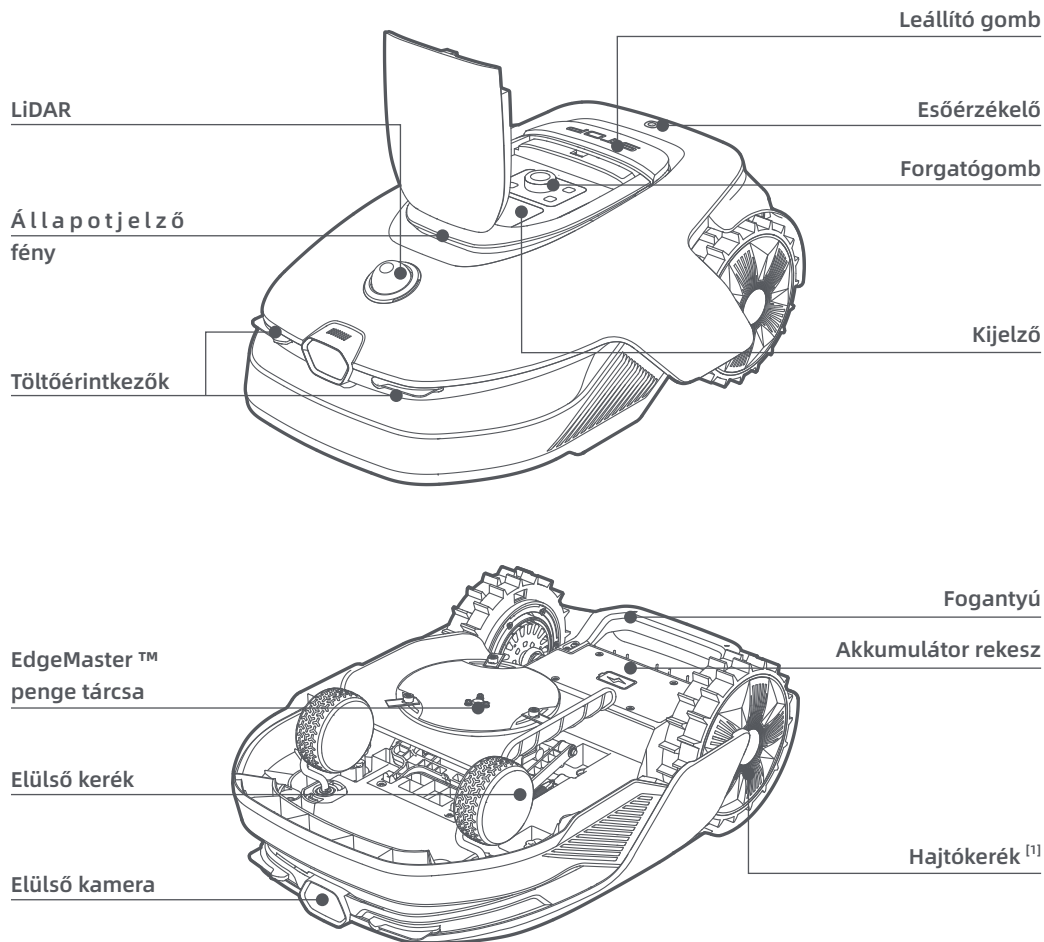

[1] Kerékagy motorokkal felszerelve.

## 2.3 OmniSense™ 2.0: 3D ultraérzékelő rendszer AI kamerákkal

Emelje a gyepápolást egy új szintre az OmniSense™ 2.0 segítségével, egy forradalmian új, 3D ultraérzékelő rendszerrel, amely egy algoritmus által támogatott HDR kamerával rendelkezik, és átfogóbb, részletesebb képet ad a kert 3D környezetéről.



OmniSense™ 2.0  
3D Ultra-Sensing System

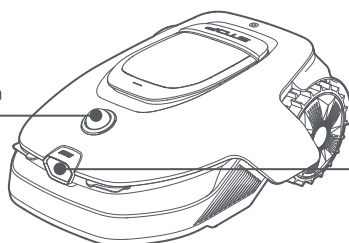

3D Omnidirectional  
Obstacle Avoidance  
Enhanced by AI



## 2.4 Kapcsolat szolgáltatás GPS-szel és 4G-kapcsolattal

A robot Kapcsolat szolgáltatással rendelkezik, amely 4G mobilhálózati kapcsolatot biztosít.

### Aktiválja a Kapcsolat szolgáltatást

Kapcsolja be a robotját, és a Kapcsolat szolgáltatás automatikusan aktiválódik.  bekapcsol a robot kijelzőjén és az alkalmazásban, jelezve, hogy az aktiválás sikeres volt. A Kapcsolat szolgáltatás használati állapotát az alkalmazás **Kapcsolatok** menüpontjában tekintheti meg.

A Kapcsolat szolgáltatás aktiválásával távolról figyelemmel kísérheti robotja állapotát, és Wi-Fi kapcsolat nélkül is elindíthatja a fűnyírási feladatokat. Ezenkívül beépített GPS-sel rendelkezik a Valós idejű helymeghatározáshoz, ami javítja a robot lopás elleni védelmi képességeit. Bármikor, bárholonnan nyomon követheti a berendezés helyét, és értesítést kaphat, ha az a kijelölt térképterületen kívülre kerül.

A Kapcsolat szolgáltatás az aktiválás időpontjától számított első három évben ingyenes. A szolgáltatás lejáratát követően annak meghosszabbításához kérjük, vegye fel a kapcsolatot a Dreame ügyfélszolgálatával a **dreamesupport@dreame.tech** e-mail címen.

## 2.5 Érzékelők

Név	Leírás
LiDAR	Környezeti információkat gyűjt, és segíti a robot pozicionálását, az akadályok elkerülését, valamint a víz és a szennyeződések érzékelését. Érzékelési tartomány (100 klx-nél): 40 m 10% visszaverődés mellett; 70 m 80% visszaverődés mellett Látómező: 360° (vízszintesen) × 59° (függőlegesen)
Elülső kamera	Észleli az akadályokat, a gsep határait és az emberek jelenlétét. Látószög: 89° (vízszintesen), 58° (függőlegesen), 97° (átlósan) Felbontás: 2 MP
GPS	Az alkalmazáson keresztül nyomon követheti a robot valós idejű helyzetét a Google Maps-en.

## 3 Telepítés

### 3.1 Válasszon megfelelő helyet

- Helyezze a töltőállomást egy sík felületre, a gyep széléhez és egy tápellátó aljzathoz közel. Helyezze olyan helyre, ahol erős a Wi-Fi jel.

**Megjegyzés:** Használja mobil eszközét a hely Wi-Fi jelerősségének ellenőrzéséhez. Az erős Wi-Fi jel biztosítja a robot és az alkalmazás közötti stabil kapcsolatot.

**Fontos:** Győződjön meg arról, hogy a talaj elég puha ahhoz, hogy a csavarokat be lehessen tekerni.

**Fontos:** Ha a töltőállomást lejtőn helyezi el, ügyeljen arra, hogy a lejtő ne legyen túl meredek, hogy a robot ne csússzon vissza és nehogy emiatt ne tudjon dokkolni.

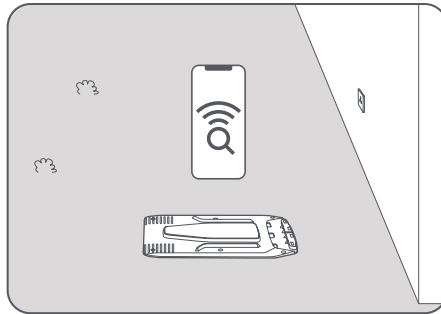

- Hagyjon legalább **1 m** szabad helyet akadályoktól mentesen a töltőállomás bal és jobb oldalán, valamint előtte. Győződjön meg arról, hogy a helyszín körüli fű rövidebb, mint **6 cm**. Ha a fű magasabb, kérjük, először nyírja le kézi fűnyíróval. A magas fű megnehezítheti a robot visszatérését a töltőállomásra.

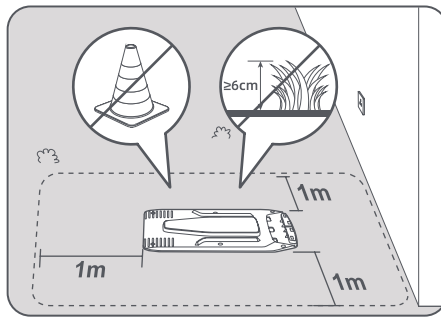

### 3.2 A töltőállomás telepítése

- 1 Rögzítse az alaplemezt a talajhoz a mellékelt csavarokkal és imbuszkulccsal.

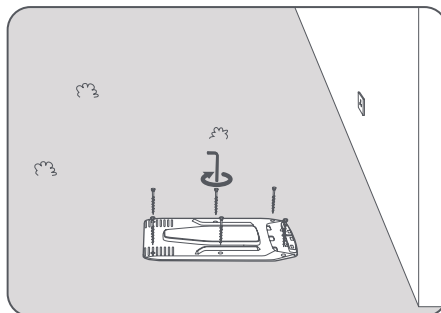

- 2 Helyezze be a töltőtornyot az alaplemezbe, amíg kattantást nem hall.

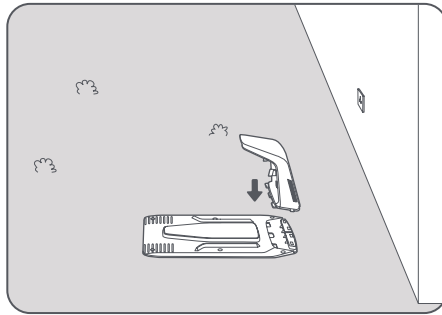

- 3 Helyezze be a tisztítókefét a töltőtornyba úgy, hogy a fület illessze a horonyba.

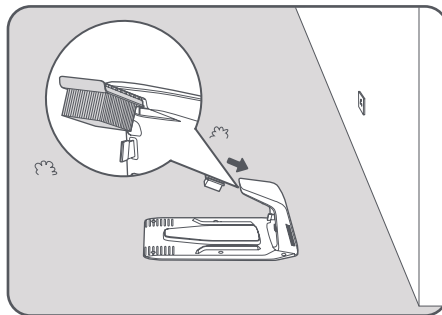

- 4 Csatlakoztassa a tápegységet a hosszabbító kábelhez, majd csatlakoztassa a tápellátó aljzathoz. Kérjük, tartsa a tápegységet legalább **30 cm**-rel a talaj felett.

**Megjegyzés:** A töltőállomás LED jelzőfénye **kék fényel folyamatosan világít**, ha van tápellátás.

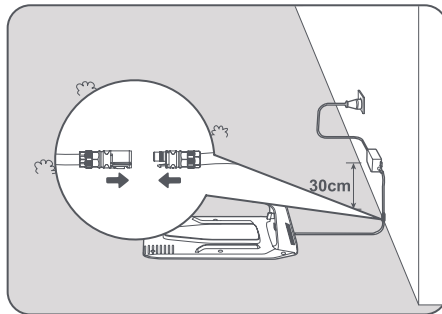

- 5 Távolítsa el a LiDAR védőburkolatát.

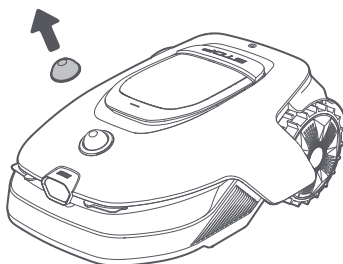

# DREAME

6 Helyezze a robotot a töltőállomásra, hogy feltöltse. Győződjön meg arról, hogy a robot és a töltőállomás töltőérintkezői megfelelően vannak csatlakoztatva.

**Megjegyzés:** A jelzőfény **zölden villog**, amikor a robot megfelelően töltődik a töltőállomáson.

**Megjegyzés:** Ha extra védelem érdekében garázst szeretne hozzáadni, kérjük, használja a helyi üzletekben vagy online elérhető, megfelelő Dreame garázst. A Dreame-től eltérő márkájú garázs használata problémákat okozhat a töltés során.

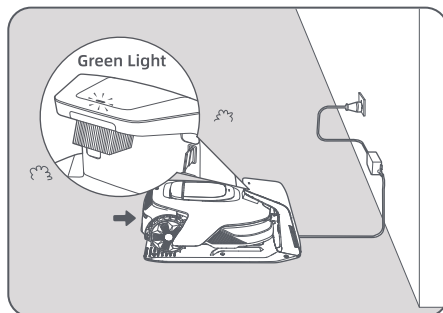

## LED jelzőfény a töltőállomáson

LED jelzőfény színe	Jelentés
Villog/pirosan folyamatosan világít	1. Probléma van a töltőállomással (például a töltőárammal vagy -feszültséggel). 2. A robot dokkol a töltőállomáson, de a töltés rendellenes (például a töltőérintkezők rövidzárlatosak).
Kéken folyamatosan világít	A töltőállomás tápellátása rendben van. A robot nincs a töltőállomáson.
Zölden villog	A robot töltést végez a töltőállomáson.
Zölden folyamatosan világít	A robot teljesen fel van töltve a töltőállomáson.

## 4 Előkészítés az első használatra



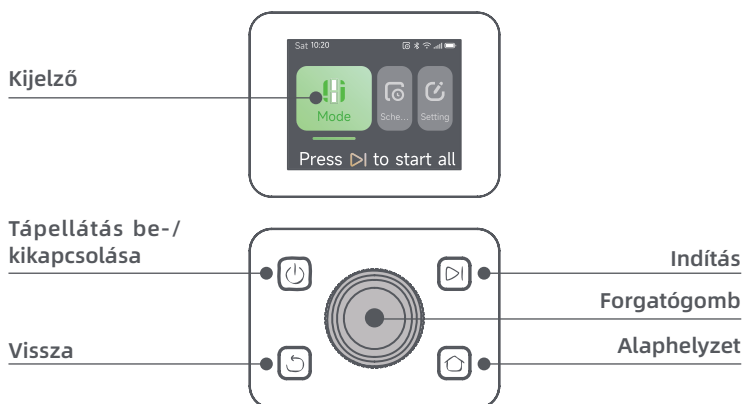

### 4.1 Ismerkedjen meg a vezérlőpanellel



## Kijelző

Ikon	Állapot
	Akkumulátor töltöttségi szintje (Az akkumulátor aktuális töltöttségi szintjét mutatja.)
	Töltés (A robot sikeresen dokkol a töltőállomáson.)
	Bluetooth (A robot Bluetooth-on keresztül csatlakozik az alkalmazáshoz.)
	Wi-Fi (A robot Wi-Fi hálózaton keresztül csatlakozik az alkalmazáshoz.)
	Kapcsolat szolgáltatás (A kapcsolat szolgáltatás aktiválva van.)
	Ütemterv (A feladat mára van ütemezve, és még nem indult el.)

## Vezérlők

Gomb	Funkció
<b>Tápellátás</b> 	A robot be-/kikapcsolásához tartsa lenyomva a  gombot 2 másodpercig. Győződjön meg arról, hogy nincs a töltőállomáson.
<b>Indítás</b> 	A teljes terület nyírása mód indításához vagy a szüneteltetett feladatok folytatásához nyomja meg a  gombot, majd 5 másodpercen belül zárja le a fedelet. Ha 5 másodpercen belül nem zárja le a fedelet, a feladat törlődik.
<b>Alaphelyzet</b> 	Ha a robotot vissza szeretné küldeni a töltőállomásra töltésre, nyomja meg a  gombot, majd 5 másodpercen belül zárja le a fedelet. Ha 5 másodpercen belül nem zárja le a fedelet, a feladat törlődik.
<b>Vissza</b> 	A menüben egy szinttel való feljebb lépéshez nyomja meg a  gombot.
<b>Forgatógomb</b>	A menükben a választás megerősítéséhez nyomja meg a forgatógombot.
	A Bluetooth párosítási mód engedélyezéséhez tartsa lenyomva a forgatógombot 3 másodpercig.
	A menüben való navigáláshoz forgassa el a forgatógombot az óramutató járásával megegyező/ellenkező irányba.
<b>Indítás + Vissza</b>	A robot gyári beállításainak visszaállításához tartsa lenyomva egyszerre a  gombot és a  gombot 3 másodpercig. A PIN kód nem törlődik.
<b>Alaphelyzet + Vissza</b>	Tartsa lenyomva egyszerre a  gombot és a  gombot 3 másodpercig, hogy belépjen a <b>Névjegy</b> részbe a Beállítások menüben. A Névjegy oldal 5 másodperc múlva eltűnik.
<b>Forgatógomb + Vissza</b>	A PIN kód visszaállításához tartsa lenyomva egyszerre a forgatógombot és a  gombot 3 másodpercig.
<b>Leállítás</b>	Nyomja meg a <b>Leállítás</b> gombot, hogy kinyissa a felső fedelet és leállítsa a robotot. A működtetés folytatásához be kell írni a PIN kódot a vezérlőpanelen.

## Menüstruktúra áttekintése

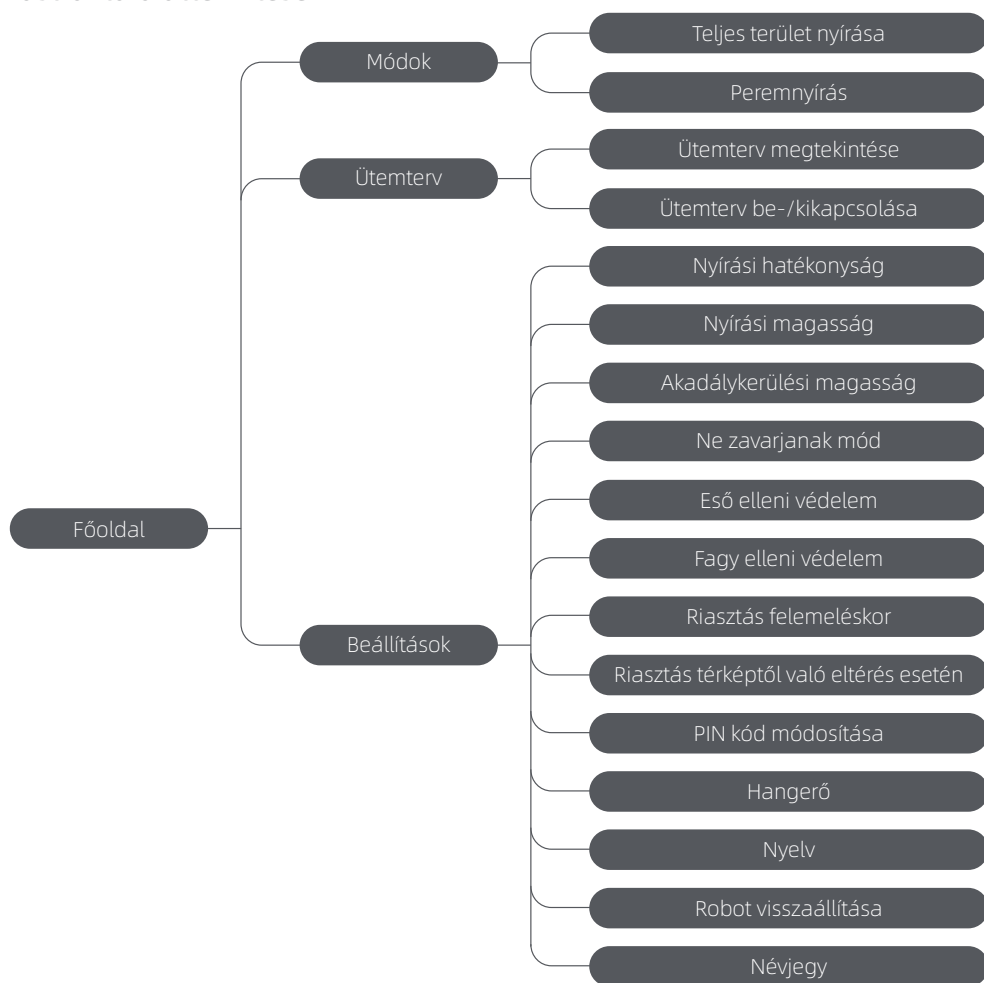

\*A szoftver verziójától függően frissülhet.

## Robot állapotát jelző fény

Szín	Jelentés
Pirosan folyamatosan világít	Hiba történt.
Kéken folyamatosan világít	A robot készenléti állapotban van.
Kéken villog	A robot feladatot végez vagy szüneteltetve van.
Zölden villog	A robot töltést végez a töltőállomáson.
Zölden folyamatosan világít	Az akkumulátor teljesen fel van töltve.
Sárgán villog	1. A robot járőrözés módban van. 2. Az elülső kamera valós idejű videója az alkalmazáson keresztül tekinthető meg.

**Megjegyzés:** A robot fényeinek aktiválási időszakát és formáját a **Beállítások > Világítás** menüpontban állíthatja be.

## 4.2 Kezdő beállítások

Mielőtt először bekapcsolná a robotot, el kell végeznie néhány alapvető beállítást, hogy a robot készen álljon az indításra.

- 1 Nyomja meg a „Leállító” gombot, hogy kinyissa a felső fedelet.

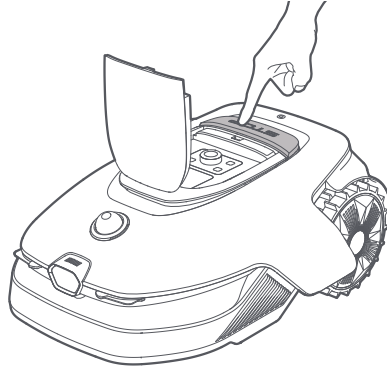

- 2 Tartsa lenyomva a vezérlőpanelen található  gombot 2 másodpercig a robot bekapcsolásához.

**Megjegyzés:** A robot automatikusan bekapcsol, amikor a töltőállomáson dokkol.

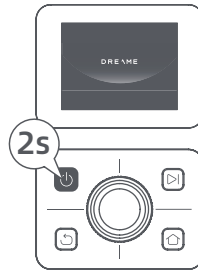

- 3 Válassza ki a kívánt nyelvet

A nyelv kiválasztásához forgassa el a forgatógombot az óramutató járásával megegyező irányba a lefelé, és az óramutató járásával ellentétes irányba a felfelé léptetéshez. A forgatógomb megnyomásával erősítse meg a választást.

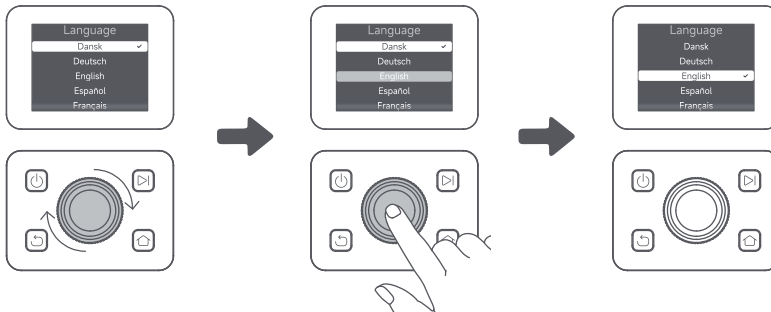

- 4 PIN kód beállítása

1. Forgassa a forgatógombot, hogy kiválasszon egy számot 0 és 9 között. Az óramutató járásával megegyező irányba forgatva növelheti, az óramutató járásával ellentétes irányba forgatva csökkentheti az értéket. Nyomja meg a forgatógombot a megerősítéshez és a következő számjegy beállításához. Az előző számjegy módosításához forgassa el a forgatógombot az óramutató járásával ellentétes irányba, amíg a szám 0-ra nem változik, majd forgassa el még egyszer.

**Fontos:** Kérjük, a PIN kódnak ne állítsa be a „0000” értéket.

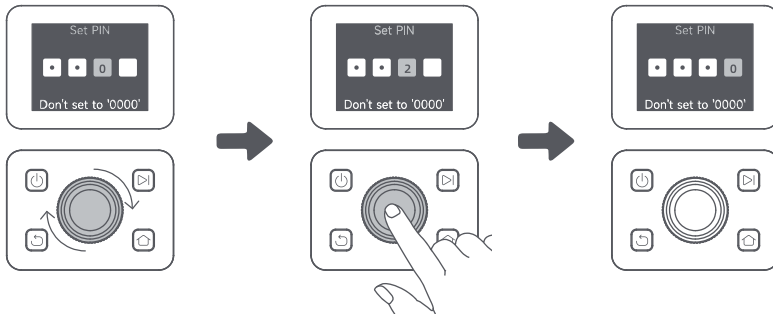

2. Írja be újra a PIN kódot a PIN kód beállításának befejezéséhez.

**Megjegyzés:** Ha a két jelszó nem egyezik, kérjük, állítsa be újra az új jelszót.

## 5 A robot csatlakoztatása az internethez

Kérjük, olvassa be a QR kódot, hogy letöltse a Dreamehome alkalmazást mobil eszközére. A telepítés után kérjük, hozzon létre egy fiókot és jelentkezzen be.



A Dreamehome alkalmazást az App Store-ból vagy a Google Play áruházból is letöltheti.



### A hálózat beállítása előtt:

- Győződjön meg arról, hogy a robot és a mobilkészüléke ugyanazon a Wi-Fi hálózaton van.
- Győződjön meg arról, hogy mobilkészüléke a robottól **10 méteren** belül van.
- Engedélyezze a Bluetooth funkciót a mobilkészülékén.

1. Nyissa meg a Dreamehome alkalmazást.

2. A következő módszerek egyikével csatlakozhat:

a. Olvassa be a QR kódot: Lépjen a **Eszköz** részhez, és koppintson a **Olvassa be a QR kódot a csatlakozáshoz** gombra. A csatlakozáshoz olvassa be a robot felső burkolatán található QR kódot.

b. Kézi hozzáadás: Lépjen a **Eszköz** részhez, és koppintson a **Hozzáadás** gombra. Ezután válassza ki a csatlakoztatni kívánt robot modelljét.

c. Automatikus felismerés: A robot megkeresi a közelben lévő eszközöket. Koppintson a robotjára a felismert eszközök listáján a csatlakoztatás gombjára.

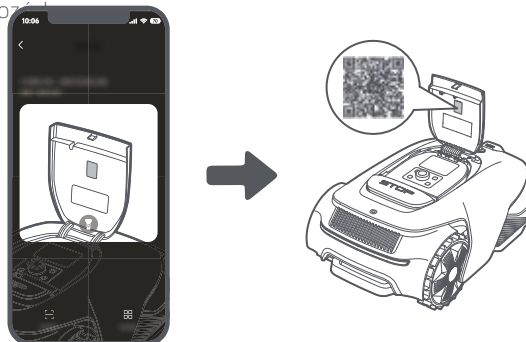

3. Kövesse az alkalmazáson belüli utasításokat a Wi-Fi hálózati kapcsolat létrehozásához.

**Fontos:** Kérjük, használjon 2,4 GHz-es frekvenciájú egysávos hálózatot vagy 2,4/5 GHz-es frekvenciájú két-sávos hálózatot.

**Fontos:** Győződjön meg arról, hogy a Wi-Fi hálózata nem rendelkezik tűzfalal és nincs titkosítva. Ellenkező esetben a hálózati beállítás sikertelen lehet.

4. Tartsa lenyomva a vezérlőpanel forgatógombját 3 másodpercig. A robot Bluetooth párosítási módba lép.

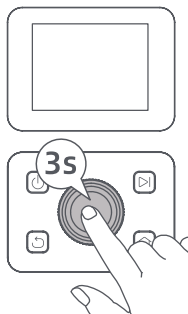



5. Kövesse az alkalmazáson belüli utasításokat a párosítás befejezéséhez.

#### Hogyan lehet leválasztani a csatlakoztatott robotot?

A párosítás sikeres befejezése után a robot automatikusan kapcsolódik a Dreamehome fiókhoz. Minden eszköz csak egy fiókhoz kapcsolható. Nem lehet egyszerre egy másik fiókhoz is csatlakoztatni.

Ahhoz, hogy a robotot egy új fiókhoz párosítsa, először meg kell szüntetni a kapcsolatot. A kapcsolat megszüntetéséhez:

1. Nyissa meg a Dreamehome alkalmazást. Lépjen a  **Eszköz** részhez.
2. Ha több robot kapcsolódik a Dreamehome fiókjához, csúsztassa ujját balra vagy jobbra, hogy megnyissa a szerkeszteni kívánt robot oldalát.
3. Koppintson a jobb felső sarokban található  gombra.
4. Válassza ki a  **Törlés** lehetőséget.

#### Hogyan oszthatja meg robotját?

1. Koppintson a jobb felső sarokban található  gombra.
2. Válassza a  **Eszköz megosztása** lehetőséget.

#### Hogyan lehet kijelentkezni a Dreamehome fiókból, vagy törölni azt?

1. Lépjen a  **Saját profil** >  **Fiók** részhez.
2. Válassza a **Kijelentkezés**, vagy **Fiók törlés** lehetőséget.

## 5 Térképezze fel kertjét

A térképkészítés előtt ellenőrizze a következőket:

- A robot akkumulátorának töltöttségi szintje meghaladja az 50%-ot.
- A LiDAR védőburkolat el van távolítva.

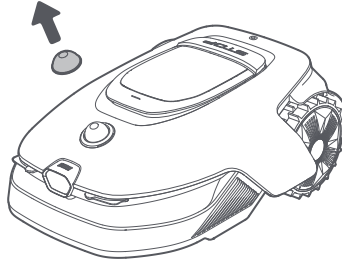

- A felső fedél zárva van.
- A robot sikeresen dokkol a töltőállomáson.

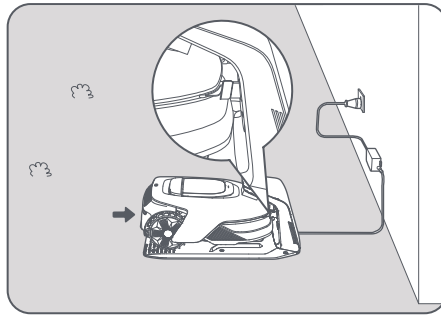

### 5.1 Virtuális határ létrehozása

A térképkészítés indítása előtt kérjük, vegye figyelembe az alábbiakat:

**Fontos:** Határ kijelölése során ne mozgassa kézzel a robotot, mert ez a feltérképezés sikertelenségéhez vezethet.

**Fontos:** A feltérképezés megkezdésekor ne dokkolja a robotot távolról a töltőállomáshoz, amíg a feltérképezés be nem fejeződött. Ellenkező esetben a LiDAR blokkolásra kerülhet, ami a feltérképezés sikertelenségét okozhatja.

- A feltérképezés során maradjon a robot mögött **5 méteren** belüli távolságban.

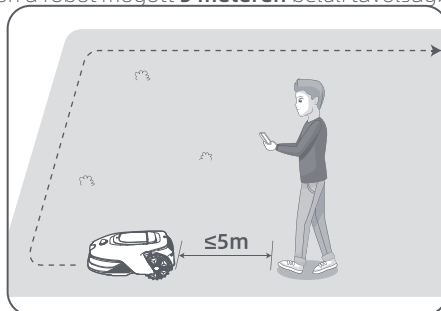

- A robot legfeljebb **50%-os (27°)** lejtőn képes haladni. A jobb fűnyírási eredmények érdekében azonban ajánlott a munkaterületek lejtését **25% (14°)** alatt tartani.

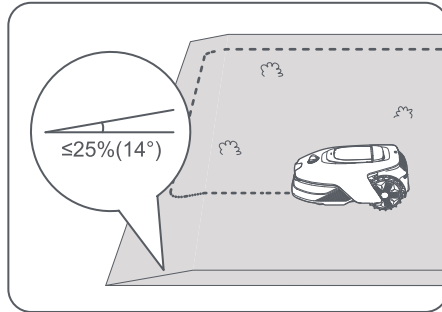

- A **80 cm**-nél keskenyebb területek esetében kérjük, állítsa be azokat útvonalakként, hogy a robot áthaladhasson rajtuk (lásd az 5.4. szakaszt: **Útvonal beállítása**).

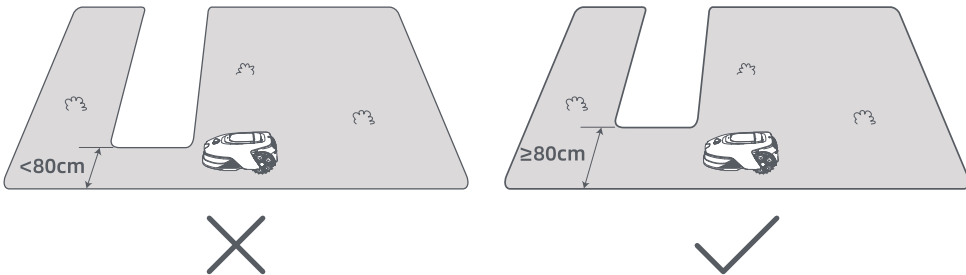

- Ha a gyepek szintje **4 cm**-rel magasabb, mint a szomszédos terület, tartsa a robotot legalább **10 cm**-re a terület szélétől. Ha a gyepek azonos szinten vannak a szomszédos területtel, a robot a szélek mentén átlépheti a határt az optimális fűnyírási eredmények elérése érdekében.

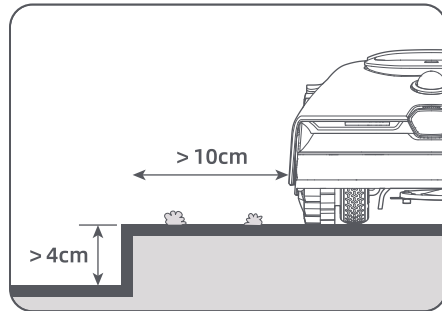

- Győződjön meg arról, hogy a fordulási szögek nagyobbak, mint **90°**. A **90°**-nál kisebb szögek megnehezítik a robot számára a tiszta vágást.

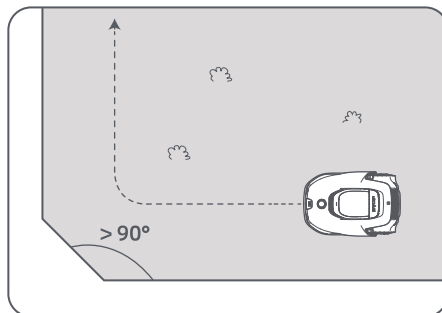

## Térképezés indítása:

1. Koppintson a **Létrehozás indítása** gombra az alkalmazásban, és a robot ellenőrzi az állapotát és kalibrálja magát. A kalibráláshoz automatikusan elhagyja a töltőállomást. Kérjük, legyen óvatos.

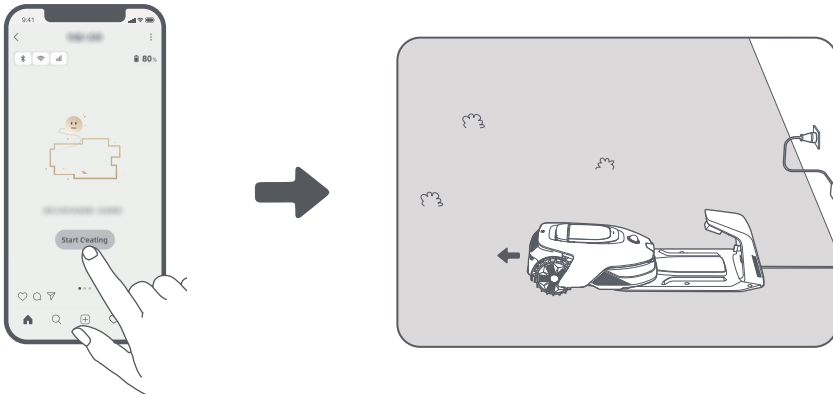

2. Távirányítással vezesse a robotot a gyep szélére, majd koppintson az **Indítási pont beállítása** gombra, hogy meghatározza a határ kezdőpontját.

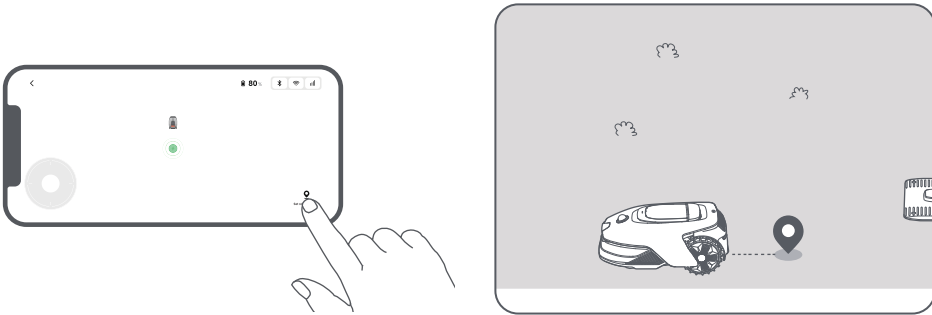

3. Távirányítóval vezesse a robotot, hogy a gyep széle mentén haladva feltérképezze a munkaterületet.

## Határ automatikus észlelése

A fejlett AI algoritmus által vezérelt robot elülső kamerája segítségével felismeri a füves és nem füves területeket, így kézi irányítás nélkül is képes azonosítani a határokat.

Miután a robotot távolról a gyep szélére vezette és beállította az indítási pontot, használhatja a **Határ automatikus észlelése** módot. Kiválaszthatja, hogy a robot átlépje-e a határt a tisztább élvágási eredmények érdekében, vagy maradjon-e annak közelében, hogy ne akadjon el.

Javasoljuk, hogy ezen folyamat során kövesse a robotot. Ha a robot nem képes pontosan felismerni a határokat, bármikor kiléphet a Határ automatikus észlelés módból, és átválthat távirányításra.

**Fontos:** A Határ automatikus észlelése módot nappal kell használni a megfelelő láthatóság biztosítása érdekében. Gyenge fényviszonyok vagy esős időjárás esetén kerülje ennek a funkciónak a használatát.

**Fontos:** Győződjön meg arról, hogy a robot elülső kamerája tiszta és nincs eltakarva

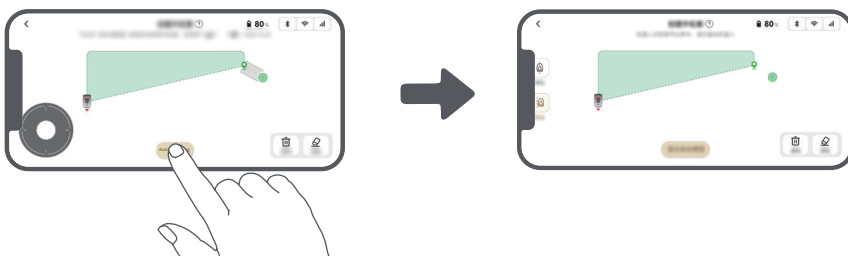

4. Amikor a robot visszatér és **1 m**-en belül van az indulási ponttól, megérintheti a **Határ lezárása** gombot, és a határ automatikusan elkészül.

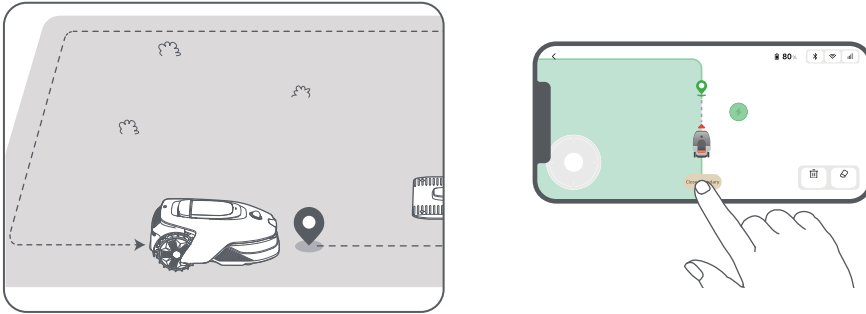

## 5.2 Tiltott terület beállítása

Bár a robot automatikusan képes elkerülni az akadályokat, mégis szükséges a zuhanásveszélyes területeket, például úszómedencét és homokozókat tiltott területként beállítani. A védeni kívánt tárgyakat (például virágágyást, trambulint, veteményeskertet vagy kiálló fa gyökerét) kérjük, tiltott területként jelölje meg. Az alkalmazásban a **Tiltott terület** elemre koppintva folytathatja a tiltott területek létrehozását. Alternatív megoldásként a  > **Térkép szerkesztése** segítségével is létrehozhatja vagy törölheti a tiltott területeket, miután a térkép elkészült.

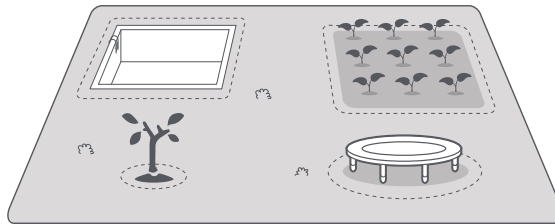

## 5.3 Több zóna létrehozása és a meglévő zónák kiterjesztése

### • Több zóna létrehozása

Ha a gyepes területek között utak találhatók, vagy több különálló gyep van, akkor az alkalmazásban a **Munkaterület** elemre koppintva folytathatja a munkaterületek létrehozását. A térkép elkészülte után a zónákat a  > **Térkép szerkesztése** részben is hozzáadhatja, törölheti vagy módosíthatja.

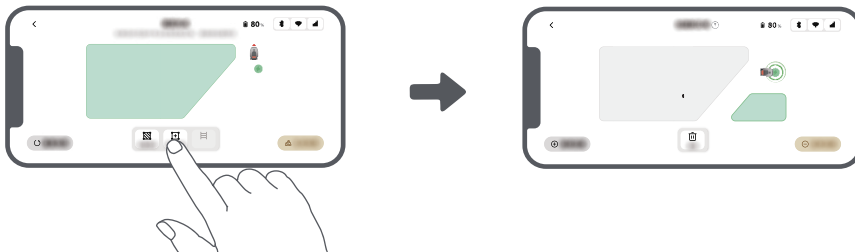

### • A meglévő zónák kiterjesztése

Meglévő zóna kiterjesztéséhez koppintson a **Munkaterület** gombra az alkalmazásban, hogy létrehozza a hozzáadni kívánt területet. Ha a két terület fedi egymást, akkor automatikusan egyesítésre kerülnek. Alternatív megoldásként a feltérképezés után lépjen a  > **Térkép szerkesztése** > **Munkaterület** elemre, hogy kibővítsa a meglévő zónát.

## • Zónák szétválasztása és egyesítése

Ha egy zónát kisebb zónákra szeretne felosztani, vagy az alkalmazással felosztott zónákat egy nagyobb zónába szeretné összevonni, lépjen a  > **Térkép szerkesztése** > **Zóna beállításai** részre, és koppintson a **Felosztása** vagy **Egyesítés** gombra az alkalmazásban.

## 5.4 Útvonal beállítása

Az elkülönített zónák esetében kérjük, hozzon létre egy útvonalat azok összekötésére. Az útvonal nélküli elkülönített zónák a robot számára elérhetetlenek lesznek.

**Megjegyzés:** Alapértelmezés szerint a robot csak halad az útvonalon, és nem nyírja a fűvet.

**Fontos:** Ha a gepet **4 cm**-nél magasabb átjárók tagolják, helyezzen el egy olyan tárgyat, amelynek magassága megegyezik az átjáró magasságával (például egy rámpa).

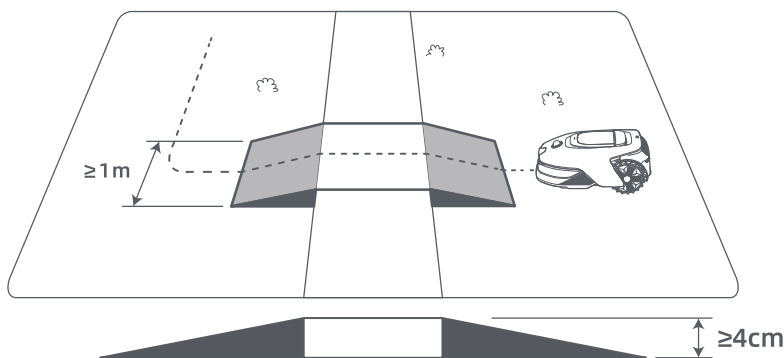

## • Két elkülönített munkaterület összekapcsolása

Az elkülönített területek esetében kérjük, hozzon létre összekötő útvonalakat, ellenkező esetben azok a robot számára elérhetetlenek lesznek. Koppintson az **Útvonal** gombra útvonal létrehozásához.

**Fontos:** Győződjön meg arról, hogy az útvonal kezdete és vége a munkaterületen belül van.

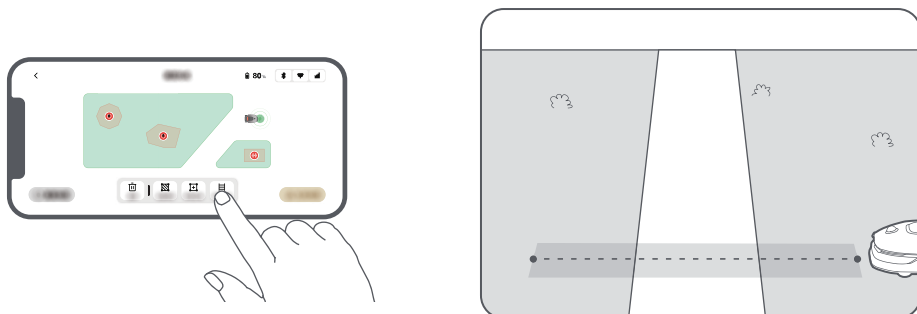

## • A munkaterület és a töltőállomás összekötése

Ha a töltőállomás nem a munkaterületen található, akkor egy útvonalat kell létrehozni, amely összeköti azt a munkaterülettel. Koppintson az **Útvonal** gombra, hogy létrehozza az útvonalat, amelyen a robot visszatérhet a töltőállomásra.

**Fontos:** Győződjön meg arról, hogy az egyik vége a munkaterületen belül van, a másik vége pedig közvetlenül a töltőállomás előtt. Célszerű az útvonalat a töltőállomással egy vonalba létrehozni.

**Fontos:** A munkaterület és a töltőállomás összekötésére szolgáló útvonalak létrehozásakor ne dokkolja távolról a robotot a töltőállomáson. Ellenkező esetben a LiDAR blokkolásra kerülhet, ami a feltérképezés sikertelenségét okozhatja.

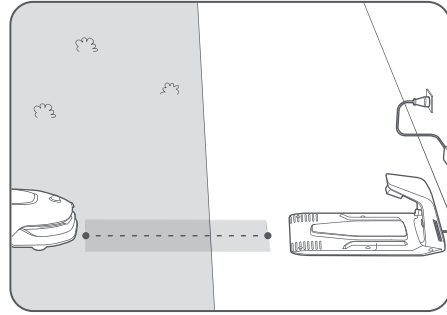
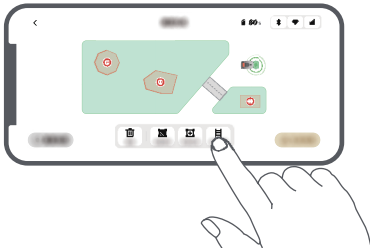

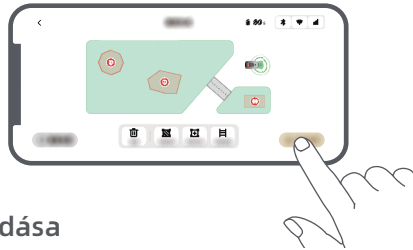

## 5.5 Térkép befejezése

Koppintson a **Térkép befejezése** gombra amikor a munkaterületek, útvonalak és tiltott területek elkészültek.



## 5.6 Második térkép hozzáadása

Ha nincs útvonal az előlső és a hátsó kert között, létrehozhat egy második térképet. Az első térkép elkészítése után koppintson a **Térkép hozzáadása** gombra, hogy folytassa a második térkép létrehozásával. Alternatív megoldásként a feltérképezés után lépjen a  > **Térkép szerkesztése** menübe, és koppintson a **Térkép hozzáadása** gombra. Miután elkészítette a második térképet, a következő módon válthat a térképek között:  > **Térkép szerkesztése**.

**Megjegyzés:** A térképátváltás után az aktuális térkép ütemterve és fűnyírási beállításai kerülnek alkalmazásra.

**Megjegyzés:** A kényelmesebb megoldás érdekében további töltőállomást is vásárolhat, amelyet a második térképre telepíthet. A második térképre telepített külön töltőállomásnak köszönhetően a robotot csak kézzel át kell áthelyezni a két térkép között.



# 6 Működtetés

## 6.1 Az első fűnyírás indítása

Típek a fűnyírás előtt:

- Kézi fűnyíróval nyírja le a fűvet, hogy annak magassága ne haladja meg a **10 cm**-t.
- Távolítsa el a gyepről az akadályokat, beleértve a törmeléket, a levélhalmokat, a játékokat, a vezetékeket és a köveket. Győződjön meg arról, hogy nincsenek gyerekek vagy háziállatok a gyepen, amikor a robot a fűvet nyírja.
- Töltse fel a gyepen lévő gödröket.
- Állítsa be előre az alkalmazásban a fűnyírási beállításokat (például a nyírási hatékonyságot, a nyírási magasságot és a nyírás irányát).



## a) Indítsa el a vezérlőpanel keresztül

1. Nyomja meg a **Leállító** gombot, hogy kinyissa a felső fedelet, és írja be a PIN kódot.

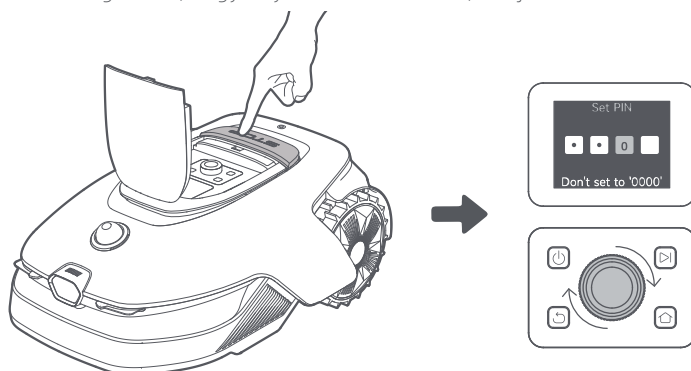

2. A kijelzőn válassza ki a „Módok” menüpontot, majd nyomja meg a forgatógombot.



3. Forgassa a forgatógombot a fűnyírési mód kiválasztásához.

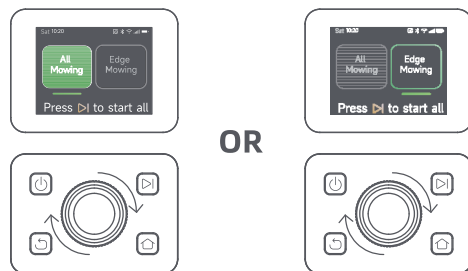

4. Nyomja meg a **▶** gombot, majd 5 másodpercen belül **zárja le a felső fedelet**. A robot elhagyja a töl-tőállomást, és elindítja a teljes terület nyírása módot. A fűnyírást elindíthatja úgy is, hogy az alkalmazásban az **Indítás** gombra koppint.



### b) Indítsa el az alkalmazáson keresztül

1. Nyissa meg az alkalmazást.
2. Válasszon ki egy fűnyírási módot, majd koppintson az **Indítás** gombra a fűnyírást elindításához.

## 6.2 Szünet

Az aktuális fűnyírási feladat szüneteltetéséhez nyomja meg a roboton található **Leállító** gombot, vagy koppintson az alkalmazásban a **Szünet** gombra.

**Megjegyzés:** A robot nem indítható el közvetlenül az alkalmazáson keresztül, miután megnyomták a **Leállító** gombot. Működtetés folytatásához írja be PIN kódját a vezérlőpanelen.

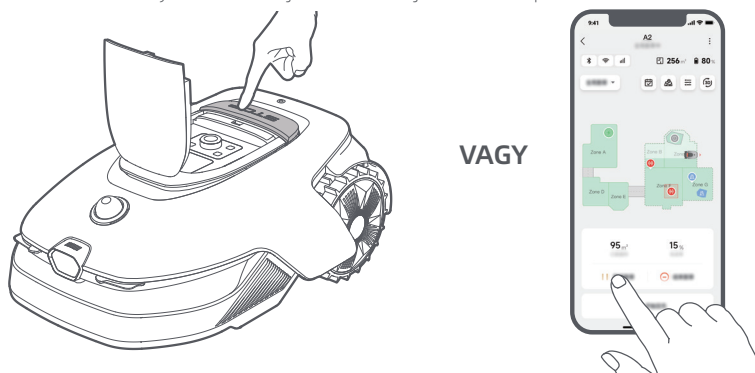

## 6.3 Folytatás

A robot szüneteltetése után a feladat folytatásához nyomja meg a **▶** gombot, majd 5 másodpercen belül **zárja le a felső fedelet**. A robot folytatja az előző fűnyírási feladatot. Alternatív megoldásként az alkalmazásban koppintson a **Folytatás** gombra a fűnyírási feladat folytatásához.

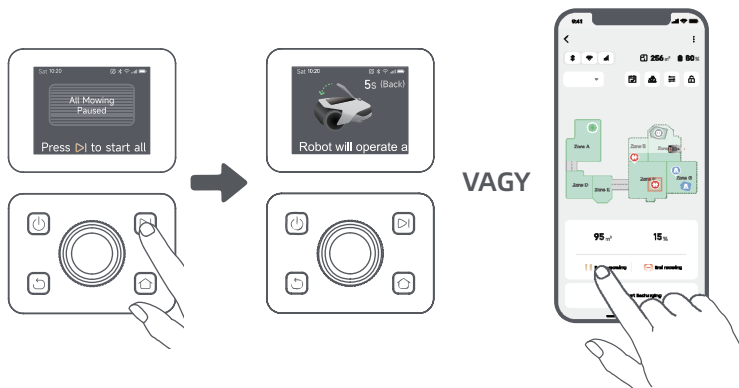

## 6.4 Visszatérés a töltőállomásra

A robotot a töltőállomásra való visszaküldéséhez nyomja meg a vezérlőpanelen található  gombot. Erősítse meg a jelenlegi feladat szüneteltetését vagy törlését, majd 5 másodpercen belül **zárja le a felső fedelet**. A robot automatikusan visszatér a töltőállomásra, hogy feltöltse magát. Alternatív megoldásként az alkalmazásban kiválaszthatja az **Állomásra való visszatérés indítása** lehetőséget, hogy visszaküldje a robotot.

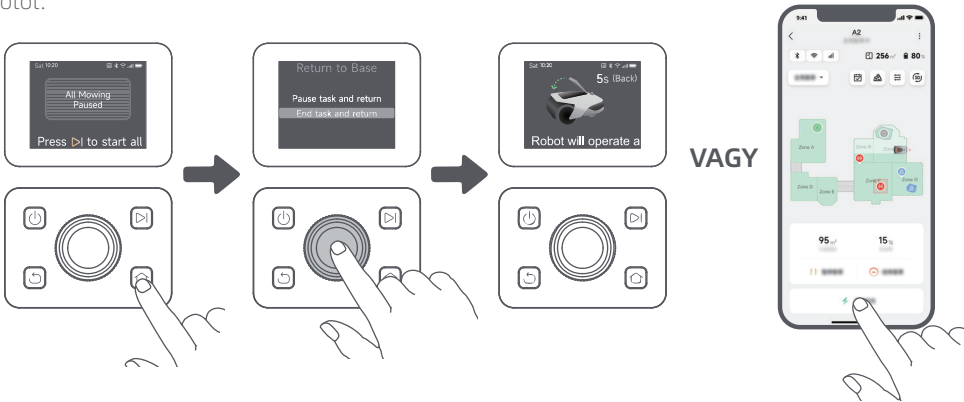

## 7 Dreamehome alkalmazás

### Hol tudhat meg többet

A Dreamehome alkalmazás több, mint egy távirányító. Az alkalmazáson keresztül számos dolgot elvégezhet: távolról elvégezheti a különböző beállításokat, kipróbálhatja a különböző nyírási módokat, szabadon szerkesztheti a térképet és beállíthatja a fűnyírási ütemtervet.

### 7.1 Nyírási módok

A robot különböző nyírási módokat kínál. Az alkalmazáson keresztül válthat a különböző módok között, beleértve a Teljes terület nyírása, Zóna nyírás, Peremnyírás, Kis területen történő nyírás és Kézi módot.



### 7.2 Fűnyírási formák

Testre szabhatja gypét alakzatok hozzáadásával a  > **Térkép szerkesztése** > **Alakzatok** segítségével. A meghatározott alakzatok minden nyírási módban kizárásra kerülnek a nyírási területből. Az **Alakzatok** menüben módosíthatja azok helyét, méretét, vagy eltávolíthatja őket.



### 7.3 EdgeMaster™ penge tárcsa

Az EdgeMaster™ penge tárcsa kialakítása olyan, hogy a gyp széléhez érve oldalra elmozdul, így biztosítva a tisztább vágást. A funkció engedélyezéséhez lépjen az alkalmazás  > **Peremnyírás beállítások** > **EdgeMaster™** menüpontjába.



## 7.4 Ütemterv

Az első térkép elkészülte után a robot automatikusan kétféle heti fűnyírási ütemtervet készít a gyep méretének megfelelően, amelyek a következők: „**Tavaszi/nyári ütemterv**” és „**Őszi/téli ütemterv**”. Az alkalmazásban koppintson a  gombra, hogy elvégezze az ütemterv részletes beállításait. Az ütemterv funkcióval a napi fűnyírási munkát teljes egészében a robotra bízhatja. Csak a robotot karbantartását kell rendszeresen elvégeznie.

**Megjegyzés:** Ha attól tart, hogy a robot zavarhatja Önt vagy szomszédait, amikor bizonyos órákban önállóan működik, akkor az alkalmazás **Beállítások > Ne zavarjanak** menüpontjában állítsa be a **Ne zavarjanak** időt.



## 7.5 Gyerekzár

Ha attól tart, hogy gyermekek is működtethetik a robotot, lépjen az alkalmazásban a **Beállítások** részbe, és engedélyezze a **Gyerekzár** funkciót. Ha ez a funkció engedélyezve van, a robot lezárásra kerül, ha a fedél nyitott állapotában 5 percig nem történik semmilyen működtetés.



## 7.6 Eső elleni védelem

Ha attól tart, hogy a kedvezőtlen időjárási körülmények befolyásolhatják a fűnyírást, a vezérlőpanelen vagy az alkalmazásban engedélyezheti az **Eső elleni védelem** funkciót a **Beállítások** menüben. Ha ez a funkció engedélyezve van, a robot automatikusan szünetelteti a fűnyírást és visszatér a töltőállomásra, ha esik az eső. Az eső elleni védelem időtartamát az alkalmazásban állíthatja be.

**Megjegyzés:** A nedves fű nyírása károsíthatja a gyepet. Célszerű meghosszabbítani a védelem időtartamát, hogy a fű megszáradhasson, mielőtt újra lenyírják.



## 7.7 Fagy elleni védelem

Ha a hőmérséklet **6 ° C** alá csökken, a fűnyírást maradó károsodást okozhat a gyepen. Az akkumulátor biztonsági okokból nem töltődik. Ennek megelőzése érdekében engedélyezheti a **Fagy elleni védelem** funkciót a **Beállítások** menüben, akár a vezérlőpanelen, akár az alkalmazáson keresztül. Ez automatikusan szünetelteti a fűnyírást, és visszaküldi a robotot a töltőállomásra, ha a hőmérséklet **6 ° C** alá csökken. A robot folytatja a fűnyírást, amint a hőmérséklet **11 ° C** fölé emelkedik.



## 7.8 Biztonsági funkciók

A robot több lopásgátló funkcióval rendelkezik, amelyeket a beépített GPS biztosít a nagyobb biztonság érdekében. Ezenkívül az elülső kamera képes érzékelni az emberi jelenlétet, így a robot hatékony kerti őrként is működhet.



### 7.8.1 Riasztás felemeléskor

Ha ez a funkció engedélyezve van, a robot felemeléskor azonnal riasztás hallatszik, és a robot zárolásra kerül. A működtetés folytatásához először adja meg a PIN kódot a roboton.



### 7.8.2 Riasztás térképtől való eltérés esetén

Ha ez a funkció engedélyezve van, a robot zárolásra kerül, és azonnal riasztást aktivál, ha letér a térképről.



### 7.8.3 Valós idejű helymeghatározás

Ha ezt a funkciót engedélyezi, megtekintheti a robot aktuális helyét a Google Maps alkalmazásban.



### 7.8.4 Riasztás emberi jelenlét észlelése esetén

Ha engedélyezve van, a robot értesíti Önt, ha emberi jelenlétet észlel.



### 7.8.5 Valós idejű videó

Koppintson a  gombra, hogy megtekinthesse a robot elülső kamerája által közvetített élő videót, ami lehetővé teszi, hogy bármikor és bárhol figyelemmel kíséresse kertjét.



## 7.8.6 Járőrözés

Amíg a robot készenléti állapotban van, az alkalmazáson keresztül elküldheti, hogy járőrözzön a kert bizonyos határain vagy pontjain. A funkció eléréséhez lépjen a  > **Járőrözés** elemre.



## 7.9 Egyedi töltési időszak

A robot töltési idejének meghatározott órára történő beállításához engedélyezheti az **Egyedi töltési időszak** funkciót az alkalmazás **Beállítások > Töltés** menüpontjában. Ha aktiválja, a robot 20%-ra tölti fel magát, ha az akkumulátor töltöttségi szintje alacsony, feltéve, hogy nincs nyírási feladat. A teljes feltöltés csak a kijelölt töltési időszak alatt történik. Az **automatikus újratöltéshez szükséges akkumulátor töltöttségi szintet** és a **feladatok folytatásához szükséges akkumulátor töltöttségi szintet** is testre szabhatja, hogy beállítsa azokat az akkumulátor töltöttségi szinteket, amelyeknél a robot automatikusan visszatér a töltőállomásra, vagy folytatja a befejezetlen fűnyírási feladatokat.



**Megjegyzés:** A Dreame fejlesztőcsapat folyamatosan végez **OTA (vezeték nélküli)** frissítéseket és karbantartásokat a firmware-en és az alkalmazáson. Kérjük, ellenőrizze a frissítési értesítéseket, vagy engedélyezze az **Automatikus frissítés** funkciót, hogy a firmware és az alkalmazás mindig naprakész legyen, és több funkciót élvezhessen.

# 8 Karbantartás

A robot jobb teljesítménye és hosszabb élettartama érdekében kérjük, rendszeresen tisztítsa meg és az alábbi gyakorisággal cserélje ki a kopott alkatrészeket:

Alkatrész	Csere gyakorisága
Pengék	6-8 hetente vagy gyakrabban
Tisztítókefe	12 havonta vagy gyakrabban

**Megjegyzés:** A pengék és a tisztítókefe hátralévő élettartamát az alkalmazás **Beállítások > Fogyóeszközök és Karbantartás** menüpontjában ellenőrizheti. Miután kicserélte a jelzett fogyóeszközöket, lépjen a fogyóeszköz részleteit tartalmazó oldalára, és koppintson a **Kicseréltem** gombra az időzítő visszaállításához.

**Megjegyzés:** Ha a kertben kijelölt olyan területeket, ahol a robot rendszeres tisztítását és karbantartását végzi, akkor a térképen karbantartási pontokat állíthat be a **Beállítások > Karbantartási pontra állás > Pont szerkesztése** részben. A karbantartási pontok beállítása után egyszerűen csak koppintson az **Indulás** gombra, és a robotot a kijelölt helyekre irányíthatja a könnyű szervizelés érdekében.

## 8.1 Tisztítás

Rendszeresen tisztítsa meg robotot, hogy megakadályozza a fűyesedék és a szennyeződések felhalmozódását és a penge tárcsa és a hajtókerék eltömődését, ami befolyásolhatja a fűnyírást, a dokkolást és a mozgást. Javasoljuk, hogy használjon tisztítókészletet, amely helyi üzletekben vagy online is beszerezhető.

**⚠ Figyelmeztetés:** A tisztítás előtt kapcsolja ki a robotot, és húzza ki a töltőállomás csatlakozóját.

**Figyelem:** A LiDAR károsodásának elkerülése érdekében győződjön meg arról, hogy a LiDAR védőburkolata a LiDAR-on van, mielőtt a robotot fejjel lefelé fordítja.

## • A ház, az alváz és a penge tárcsa:

1. Kapcsolja ki a robotot.

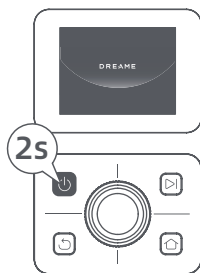

2. Helyezze fel a LiDAR védőburkolatát.

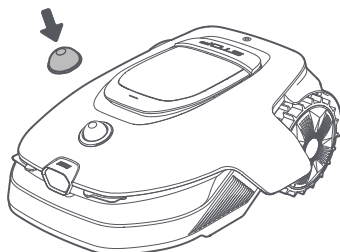

3. Fordítsa a robotot fejjel lefelé.

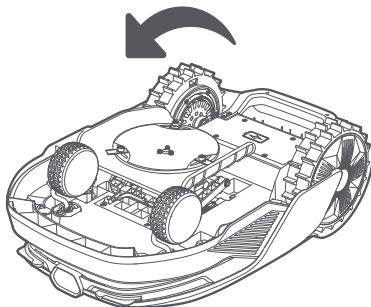

4. Tisztítsa meg a házat, a penge tárcsát és az alvázat egy tömlővel.

**⚠ Figyelmeztetés:** A ház tisztításakor ne érintse meg a pengéket. A tisztítás során kérjük, viseljen kesztyűt.

**Figyelem:** Kérjük, ne használjon nagynyomású mosót a tisztításhoz. Ne használjon tisztítószereket a tisztításhoz.

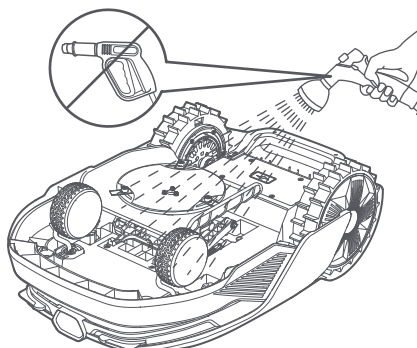

5. Szőszmentes kendővel óvatosan tisztítsa meg a LiDAR érzékelőjét.

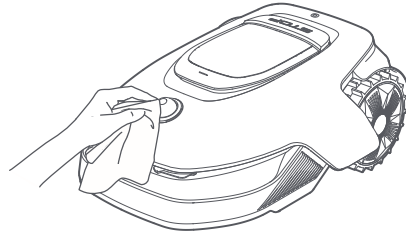

• **Töltőérintkezők és elülső kamera:**

Tiszta ruhával törölje le a robot és a töltőállomás töltőérintkezőit, valamint tisztítsa meg az elülső kamerát is. A tisztítás után tartsa szárazon a töltőérintkezőket és az elülső kamerát.

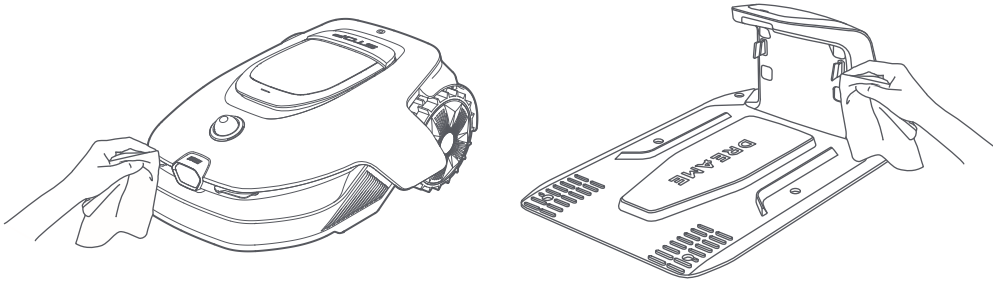

• **Hajtókerekek:**

Kefével távolítsa el a kerekekről a sarat, hogy biztosítsa a jó tapadást.

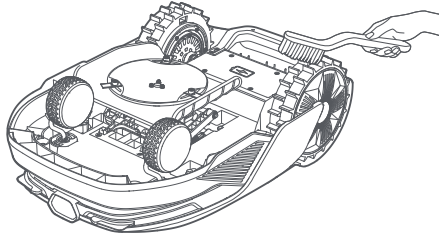

## 8.2 Az alkatrészek cseréje

• **A pengék cseréje**

Annak érdekében, hogy a pengék mindig élesek legyenek, kérjük, rendszeresen cserélje le a pengéket. A pengéket ajánlott **6-8 hetente** vagy gyakrabban lecserélni. Kérjük, csak eredeti Dreame pengéket használjon.

**⚠ Figyelmeztetés:** Kérjük, kapcsolja ki a robotot. A pengék cseréje során viseljen védőkesztyűt.

**Megjegyzés:** A vágórendszer kiegyensúlyozottsága érdekében mindhárom pengét egyszerre cserélje ki.

1. Kapcsolja ki a robotot.

2. Helyezze fel a LiDAR védőburkolatot.

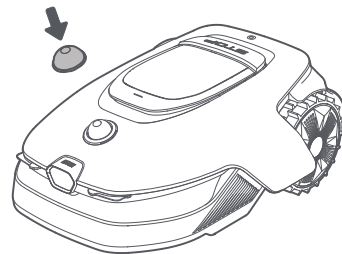

3. Helyezze a robotot egy puha felületre, és fordítsa fejjel lefelé.

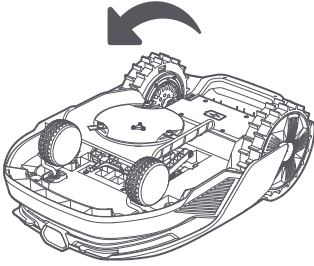

4. A penge tárcsa alatti gomb megnyomásával vegye le a tartót.

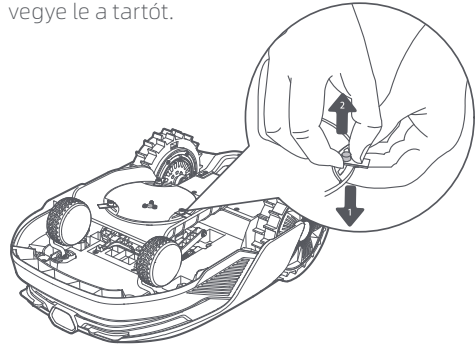

5. Távolítsa el a pengét úgy, hogy a penge furatát a tengellyel egy vonalba állítja.

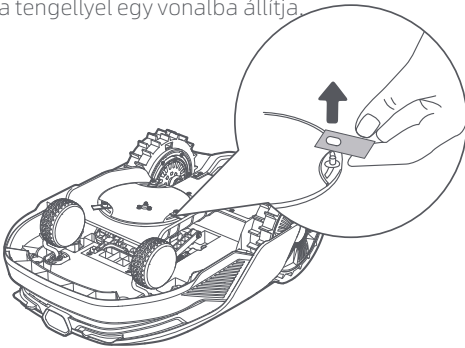

6. Távolítsa el a 3 pengét és tartót.

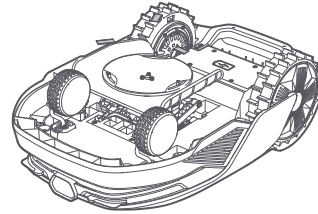

7. Nyomja meg a penge tárcsa alatti gombot, és igazítsa a tartó furatát a tengelyhez, hogy rögzítse a tartókat és a pengéket.

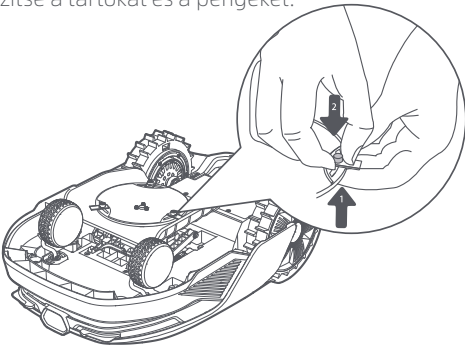

8. Győződjön meg arról, hogy a pengék szabadon elforgathatók.

## • A tisztítókefe cseréje

Amikor a LiDAR érzékelő tisztítókefeje elhasználódik, sörtéi elkophatnak vagy megrongálódhatnak, ami rontja a tisztítási teljesítményt. A jó tisztítási eredmény érdekében rendszeresen cserélje a tisztítókefét. A tisztítókefét ajánlott **12 havonta** vagy gyakrabban lecserélni.

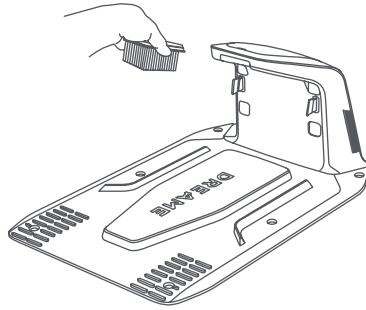

## 9 Akkumulátor

Hosszú távú tárolás esetén az akkumulátor védelme érdekében 6 havonta töltsse fel a robotot. Az akkumulátor túlzott lemerülése miatti károsodás nem tartozik a korlátozott garancia hatálya alá. Ne töltsse az akkumulátort **45° C** feletti, vagy **6° C** alatti hőmérsékleten. Az akkumulátort hosszú távon **-10 és 35 ° C** közötti hőmérsékleten tárolja. A károsodás minimalizálása érdekében az akkumulátor ajánlott tárolási hőmérséklete **0 és 25 ° C** között van.

**Megjegyzés:** A robot akkumulátorának élettartama a használat gyakoriságától és a működtetés hosszától függ. Ha az akkumulátor megsérült vagy nem tölthető, ne dobja ki az elhasznált vagy hibás akkumulátort. Kérjük, tartsa be az újrahasznosításra vonatkozó helyi előírásokat.

### Alacsony teljesítményű töltési mód:

Az alacsony teljesítményű töltési mód aktiválásakor a töltéssel nem kapcsolatos funkciók letiltásra kerülnek (a kijelző és a hálózat kikapcsol).

- Az alacsony teljesítményű töltési mód engedélyezéséhez tartsa lenyomva egyszerre a **▶** gombot és a **⏠** gombot, majd nyomja meg gyorsan ötször a **↺** gombot. A következő hangutasítás halható: Az alacsony teljesítményű töltési mód be van kapcsolva.
- Az alacsony teljesítményű töltési mód kikapcsolásához indítsa újra a robotot, vagy nyomja meg gyorsan ötször a **⏻** gombot.

## 10 Téli tárolás

### • A robot

1. A robot kikapcsolása előtt töltsse fel teljesen az akkumulátort.
2. Tisztítsa meg alaposan a robotot a téli tárolás előtt.
3. Helyezze fel a LiDAR védőburkolatot.
4. A robotot száraz helyen, **0 ° C** feletti hőmérsékleten tárolja.

### • Töltőállomás

Csatlakoztassa le a töltőállomás csatlakozóját, és száraz, hűvös helyen, közvetlen napfénytől védve tárolja.

**Megjegyzés:** A téli tárolás után kérjük, telepítse újra a töltőállomást, és tegye bele a robotot, hogy feltöltse. Ha a töltőállomást más helyre telepíti át, a robot automatikusan frissíti az állomás helyét, amint feltöltődik és elhagyja az állomást. Ha a kertben történt jelentős változások miatt helymeghatározási hibák lépnek fel, ajánlott újra feltérképezni a területet.

## 11 Szállítás

Hosszú távon történő szállítás esetén győződjön meg arról, hogy a robot ki van kapcsolva. Javasolt az eredeti csomagolás használata. Kérjük, helyezze fel a LiDAR védőburkolatát.

**⚠ Figyelmeztetés:** A szállítás előtt kapcsolja ki a robotot.

**⚠ Figyelmeztetés:** Emelje fel a robotot a hátsó fogantyúnál fogva, és tartsa a penge tárcsát távol a testétől.

## 12 Hibakeresés

Probléma	Ok	Megoldás
A robot nincs csatlakoztatva az alkalmazáshoz.	1. A robot nincs a Wi-Fi jel vagy a Bluetooth hatótávolságán belül. 2. A robot ki van kapcsolva vagy újraindul.	1. Ellenőrizze, hogy a robot bekapcsolási folyamata befejeződött-e. 2. Ellenőrizze, hogy a router megfelelően működik-e. 3. Menjen közelebb a robothoz, hogy létrejöjjön a Bluetooth kapcsolat.
A robot fel van emelve.	A kerék nem érinti a talajt.	1. Helyezze vissza a robotot sík felületre. 2. Írja be a PIN kódot a roboton, majd erősítse meg. 3. A robot nem tud átkelni 4 cm-nél magasabb tárgyakon. Kérjük, gondoskodjon arról, hogy a talaj egyenletes ott, ahol a robot működik.
A robot megdőlt.	A robot 37°-nál nagyobb mértékben megdőlt.	1. Helyezze vissza a robotot sík felületre. 2. Írja be a PIN kódot a roboton, majd erősítse meg. 3. A robot nem tud 50%-nál (27°) nagyobb lejtőn felkaspzkodni.
A robot elakadt.	A robot elakadt, és nem tud kiszabadulni.	1. Távolítsa el a környező akadályokat, majd próbálkozzon újra. 2. Kézzel vezesse a robotot a térkép egy sík és nyitott helyére, majd próbálja meg újra elindítani a feladatot. Ha a probléma továbbra is fennáll, kérjük, próbálkozzon újra, miután a robot a töltőállomásra került. 3. Ellenőrizze, hogy vannak-e gödrök a talajban. A fűnyírás előtt töltsen fel a gödröket, hogy a robot ne akadjon el. 4. Ellenőrizze, hogy a környező fű magassága meghaladja-e a 10 cm-t. Beállíthatja az akadálykerülési magasságot, vagy előzetesen lenyírhatja a fűvet egy kézi fűnyíróval, hogy a robot ne akadjon el. 5. Ha a robot gyakran elakad ezen a helyen, akkor beállíthatja, hogy ez egy tiltott terület legyen.
Bal/jobbs hátsó kerék hiba.	A kerék nem forog, vagy a kerékmotor meghibásodott.	1. Tisztítsa meg a hátsó kerekeket, majd próbálja meg újra. 2. Ha a hiba továbbra is fennáll, próbálja meg újraindítani a robotot. 3. Ha a probléma továbbra is fennáll, kérjük, vegye fel a kapcsolatot az ügyfélszolgálattal.
A penge tárcsa nem forog.	A penge tárcsa nem tud normál módon forogni, vagy a vágómotorral van probléma.	1. Tisztítsa meg a penge tárcsát, majd próbálja meg újra. 2. Ellenőrizze, hogy a környező fű magassága meghaladja-e a 10 cm-t. Kézi fűnyíróval előre lenyírhatja a gyepet, hogy a penge tárcsát ne akadályozza a magas fű. 3. Ellenőrizze, hogy van-e víz a penge tárcsa alatt. Ha van, vigye a robotot száraz helyre, majd próbálja meg újra. 4. Ha a hiba továbbra is fennáll, próbálja meg újraindítani a robotot. 5. Ha a probléma továbbra is fennáll, kérjük, vegye fel a kapcsolatot az ügyfélszolgálattal.
A penge tárcsa nem mozog felfelé vagy lefelé.	A penge tárcsa nem mozog felfelé vagy lefelé.	1. Tisztítsa meg a penge tárcsát, majd próbálja meg újra. 2. Ha a hiba továbbra is fennáll, próbálja meg újraindítani a robotot. 3. Ha a probléma továbbra is fennáll, kérjük, vegye fel a kapcsolatot az ügyfélszolgálattal.

Probléma	Ok	Megoldás
A penge tárcsa nem mozdul el oldalra.	A penge tárcsa nem mozdul el oldalra.	<ol style="list-style-type: none"> <li>1. Tisztítsa meg a vágórendszerét, és távolítsa el az esetleges szennyeződések vagy idegen tárgyakat.</li> <li>2. Ha ez a hiba továbbra is fennáll, először tiltsa le az EdgeMaster™ funkciót.</li> <li>3. Ha a probléma továbbra is fennáll, kérjük, vegye fel a kapcsolatot az ügyfélszolgálattal.</li> </ol>
Ütköző hiba.	Az első ütköző érzékelője folyamatosan bekapcsol.	<ol style="list-style-type: none"> <li>1. Ellenőrizze, hogy a robot nem szorult-e be valahova.</li> <li>2. Finoman nyomja meg az ütközőt, és győződjön meg arról, hogy az visszapattan.</li> <li>3. Ha a hiba továbbra is fennáll, próbálja meg újraindítani a robotot.</li> <li>4. Ha a probléma továbbra is fennáll, kérjük, vegye fel a kapcsolatot az ügyfélszolgálattal.</li> </ol>
Töltési hiba.	A robot dokkol a töltőállomáson, de probléma merült fel a töltőárammal vagy -feszültséggel kapcsolatban.	<ol style="list-style-type: none"> <li>1. Ellenőrizze, hogy a töltőállomás megfelelően van-e csatlakoztatva a tápellátáshoz.</li> <li>2. Ellenőrizze, hogy a robot és a töltőállomás töltőérintkezői tiszták-e.</li> <li>3. Az ellenőrzés befejezése után próbálja meg újra dokkolni a robotot a töltőállomáson.</li> <li>4. Ha a probléma továbbra is fennáll, kérjük, vegye fel a kapcsolatot az ügyfélszolgálattal.</li> </ol>
Az akkumulátor hőmérséklete túl magas.	Az akkumulátor hőmérséklete $\geq 60\text{ }^{\circ}\text{C}$ .	<ol style="list-style-type: none"> <li>1. A robotot olyan helyen használja, ahol a környezeti hőmérséklet <math>40\text{ }^{\circ}\text{C}</math> alatt van. Várhat, amíg az akkumulátor hőmérséklete automatikusan lecsökken.</li> <li>2. Kikapcsolhatja a robotot, majd egy idő után újraindíthatja.</li> <li>3. Ha a probléma továbbra is fennáll, kérjük, vegye fel a kapcsolatot az ügyfélszolgálattal.</li> </ol>
Az akkumulátor hőmérséklete magas.	Az akkumulátor hőmérséklete $\geq 45\text{ }^{\circ}\text{C}$ .	<ol style="list-style-type: none"> <li>1. Ha az akkumulátor hőmérséklete <math>45\text{ }^{\circ}\text{C}</math> felett van, a töltés sikertelen lehet.</li> <li>2. A robotot olyan helyen használja, ahol a környezeti hőmérséklet <math>40\text{ }^{\circ}\text{C}</math> alatt van.</li> </ol>
Az akkumulátor hőmérséklete alacsony.	Az akkumulátor hőmérséklete $\leq 6\text{ }^{\circ}\text{C}$ .	<ol style="list-style-type: none"> <li>1. Ha az akkumulátor hőmérséklete <math>6\text{ }^{\circ}\text{C}</math> alatt van, a töltés sikertelen lehet.</li> <li>2. A robotot olyan helyen használja, ahol a környezeti hőmérséklet <math>6\text{ }^{\circ}\text{C}</math> fölött van.</li> </ol>
A LiDAR blokkolva.	A LiDAR el van takarva (például a LiDAR védőburkolat nincs eltávolítva).	<ol style="list-style-type: none"> <li>1. Távolítsa el a LiDAR védőburkolatát, majd próbálja meg újra.</li> <li>2. Ha a robot tetején található LiDAR nagyon koszos, tisztítsa meg szöszmentes kendővel, majd próbálja meg újra.</li> </ol>
LiDAR működési hiba.	A LiDAR nagyon koszos, vagy érzékelő-hiba jelentkezett.	<ol style="list-style-type: none"> <li>1. Ellenőrizze, hogy a LiDAR nem szennyeződött-e. Szükség esetén tisztítsa meg, majd próbálja meg újra.</li> <li>2. Ha a hiba továbbra is fennáll, próbálja meg újraindítani a robotot.</li> <li>3. Ha a probléma továbbra is fennáll, kérjük, vegye fel a kapcsolatot az ügyfélszolgálattal.</li> </ol>
A LiDAR koszos.	A LiDAR koszos.	Törölje le a robot tetején található LiDAR érzékelőt egy tiszta ruhával. A tisztítás után tartsa szárazon a LiDAR-t.

Probléma	Ok	Megoldás
A LiDAR hőmérséklete magas.	A LiDAR hőmérséklete $\geq 80$ °C .	<ol style="list-style-type: none"> <li>1. A robot automatikusan megpróbál visszatérni a töltőállomásra, hogy lehűljön.</li> <li>2. Ügyeljen arra, hogy a robot 40 ° C alatti környezeti hőmérsékleten működjön.</li> <li>3. Helyezze a robotot árnyékos, hűvös és jól szellőző helyre. A riasztás akkor áll le, amikor a hőmérséklet normál tartományba csökken.</li> <li>4. A robot automatikusan folytatja a működést, miután a riasztás leáll.</li> <li>5. Ha a probléma továbbra is fennáll, kérjük, vegye fel a kapcsolatot az ügyfélszolgálattal.</li> </ol>
A LiDAR hőmérséklete túl magas.	A LiDAR hőmérséklete $\geq 90$ °C .	<ol style="list-style-type: none"> <li>1. A LiDAR a magas hőmérséklet miatt kikapcsol.</li> <li>2. Ügyeljen arra, hogy a robot 40 ° C alatti környezeti hőmérsékleten működjön.</li> <li>3. Helyezze a robotot árnyékos, hűvös és jól szellőző helyre. A riasztás akkor áll le, amikor a hőmérséklet normál tartományba csökken.</li> <li>4. Ha a probléma továbbra is fennáll, kérjük, vegye fel a kapcsolatot az ügyfélszolgálattal.</li> </ol>
A robot elveszett.	A pozíció elveszett.	<ol style="list-style-type: none"> <li>1. Ellenőrizze, hogy a robot tetején található LiDAR szennyeződött-e. A szennyeződés befolyásolja a pozicionálást.</li> <li>2. Kézzel vezesse a robotot a térkép egy nyitott helyére, majd próbálja meg újra elindítani a feladatot.</li> <li>3. Ha a helymeghatározás nem áll helyre, távirányítással vezesse vissza a robotot az alkalmazás segítségével a töltőállomásra, majd indítsa el a fűnyírási feladatot.</li> </ol>
Érzékelő hiba.	Érzékelő hiba.	<ol style="list-style-type: none"> <li>1. Indítsa újra a robotot, és próbálja meg újra.</li> <li>2. Ha a probléma továbbra is fennáll, kérjük, vegye fel a kapcsolatot az ügyfélszolgálattal.</li> </ol>
A robot a tiltott területre került.	A robot a tiltott területre került.	<ol style="list-style-type: none"> <li>1. Kézzel vezesse ki a robotot a tiltott területről, majd próbálja meg újra.</li> <li>2. Az alkalmazáson keresztül távvezérléssel vezesse ki a robotot a tiltott területről, majd próbálja meg újra.</li> </ol>
A robot a térkép határain kívül van.	A robot a térkép határain kívül van.	<ol style="list-style-type: none"> <li>1. Kézzel vezesse a robotot a térkép határain belülre, majd próbálja meg újra.</li> <li>2. Az alkalmazás segítségével távirányítással vezesse a robotot a térkép határain belülre, majd próbálja meg újra.</li> </ol>
Aktiválódott a vészleállítás.	Megnyomták a robot leállító gombját.	Írja be a PIN kódot a roboton, majd erősítse meg.
Alacsony akkumulátor töltöttség. A robot hamarosan leáll.	Az akkumulátor töltöttségi szintje $\leq 10\%$ .	Dokkolja a robotot a töltőállomáson, hogy feltöltse.
A robot nincs a térképen. Lopásveszély.	A robot nincs a térképen.	<ol style="list-style-type: none"> <li>1. Írja be a PIN kódot a roboton, majd erősítse meg.</li> <li>2. Az alkalmazás Beállítások menüpontjában kikapcsolhatja a Riasztás térképtől való eltérés esetén funkciót.</li> </ol>

Probléma	Ok	Megoldás
Nem sikerült visszatérni a töltőállomásra.	A robot nem találja a töltőállomást, amikor visszatér a töltőállomásra.	<ol style="list-style-type: none"> <li>1. Ellenőrizze, hogy vannak-e akadályok, amelyek blokkolják a robotot. Távolítsa el az akadályokat, és próbálja meg újra.</li> <li>2. Az alkalmazás segítségével vezesse vissza a robotot a töltőállomásra.</li> </ol>
Nem sikerült dokkolni a töltőállomáson.	A robot megtalálja a töltőállomást, de nem tud dokkolni.	<ol style="list-style-type: none"> <li>1. Ellenőrizze, hogy az állomáson lévő fényvisszaverő fóliák nem szennyezettek-e vagy nincsenek-e eltakarva.</li> <li>2. Ellenőrizze, hogy vannak-e akadályok az állomás előtt.</li> <li>3. Ellenőrizze, hogy nem helyezték-e át az állomást.</li> <li>4. Ellenőrizze, hogy az alaplemezt nem borítja-e vastagon sár.</li> <li>5. Ellenőrizze, hogy az állomás lejtőn áll-e.</li> <li>6. Ellenőrizze, hogy az állomásnak van-e tápellátása.</li> <li>7. Távirányítóval vagy kézzel segítsen a robotnak a töltőállomáshoz dokkolni.</li> </ol>
A helymeghatározás sikertelen.	A helymeghatározás sikertelen, amikor a robot megpróbálja elindítani a fűnyírési feladatot.	<ol style="list-style-type: none"> <li>1. Valami akadályozhatja a LiDAR működését. Kézzel vezesse a robotot a térkép egy sík és nyitott helyére, majd próbálja meg újra elindítani a feladatot.</li> <li>2. Ha a hiba továbbra is fennáll, kérjük, próbálkozzon újra, miután a robot dokkolt a töltőállomáson.</li> </ol>
Az állomás előtt nincs elegendő hely a forduláshoz.	Az állomás előtt nincs elegendő hely a forduláshoz.	<ol style="list-style-type: none"> <li>1. Ha az állomás a térkép szélén vagy azon belül helyezkedik el, gondoskodjon arról, hogy az állomás alaplemezeének elülső része és a térkép határa között legalább 1 m szabad hely legyen; ellenkező esetben a robot nem tud megfordulni.</li> <li>2. Helyezze át az állomást, vagy módosítsa a térképet a Térkép szerkesztése menüpontban.</li> </ol>
Az útvonalon akadály található.	Az útvonalon akadály található.	<ol style="list-style-type: none"> <li>1. Ellenőrizze, hogy van-e beállítva tiltott terület az útvonalon.</li> <li>2. Ellenőrizze, hogy vannak-e akadályok, amelyek blokkolják a robotot.</li> <li>3. Ha a robot továbbra sem tud elhaladni, törölje az útvonalat a Térkép szerkesztése menüpontban, és állítson be egy újat.</li> </ol>
Az elülső kamera koszos.	Az elülső kamera koszos.	Törölje le az elülső kamerát egy tiszta ruhával.
Probléma van az elülső kamerával.	Probléma van az elülső kamerával.	<ol style="list-style-type: none"> <li>1. Törölje le az elülső kamerát egy tiszta ruhával.</li> <li>2. Próbálja meg újraindítani a robotot.</li> <li>3. Ha a probléma továbbra is fennáll, kérjük, vegye fel a kapcsolatot az ügyfélszolgálattal.</li> </ol>
Elülső kamera eltakarva.	Elülső kamera eltakarva.	Törölje le az elülső kamerát egy tiszta ruhával.
Az automatikus feltérképezés során határeszlelési hiba történt.	Az automatikus feltérképezés során határeszlelési hiba történt.	<ol style="list-style-type: none"> <li>1. Ügyeljen arra, hogy a fényviszonyok megfelelőek legyenek, se túl világos, se túl sötét ne legyen.</li> <li>2. Győződjön meg arról, hogy az időjárás tiszta, nincs köd vagy eső.</li> <li>3. Győződjön meg arról, hogy az elülső kamera tiszta és nincs eltakarva.</li> <li>4. Győződjön meg arról, hogy a talaj felülete egyenletes, mivel a bukkánók befolyásolhatják az érzékelést.</li> <li>5. Ha a határfelismerés továbbra sem működik, váltson át a távirányító módra a térképezési feladatokhoz.</li> </ol>

## 13 Műszaki adatok

		A2 3000
<b>Alapvető információk</b>	Termék neve	Dreame A2 robotfűnyíró
	Márka	Dreame
	Modell	MXXA8210
	Méret	666 × 444 × 273 mm
	Súly (akkumulátorral együtt)	16,1 kg
<b>Fűnyírás</b>	Ajánlott munkakapacitás	3000 m <sup>2</sup>
	Nyírási hatékonyság	Normál: 1000 m <sup>2</sup> /nap Hatékony: 2000 m <sup>2</sup> /nap
	Nyírási magasság	30–70 mm
	Nyírási szélesség	22 cm
	Töltési idő <sup>[2]</sup>	65 perc
<b>Zajkibocsátás</b>	Hangteljesítményszint, LWA	54 dB(A)
	Hangteljesítményszint bizonytalansága, KWA	3 dB(A)
	Hangnyomásszint, LpA	46 dB(A)
	Hangnyomásszint bizonytalanságai, KpA	3 dB(A)
<b>Munkakörülmények</b>	Üzemi hőmérséklet	0~50 °C Ajánlott: 10~35 °C
	Hőmérséklet hosszú távú tárolás esetén	-10~35 °C Ajánlott: 0~25 °C
	IP-besorolás	Robot: IPX6 Töltőállomás: IPX4 Tápegység: IP67
	A nyírandó terület maximális lejtése	50% (27°)
<b>Csatlakozási lehetőségek</b>	Bluetooth frekvenciatartomány	2400,0–2483,5 MHz
	Max. RF teljesítmény	802.11b: 16±2dBm(@11Mbps) 802.11g: 14±2dBm(@54Mbps) 802.11n: 13±2dBm(@HT20,HT40) Bluetooth: 7,49 dBm
	Wi-Fi	2,4 GHz-es Wi-Fi (2400–2483,5M)
	Kapcsolat szolgáltatás <sup>[3]</sup>	LTE-FDD: B1/3/7/8/20/28A LTE-TDD: B38/40/41
	GNSS	GPS/GLONASS/BDS/Galileo/QZSS

		A2 3000
<b>Meghajtómotor</b>	Haladási sebesség távirányítás esetén	0,45 m/s-0,8 m/s
	Haladási sebesség fűnyírás közben	Normál: 0,35 m/s Hatékony: 0,6 m/s
	Motor típusa	Kerékagymotor
<b>Vágómotor</b>	Fordulatszám	2200/perc
<b>Akkumulátor (robot)</b>	Akkumulátor modell	MBPA14
	Akkumulátor típusa	Lítium-ion akkumulátor
	Névleges kapacitás	5000 mAh
	Névleges feszültség	18 V DC
<b>Tápegység</b>	Töltő modellje	MPAA10/MPAA20
	Bemeneti feszültség	100-240 V AC
	Kimeneti feszültség	20 V DC
	Kimeneti áramerősség	3 A
<b>Töltőállomás</b>	Töltőállomás modellje	MCA10
	Bemeneti feszültség	20 V DC
	Kimeneti feszültség	20 V DC
	Bemeneti áramerősség	3 A
	Kimeneti áramerősség	3 A
<b>Tartozékok</b>	Tartalék pengék és tartók	9/3
	Penge modell	MBKA10/MQBA10

Szabványok	Sáv	Feltöltés (MHz)	Letöltés (MHz)	Max. RF kimeneti teljesítmény	GNSS	Frekvenciasáv
LTE	1	1920 - 1980	2110 - 2170	23 ± 2	GPS/ GLONASS/ BDS/Galileo/QZSS	1559-1592 MHz
	3	1710 - 1785	1805 - 1880	23 ± 2		
	7	2500 - 2570	2620 - 2690	23 ± 2		
	8	880 - 915	925 - 960	23 ± 2		
	20	832 - 862	791 - 821	23 ± 2		
	28	703 - 748	758 - 803	23 ± 2		
	38	2570 - 2620	2570 - 2620	23 ± 2		
	40	2300 - 2400	2300 - 2400	23 ± 2		
	41	2496 - 2690	2496 - 2690	23 ± 2		
GSM	3	1710 - 1785	1805 - 1880	30 ± 2		
	8	880 - 915	925 - 960	23 ± 2		
WCDMA	1	1920 - 1980	2110 - 2170	23 ± 2		
	8	880 - 915	925 - 960	23 ± 2		

[2] Töltési idő akkor érvényes, amikor a robot alacsony akkumulátor töltöttségi szint esetén automatikusan visszatér a töltőállomásra.

[3] Az alábbi országok/régiók tartoznak ide: Albánia, Andorra, Ausztria, Belgium, Bosznia-Hercegovina, Bulgária, Horvátország, Ciprus, Cseh Köztársaság, Dánia, Észtország, Finnország, Franciaország, Németország, Görögország, Guernsey, Magyarország, Izland, Írország, Olaszország, Koszovó, Lettország, Liechtenstein, Litvánia, Luxemburg, Macedónia, Málta, Moldova, Monaco, Montenegró, Hollandia, Norvégia, Lengyelország, Portugália, Románia, Szerbia, Szlovákia, Szlovénia, Spanyolország, Svédország, Svájc, Egyesült Királyság, Ukrajna.

**Megjegyzés:** A műszaki adatok változhatnak, mivel termékeinket folyamatosan fejlesztjük. A legfrissebb információkért látogasson el weboldalunkra: <https://global.dreametech.com>.



