

ZRAY

PADDLE with PASSION...

Catalog

User's Manual	03
Benutzerhandbuch	14
Användarmanual	25
Brukermanual	36
Uživatelská příručka	47
Uporabniški priročnik	58
Používateľská príručka	69
Korisnički priručnik	80
Manual d'usuari	91
Manual de usuario	102
Használati útmutató	113

Introduction

This user manual accompanies the Stand-up Paddleboard (SUP) (hereafter referred to as the “product”) and contains important information regarding setup, operation, and safety.

Before using the product, please read this manual carefully—especially the safety instructions. Failure to follow the guidance may result in personal injury or damage to the product.

Keep this manual for future reference. If you pass the product on to a third party, ensure that this user manual is included.

Intended Use

This product is designed for

- Recreational paddling (lakes, bays)
- Fitness, adventure, fishing, family activities
- Professional competitions and travel.

Features:

- Easy inflation, transport, and storage
- High durability and stability

Any use of the product beyond its intended purpose, or any unauthorized modifications, shall be considered improper and may result in a significant risk of injury or damage. The manufacturer assumes no liability for any damages resulting from misuse or non-compliance with these guidelines.

Scope of delivery

- Remove the product from the package and check for missing parts.
- Unfold the board on a flat surface and open the inflation valve(s).
- Use only a hand or foot pump to inflate.
- Inflate each part slowly and fully, then close all valves tightly.
- One adult can set up the product in about 10 minutes.
- Ensure valves are accessible and remain out of the water during use.

34168VTE/34169VTE

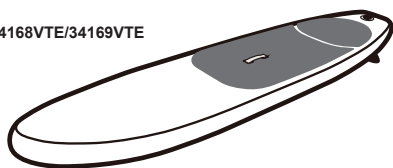

34247VTE

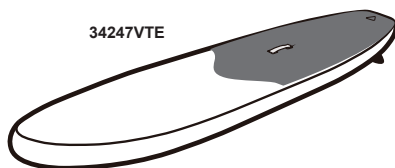

Paddle



Sup Hand Pump



Backpack



Leash



Repair Kit

34308VTE

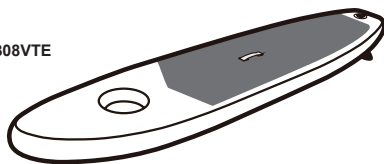

34290VTE

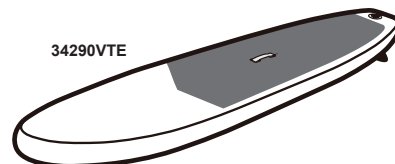

Paddle



Sup Hand Pump



Backpack



Leash



Adaptor



Repair Kit

Explanation of symbols



Warning



No protection against drowning



Mandatory instruction



Maximum load capacity



Refer to instruction manual/booklet



Design working pressure



Keep children under supervision in the aquatic environment



Example of pictogram indicating the suggested age of user



Swimmers only



Safe distance to shore...m



Fully inflate all air chambers



Numbers of users: adults/children



Device provides floating stability/Device requires balancing

User's instructions



WARNING! Please carefully read and retain this manual for future reference.



ATTENTION: Tighten the air valve before first use and before reuse after long breaks.

1. IMPORTANT SAFETY INSTRUCTIONS

- Assign a responsible person to supervise users at all times.
- Uneven weight distribution may cause the board to capsize.
- Always follow the operating instructions and use the product only as intended.
- Do not modify the SUP, as changes may compromise safety.



Warning: Wear personal flotation devices!



Warning: Do not dive or jump!



Warning: Keep away from fire!



Warning: Do not leave product exposed under sunlight directly because it will shorten the using-life of product!



Warning: Beware of offshore winds and currents. Do not use in high wind, open water!



Warning: Do not use around sharp objects! Do not take along of sharp and/or pointed items.



Prohibition



Do not use in offshore current



Do not use in wild water



Do not use in offshore wind



Do not use in breaking waves

Item No.															
34168VTE	√	1.04	√	√	110kg	√	10m	√	√	1	0	√	√	14	√
34169VTE	√	1.04	√	√	122kg	√	10m	√	√	1	0	√	√	14	√
34247VTE	√	1.04	√	√	140kg	√	10m	√	√	1	0	√	√	14	√
34290VTE	√	1.04	√	√	172kg	√	10m	√	√	1	0	√	√	14	√
34308VTE	√	1.04	√	√	165kg	√	10m	√	√	1	0	√	√	14	√

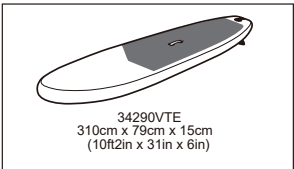
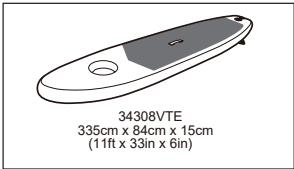
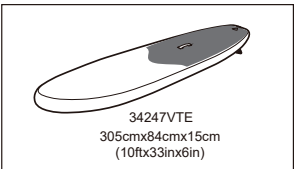
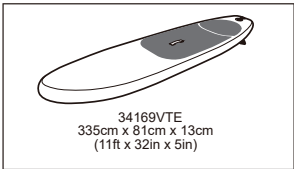
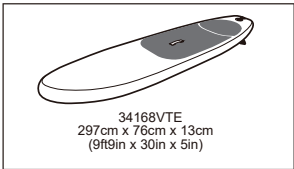

Installation and Setup

1. INSTALLATION AND INFLATION

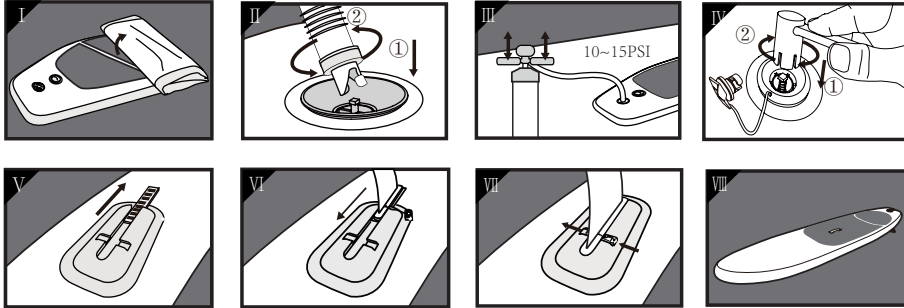

2. DEFLATION AND STORAGE

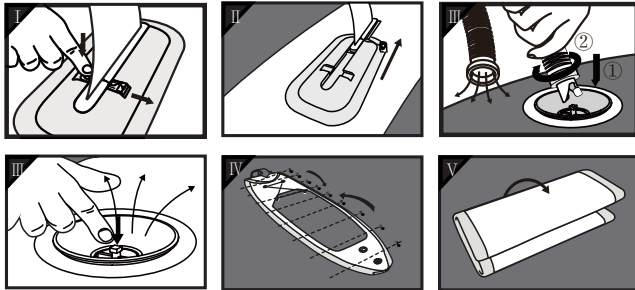

Clean your SUP after a trip to prevent damage from sand, salt water or sun exposure!

3. INSTRUCTION OF VALVE

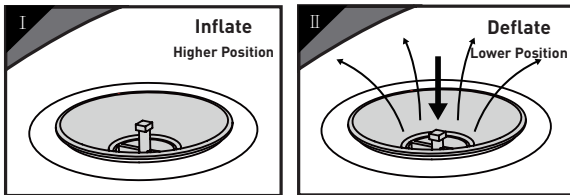

If the valve is broken or leaky, following the next steps to replace the valve.

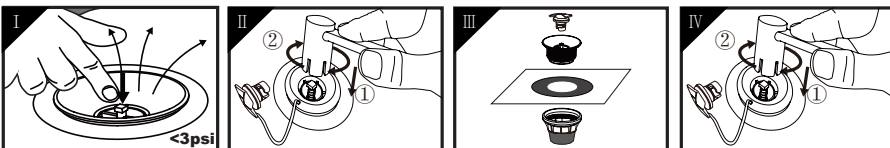

Installation and Setup

4. Assembling the paddle as a single paddle

- 1) Press the snap-in button and insert the connecting tube (2) into the paddle blade (1) until it clicks into place (see Fig. H).
- 2) Insert the T-tube (4) into the connecting tube (2), adjust to the desired length, and make sure the locking lever (3) is open (see Fig. I).



NOTE: Adjust the paddle length so you can easily reach the knob on the T-tube when you stretch one arm upward while standing (see Fig. I).

- 3) Fix the T-tube (4) at the desired length using the locking lever (3), ensuring the knob is parallel to the paddle blade (see Fig. I).

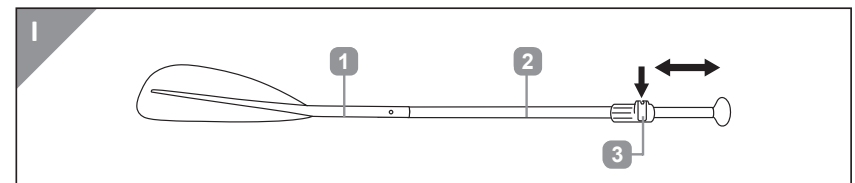
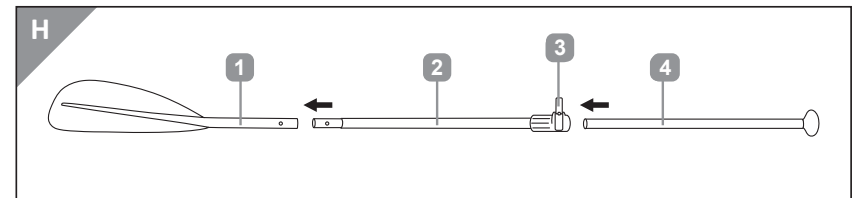

Warning:

Do not extend the T-tube beyond the "STOP" mark. The mark must not be visible. Otherwise, the paddle will be unstable and unsafe.

Storage, maintenance and repair instructions

Storage and Maintenance

To keep your paddleboard in the best condition and ensure safe use, follow these storage and maintenance guidelines:

- **Rinse Thoroughly:** After each use, clean the product with clear, fresh water to remove any salt, sand, or dirt.
- **Dry Properly:** Allow the board to air dry in a shaded, cool place. Avoid direct sunlight, as this can damage the material and shorten the product's lifespan.
- **Folding and Packing:** Carefully fold the board and store it in its original packaging. Make sure no sharp edges or creases are formed in the plastic while folding, as these can cause damage.
- **Indoor Storage:** Always store the paddleboard indoors when not in use.
- **Temperature Precaution:** During winter or cold weather, do not store the product in environments below 5 °C (41 °F), as low temperatures may damage the plastic film.
- **Cleaning Products:** Do not use alkaline or acidic detergents to clean the product—only use water.

Warning: Failure to follow these maintenance instructions may result in serious health hazards or damage to the product.

Storage, maintenance and repair instructions

Repair Instructions

Follow these steps to repair your SUP safely and effectively:

 Note: PVC glue is not included in this set. Please purchase PVC glue separately.

1. **Locate the Leak:** Wipe the hull with soapy water to identify any holes. Bubbles will form where there is a leak.
2. **Clean the Area:** Thoroughly clean the area around the hole with water or alcohol and allow it to dry.
3. **Mark the Patch Area:** Use a pencil to outline the area to be patched.
4. **Prepare the Patch:** Cut a patch of appropriate size to fully cover the damaged area.
5. **Apply the Glue:** Evenly spread PVC glue on both the patch and the damaged area. Firmly press and hold the patch in place.
6. **Cure Time:** Allow the SUP to rest for at least 24 hours before inflating to ensure the repair is fully set.

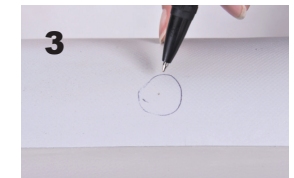

Technical Specifications

Item No.															
34168VTE	✓	1.04	✓	✓	110kg	✓	10m	✓	✓	1	0	✓	✓	14	✓
34169VTE	✓	1.04	✓	✓	122kg	✓	10m	✓	✓	1	0	✓	✓	14	✓
34247VTE	✓	1.04	✓	✓	140kg	✓	10m	✓	✓	1	0	✓	✓	14	✓
34290VTE	✓	1.04	✓	✓	172kg	✓	10m	✓	✓	1	0	✓	✓	14	✓
34308VTE	✓	1.04	✓	✓	165kg	✓	10m	✓	✓	1	0	✓	✓	14	✓

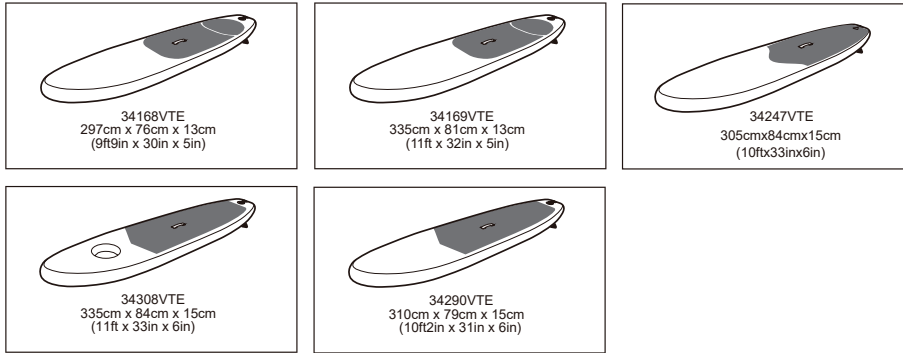

Troubleshooting

If you encounter problems with your stand-up paddleboard (SUP), refer to the following guidance to identify and resolve common issues:

Inflation Issues

- Board not inflating or losing air:
- Check that the valve pin is in the correct position and fully released.

If air escapes after removing the pump, the valve may not be sealed properly. Try adjusting the valve pin or tightening the valve with a valve wrench if necessary.

- Inspect the pump for leaks or damage.
 - Examine the board and seams for any visible leaks or punctures.
- Use soapy water to detect leaks—bubbles will indicate escaping air.

Leaks and Punctures

- Small leaks or punctures:
- Clean and dry the area around the leak.

- Use the repair kit: Apply glue to both the patch and the damaged area, then press the patch firmly in place. Allow at least 24 hours for the glue to cure before reinflating.
- Persistent leaks:
- If a patch does not stop the leak, check for additional holes or seam issues.
- For seam failures or large tears, consult a professional repair service or contact the manufacturer.

Valve Problems

- Leaking or loose valve:
- Tighten the valve using a valve wrench, but avoid over-tightening.
- Check the valve gasket or washer and replace if worn out.

Board Deformation or Collapse

- Board appears warped or deformed:
- Ensure the board is inflated to the recommended pressure (typically 10–15 PSI).
- Avoid overinflation, which can cause damage to seams and materials, especially in direct sunlight or high temperatures.
- If the board remains misshapen after correct inflation, this could indicate a manufacturing defect—contact the manufacturer for support.

Scratches and Surface Damage

- Minor scratches:
- Clean the area with fresh water and allow it to dry.
- Lightly sand the scratch if needed and apply a suitable sealant or epoxy to prevent water ingress.
- Major damage:
- For deep gouges or structural damage, use a repair kit or consult a repair specialist.

General Tips

- Regularly inspect your SUP for signs of wear, leaks, or valve issues.
- Always inflate to the recommended pressure and avoid storing the board in extreme temperatures or direct sunlight to prevent material stress and deformation.

If you cannot resolve an issue using these steps, contact service@zray.store for further assistance.

Disposal

Packaging Disposal

- Please dispose of packaging separately: cardboard and paper go in waste paper, foils in recycling.

SUP Disposal

- Contact your local waste disposal facility to dispose of the product parts.

Einleitung

Dieses Benutzerhandbuch gehört zum Stand-up Paddleboard (SUP) (nachfolgend als "Produkt" bezeichnet) und enthält wichtige Informationen zur Einrichtung, Bedienung und Sicherheit.

Bitte lesen Sie dieses Handbuch sorgfältig durch, bevor Sie das Produkt verwenden – insbesondere die Sicherheitshinweise. Bei Nichtbeachtung kann es zu Verletzungen oder Schäden am Produkt kommen.

Bewahren Sie dieses Handbuch zur späteren Einsicht auf. Wenn Sie das Produkt an Dritte weitergeben, stellen Sie sicher, dass dieses Handbuch beiliegt.

Bestimmungsgemäße Verwendung

Dieses Produkt ist konzipiert für

- Freizeitpaddeln (Seen, Buchten)
- Fitness, Abenteuer, Angeln, Familienaktivitäten
- Professionelle Wettbewerbe und Reisen

Merkmale:

- Einfaches Aufpumpen, Transportieren und Lagern
- Hohe Haltbarkeit und Stabilität

Jede Nutzung des Produkts außerhalb des vorgesehenen Zwecks oder nicht genehmigte Änderungen gelten als unsachgemäß und können ein erhebliches Verletzungs- oder Schadensrisiko darstellen. Der Hersteller übernimmt keine Haftung für Schäden, die durch unsachgemäßen Gebrauch oder Nichtbeachtung dieser Hinweise entstehen.

Lieferumfang

- Nehmen Sie das Produkt aus der Verpackung und prüfen Sie auf fehlende Teile.
- Falten Sie das Board auf einer ebenen Fläche aus und öffnen Sie das/die Aufblasventil(e).
- Verwenden Sie zum Aufpumpen nur eine Hand- oder Fußpumpe.
- Pumpen Sie alle Teile langsam und vollständig auf und schließen Sie anschließend alle Ventile fest.
- Eine erwachsene Person kann das Produkt in etwa 10 Minuten aufbauen.
- Stellen Sie während der Benutzung sicher, dass das Ventil leicht zu bedienen ist und sich über der Wasseroberfläche befindet.

34168VTE/34169VTE

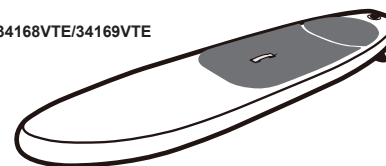

34247VTE

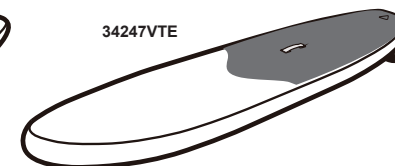

Paddel



SUP-Handpumpe



Rucksack



Leine



Reparaturset

34308VTE

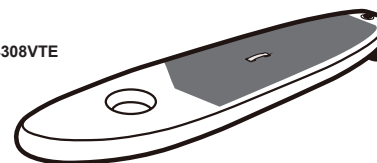

34290VTE

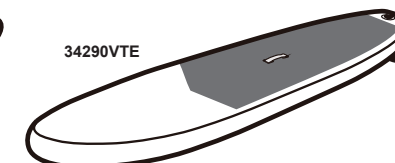

Paddel



SUP-Handpumpe



Rucksack



Leine



Adapter



Reparaturset

Erklärung der Symbole



Warnung



Kein Schutz gegen Ertrinken



Verpflichtende Anweisung



Maximale Tragfähigkeit



Siehe Bedienungsanleitung /
Handbuch



Auslegungsarbeitsdruck



Kinder im Wasser beaufsichtigen



Beispiel für Piktogramm mit
Altersangabe



Nur für Schwimmer



Sicherer Abstand zum Ufer...m



Alle Luftkammern vollständig aufblasen



Anzahl der Benutzer: Erwachsene/Kinder

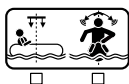

Gerät bietet Stabilität / Gerät erfordert Balance



Verbot



Nicht in ablandiger Strömung
verwenden



Nicht im Wildwasser verwenden



Nicht bei ablandigem Wind
verwenden



Nicht bei brechenden Wellen verwenden

Artikel-Nr.															
34168VTE	✓	1.04	✓	✓	110kg	✓	10m	✓	✓	1	0	✓	✓	14	✓
34169VTE	✓	1.04	✓	✓	122kg	✓	10m	✓	✓	1	0	✓	✓	14	✓
34247VTE	✓	1.04	✓	✓	140kg	✓	10m	✓	✓	1	0	✓	✓	14	✓
34290VTE	✓	1.04	✓	✓	172kg	✓	10m	✓	✓	1	0	✓	✓	14	✓
34308VTE	✓	1.04	✓	✓	165kg	✓	10m	✓	✓	1	0	✓	✓	14	✓

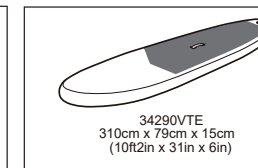
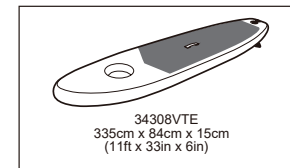
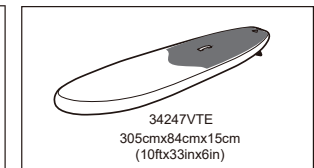
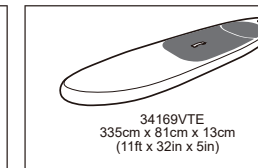
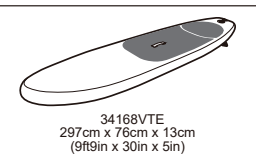

Gebrauchsanleitung



WARNUNG! Bitte lesen Sie diese Anleitung sorgfältig und bewahren Sie sie auf.



ACHTUNG: Ziehen Sie das Luftventil vor dem ersten Gebrauch und vor der Wiederverwendung nach längeren Pausen fest.

1. WICHTIGE SICHERHEITSHINWEISE

- Bestimmen Sie eine verantwortliche Person, die die Benutzer jederzeit beaufsichtigt.
- Eine ungleichmäßige Gewichtsverteilung kann dazu führen, dass das Board kentert.
- Befolgen Sie stets die Betriebsanleitung und verwenden Sie das Produkt nur bestimmungsgemäß.
- Nehmen Sie keine Änderungen am SUP vor, da dies die Sicherheit beeinträchtigen kann.



Warnung: Tragen Sie persönliche Schwimmhilfen!



Warnung: Nicht tauchen oder springen!



Warnung: Vom Feuer fernhalten!



Warnung: Das Produkt nicht direkter Sonneneinstrahlung aussetzen – dies verkürzt die Lebensdauer!



Warnung: Vorsicht bei ablandigem Wind und Strömung. Nicht bei starkem Wind oder auf offenem Wasser verwenden!



Warnung: Nicht in der Nähe von scharfen Gegenständen verwenden! Keine spitzen und/oder scharfen Gegenstände mitführen.

Installation und Einrichtung

1. INSTALLATION UND AUFBLASEN

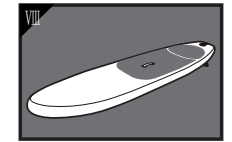
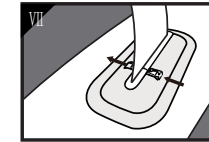
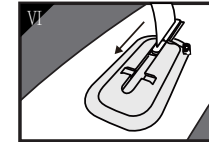
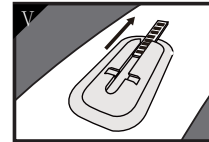
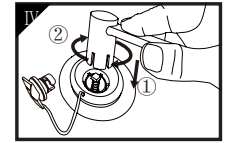
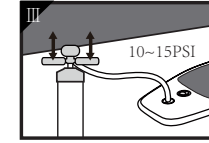
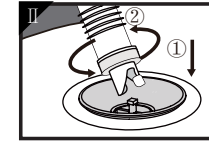
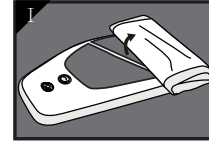

2. ENTLERUNG UND LAGERUNG

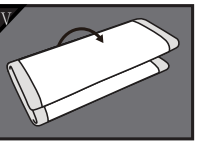
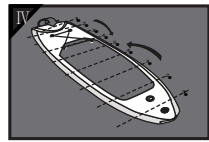
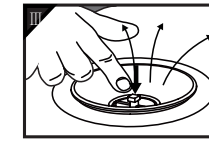
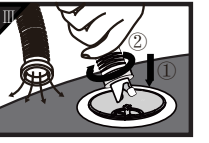
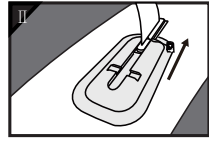
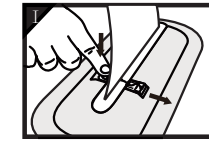

Reinigen Sie Ihr SUP nach jeder Tour, um Schäden durch Sand, Salzwasser oder Sonneneinstrahlung zu vermeiden!

3. ANLEITUNG FÜR DAS VENTIL

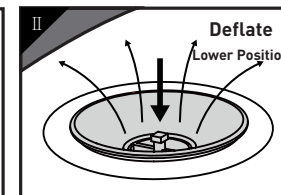
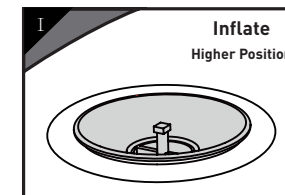

Wenn das Ventil defekt oder undicht ist, folgen Sie den nächsten Schritten zum Austausch.

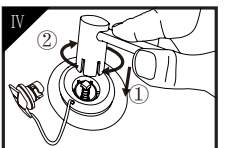
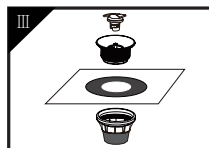
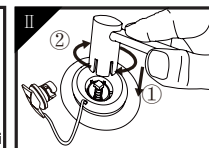
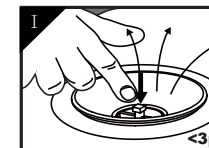

Installation und Einrichtung

4. Zusammenbau des Paddels als Einzelpaddel

1. Drücken Sie die Drucktaste und stecken Sie das Verbindungsrohr (2) in das Padelblatt (1), bis es einrastet (siehe Abb. H).
2. Stecken Sie das T-Rohr (4) in das Verbindungsrohr (2), stellen Sie die gewünschte Länge ein und stellen Sie sicher, dass der Verriegelungshebel (3) geöffnet ist (siehe Abb. H).



HINWEIS: Stellen Sie die Paddellänge so ein, dass Sie den Knopf am T-Rohr leicht erreichen können, wenn Sie einen Arm im Stehen nach oben strecken (siehe Abb. I).

- 3) Fixieren Sie das T-Rohr (4) in der gewünschten Länge mit dem Verriegelungshebel (3), wobei der Knopf parallel zum Padelblatt ausgerichtet sein muss (siehe Abb. I).

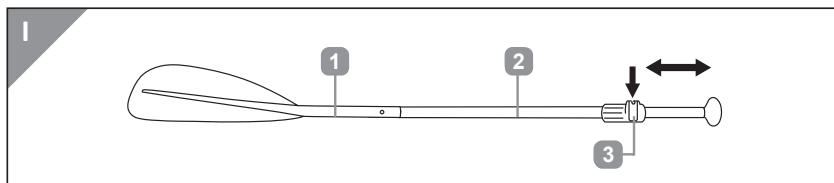
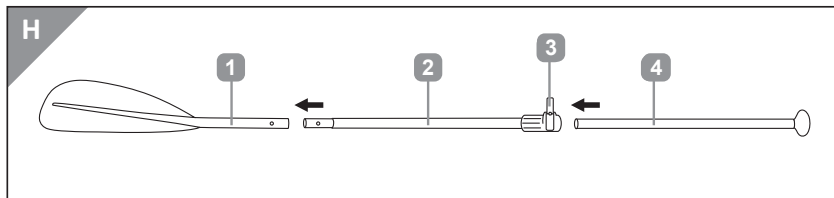

Warnung:

Ziehen Sie das T-Rohr nicht über die "STOP"-Markierung hinaus. Die Markierung darf nicht sichtbar sein, da das Paddel sonst instabil und unsicher wird.

Anweisungen zur Lagerung, Wartung und Reparatur

Lagerung und Wartung

Um Ihr Paddleboard in bestem Zustand zu halten und die sichere Nutzung zu gewährleisten, beachten Sie bitte diese Hinweise:

- **Gründlich Abspülen:** Nach jedem Gebrauch mit klarem, frischem Wasser reinigen, um Salz, Sand oder Schmutz zu entfernen.
- **Richtig Trocknen:** Lassen Sie das Board an einem schattigen, kühlen Ort lufttrocknen. Direkte Sonneneinstrahlung vermeiden.
- **Falten und Verstauen:** Das Board vorsichtig zusammenfalten und in der Originalverpackung aufbewahren. Scharfe Kanten oder Falten im Kunststoff vermeiden.
- **Innen Lagern:** Lagern Sie das Board immer im Innenbereich, wenn es nicht verwendet wird.
- **Temperaturhinweis:** Lagern Sie das Produkt im Winter oder bei kaltem Wetter nicht bei Temperaturen unter 5 °C (41 °F), da niedrige Temperaturen die Kunststoffolie beschädigen können.
- **Reinigungsmittel:** Keine alkalischen oder sauren Reinigungsmittel verwenden – nur Wasser.

Warnung: Die Missachtung dieser Hinweise kann zu Gesundheitsrisiken oder Schäden am Produkt führen.

Lager-, Wartungs- und Reparaturanweisungen

Reparaturanleitung

Folgen Sie diesen Schritten, um Ihr SUP sicher und effektiv zu reparieren:

i Hinweis: PVC-Kleber ist nicht im Set enthalten. Bitte separat erwerben.

1. Leck finden: Wischen Sie den Rumpf mit Seifenwasser ab. Blasen bilden sich an der Stelle des Lochs.
2. Bereich reinigen: Säubern Sie die Umgebung des Lochs gründlich mit Wasser oder Alkohol und lassen Sie es trocknen.
3. Flickbereich markieren: Zeichnen Sie mit einem Bleistift den zu flickenden Bereich an.
4. Flicker vorbereiten: Schneiden Sie einen Flicker in passender Größe, sodass das beschädigte Gebiet vollständig bedeckt ist.
5. Kleber auftragen: Verstreichen Sie PVC-Kleber gleichmäßig auf Flicker und beschädigtem Bereich. Fest andrücken und halten.
6. Aushärtezeit: Lassen Sie das SUP mindestens 24 Stunden ruhen, bevor Sie es aufpumpen, um eine vollständige Fixierung zu gewährleisten.

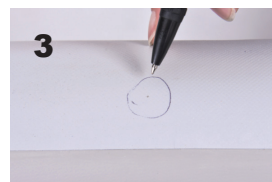

Technische Daten

Artikel-Nr.															
34168VTE	✓	1.04	✓	✓	110kg	✓	10m	✓	✓	1	0	✓	✓	14	✓
34169VTE	✓	1.04	✓	✓	122kg	✓	10m	✓	✓	1	0	✓	✓	14	✓
34247VTE	✓	1.04	✓	✓	140kg	✓	10m	✓	✓	1	0	✓	✓	14	✓
34290VTE	✓	1.04	✓	✓	172kg	✓	10m	✓	✓	1	0	✓	✓	14	✓
34308VTE	✓	1.04	✓	✓	165kg	✓	10m	✓	✓	1	0	✓	✓	14	✓

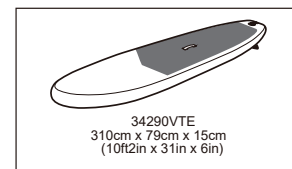
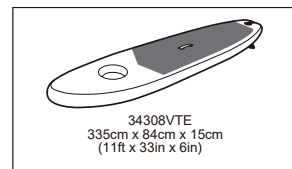
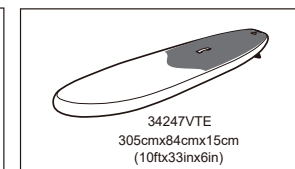
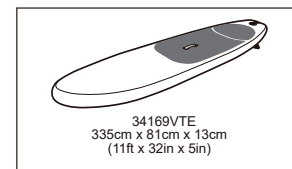
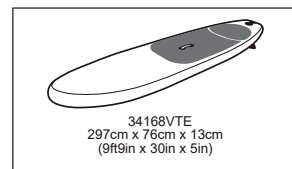

Fehlerbehebung

Wenn Sie Probleme mit Ihrem Stand-Up-Paddleboard (SUP) haben, lesen Sie die folgenden Hinweise zur Identifikation und Lösung häufiger Probleme:
Aufblasprobleme

- Board lässt sich nicht aufpumpen oder verliert Luft:
 - Überprüfen Sie, ob der Ventilstift in der richtigen Position ist und vollständig gelöst wurde. Wenn nach dem Entfernen der Pumpe Luft entweicht, ist das Ventil möglicherweise nicht richtig verschlossen. Versuchen Sie, den Ventilstift anzupassen oder das Ventil mit einem Ventilschlüssel festzuziehen.
 - Überprüfen Sie die Pumpe auf Undichtigkeiten oder Schäden.
 - Untersuchen Sie das Board und die Nähte auf sichtbare Lecks oder Löcher. Verwenden Sie Seifenwasser, um Lecks zu erkennen – Blasen zeigen austretende Luft an.
- Lecks und Einstiche
- Kleine Lecks oder Löcher:
 - Reinigen und trocknen Sie den Bereich um das Leck.

- Verwenden Sie das Reparaturset: Tragen Sie Kleber auf sowohl das Patch als auch den beschädigten Bereich auf, drücken Sie das Patch fest an. Lassen Sie es mindestens 24 Stunden aushärten, bevor Sie es erneut aufpumpen.
- Andauernde Lecks:
 - Wenn ein Flicker das Leck nicht stoppt, überprüfen Sie auf weitere Löcher oder Nahtprobleme.
 - Bei Nahtfehlern oder großen Rissen: Professionellen Reparaturservice kontaktieren oder Hersteller ansprechen.
- Ventilprobleme
 - Undichter oder lockerer Ventil:
 - Das Ventil mit einem Ventilschlüssel etwas nachziehen, aber nicht überdrehen.
 - Überprüfen Sie die Ventildichtung oder -scheibe und tauschen Sie sie bei Verschleiß aus.
 - Verformung oder Einsinken des Boards
 - Board erscheint verzogen oder deformiert:
 - Stellen Sie sicher, dass es auf den empfohlenen Druck aufgepumpt ist (typischerweise 10–15 PSI).
 - Vermeiden Sie Überdruck, da dies Nähte und Material beschädigen kann, besonders bei direkter Sonne oder hohen Temperaturen.
 - Bleibt das Board deformiert, könnte dies auf einen Herstellungsfehler hinweisen — kontaktieren Sie den Hersteller.
 - Kratzer und Oberflächenschäden
 - Kleine Kratzer:
 - Bereich mit klarem Wasser reinigen und trocknen lassen.
 - Bei Bedarf leicht abschleifen und geeigneten Dichtstoff oder Epoxid auftragen.
 - Größere Schäden:
 - Für tiefe Einschnitte oder strukturelle Schäden Reparaturset verwenden oder Fachbetrieb aufsuchen.
- Allgemeine Tipps
 - Prüfen Sie Ihr SUP regelmäßig auf Verschleiß, Lecks oder Ventilprobleme.
 - Pumpen Sie stets auf den empfohlenen Druck und vermeiden Sie Lagerung bei extremen Temperaturen oder direktem Sonnenlicht, um Materialstress und Verformung zu verhindern.
 - Wenn Sie ein Problem mit diesen Schritten nicht beheben können, wenden Sie sich an den Kundendienst unter service@zray.store, um weitere Unterstützung zu erhalten.

Entsorgung

Verpackungsentsorgung

- Bitte entsorgen Sie die Verpackung getrennt: Karton und Papier ins Altpapier, Folien in die Wertstoffsammlung.

SUP-Entsorgung

- Wenden Sie sich zur Entsorgung der Produktteile an Ihre örtliche Entsorgungsstelle.

Introduktion

Denna användarmanual medföljer Stand-up Paddleboard (SUP) (hädanefter kallad "produkten") och innehåller viktig information om installation, användning och säkerhet.

Läs denna manual noggrant innan du använder produkten – särskilt säkerhetsinstruktionerna. Underlåtenhet att följa instruktionerna kan leda till personskador eller skador på produkten.

Spara denna manual för framtida referens. Om du överlåter produkten till någon annan, se till att manualen följer med.

Avsedd användning

Denna produkt är avsedd för

- Rekreativ paddling (sjöar, vikar)
- Fitness, äventyr, fiske, familjeaktiviteter
- Professionella tävlingar och resor

Funktioner:

- Enkel uppblåsning, transport och förvaring
- Hög hållbarhet och stabilitet

All användning av produkten utöver dess avsedda syfte, eller otillåtna ändringar, betraktas som felaktig och kan innebära en betydande risk för skador eller olyckor. Tillverkaren tar inget ansvar för skador som uppstår till följd av felaktig användning eller bristande efterlevnad av dessa riktlinjer.

Leveransomfattning

- Ta ut produkten ur förpackningen och kontrollera att inga delar saknas.
- Vik ut brådan på en plan yta och öppna uppblåsningsventilen/ventilerna.
- Använd endast en hand- eller fotpump för att blåsa upp.
- Blås upp varje del långsamt och helt, stäng sedan alla ventiler ordentligt.
- En vuxen kan montera produkten på cirka 10 minuter.
- Se till att ventilerna är åtkomliga och hålls ovanför vattenytan under användning.

34168VTE/34169VTE

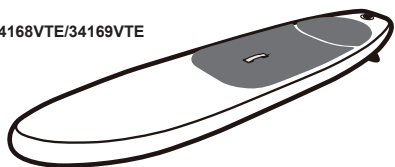

34247VTE

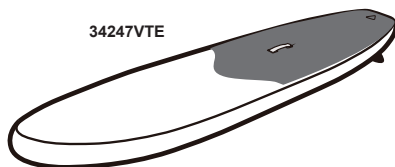

Paddel



SUP handpump



Ryggsäck



Leash



Reparationssats

34308VTE

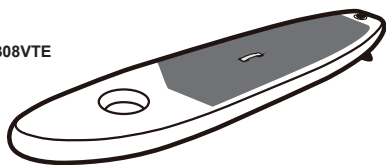

Paddel



SUP handpump



Ryggsäck



Leash



Adapterare



Reparationssats

34290VTE

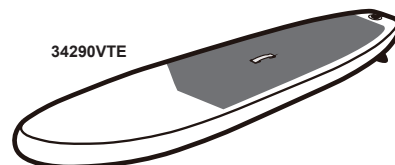

Förklaring av symboler



Varning



Ger inget skydd mot drunkning



Obligatorisk instruktion



Maximal belastning



Se bruksanvisning / broschyr



Konstruktionsarbetstryck



Ha uppsikt över barn i vattnet



Exempel på piktogram med rekommenderad ålder



Endast för simkunniga



Säkerhetsavstånd till stranden...m



Fyll alla luftkammare helt



Antal användare: vuxna/barn



Enheten ger flytstabilitet / Enheten kräver balans



Förbud



Använd inte i havsströmmar



Använd inte i forsande vatten



Använd inte vid frånlandsvind



Använd inte i bränningar

Artikelnummer															
34168VTE	✓	1.04	✓	✓	110kg	✓	10m	✓	✓	1	0	✓	✓	14	✓
34169VTE	✓	1.04	✓	✓	122kg	✓	10m	✓	✓	1	0	✓	✓	14	✓
34247VTE	✓	1.04	✓	✓	140kg	✓	10m	✓	✓	1	0	✓	✓	14	✓
34290VTE	✓	1.04	✓	✓	172kg	✓	10m	✓	✓	1	0	✓	✓	14	✓
34308VTE	✓	1.04	✓	✓	165kg	✓	10m	✓	✓	1	0	✓	✓	14	✓

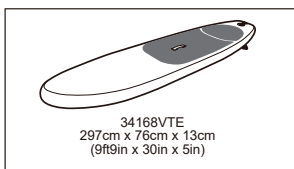

34168VTE
297cm x 78cm x 13cm
(9ft9in x 30in x 5in)

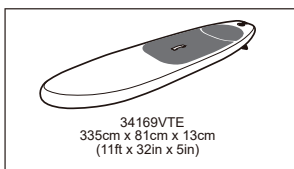

34169VTE
335cm x 81cm x 13cm
(11ft x 32in x 5in)

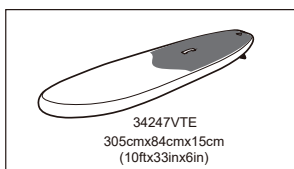

34247VTE
305cmx84cmx15cm
(10ftx33inx6in)

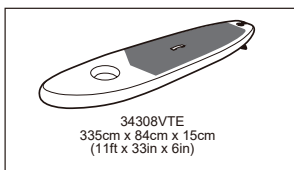

34308VTE
335cm x 84cm x 15cm
(11ft x 33in x 6in)

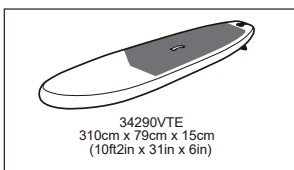

34290VTE
310cm x 79cm x 15cm
(10ft2in x 31in x 6in)

Bruksanvisning



VARNING! Läs och spara denna manual.



OBS: Dra åt luftventilen före första användningen och före återanvändning efter längre uppehåll.

1. VIKTIGA SÄKERHETSINSTRUKTIONER

- Tilldela en ansvarig person att övervaka användare hela tiden.
- Ojämn viktfordelning kan få brädan att kapsejsa.
- Följ alltid bruksanvisningen och använd produkten endast enligt dess avsedda syfte.
- Modifiera inte SUP-brädan, eftersom ändringar kan äventyra säkerheten.



Varning: Använd personliga flytanordningar!



Varning: Hoppa eller dyk inte!



Varning: Håll dig borta från eld!



Varning: Lämna inte produkten i direkt solljus – det förkortar dess livslängd!



Varning: Se upp för avdrift och strömmar. Använd inte vid hård vind eller på öppet vatten!



Varning: Använd inte nära vassa föremål! Ta inte med vassa och/eller spetsiga saker.

Installation och inställning

1. INSTALLATION OCH UPPBLÄSNING

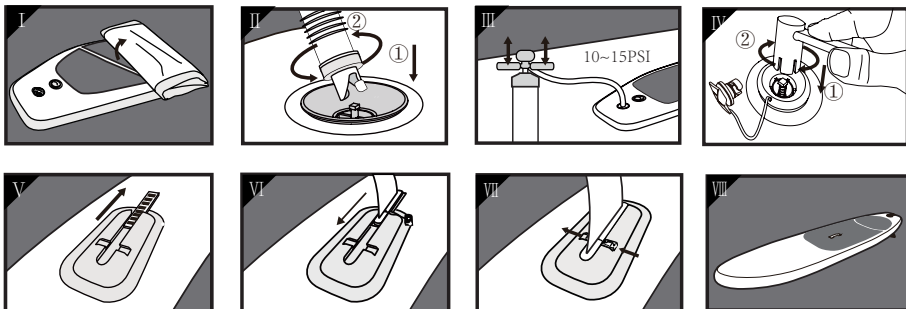

2. TÖMNING OCH FÖRVARING

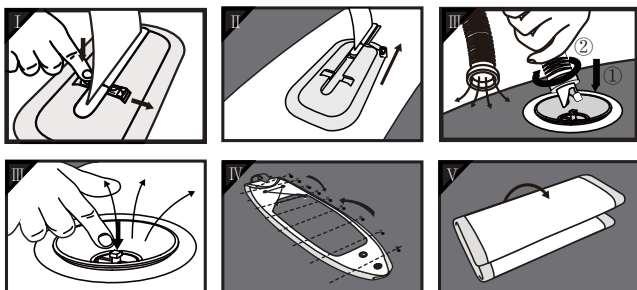

Rengör din SUP efter varje tur för att undvika skador från sand, saltvatten eller solljus!

3. VENTILINSTRUKTIONER

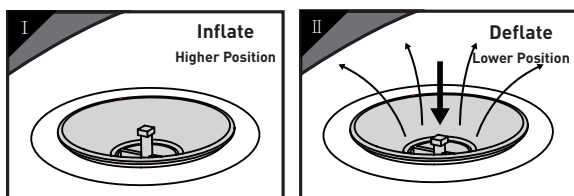

Om ventilen är trasig eller läcker, följ dessa steg för att byta ut den.

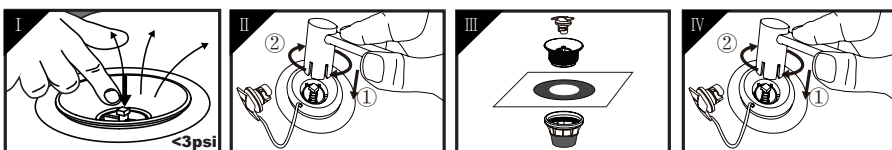

Installation och inställning

4. Montering av paddeln som enkelpaddel

1. Tryck på låsknappen och sätt in anslutningsröret (2) i paddelbladet (1) tills det klickar i läge (se Fig. H).
2. Sätt in T-röret (4) i anslutningsröret (2), justera till önskad längd och se till att låsspärren (3) är öppen (se Fig. H).



OBS: Justera paddelns längd så att du enkelt kan nå knappen på T-röret när du står upp och sträcker en arm uppåt (se Fig. I).

- 3) Fäst T-röret (4) vid önskad längd med låsspaken (3), och se till att knappen är parallell med paddelbladet (se Fig. I).

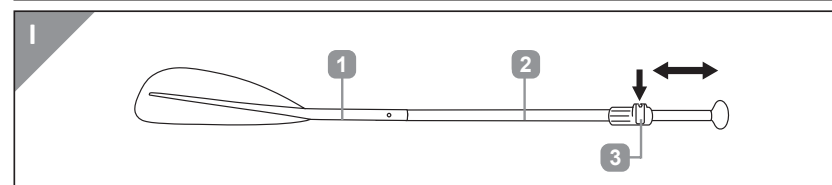
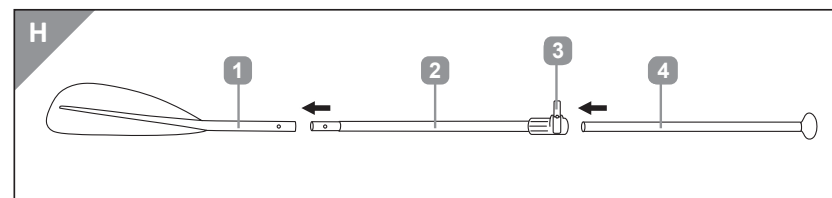

Varning:

Förläng inte T-röret förbi "STOP"-märket. Märket får inte vara synligt. Annars blir paddeln instabil och osäker.

Förvarings-, underhålls- och reparationsanvisningar

Förvaring och Underhåll

För att hålla paddelbrädan i gott skick och garantera säker användning, följ dessa riktlinjer:

- Skölj Noggrant: Skölj med rent, färskt vatten efter varje användning för att ta bort salt, sand eller smuts.
- Torka Rätt: Låt brädan lufttorka i skugga och svalka. Undvik direkt solljus.
- Vik och Packa: Vik brädan försiktigt och förvara i originalförpackningen. Undvik vassa veck.
- Inomhusförvaring: Förvara alltid brädan inomhus när den inte används.
- Temperaturförsiktighet: Förvara inte produkten i temperaturer under 5 °C (41 °F) under vintern eller vid kallt väder, eftersom låga temperaturer kan skada plastfilmen.
- Rengöringsmedel: Använd inte alkaliska eller sura rengöringsmedel – endast vatten.

Varning: Att inte följa dessa instruktioner kan innebära hälsorisker eller skada produkten.

Lagrings-, underhålls- och reparationsinstruktioner

Reparationsinstruktioner

Följ dessa steg för att reparera din SUP säkert och effektivt:

i Observera: PVC-lim ingår inte i detta kit. Köps separat.

1. Lokalisera läckan: Torka skrovet med såpvatten. Bubblor bildas där det finns ett läckage.
2. Rengör området: Rengör noggrant runt hålet med vatten eller alkohol och låt torka.
3. Markera reparationsområdet: Använd en blyertspenna för att markera området som ska lagas.
4. Förbered lagningen: Klipp ut en lapp av lämplig storlek för att helt täcka det skadade området.
5. Applicera limmet: Bred ut PVC-limet jämnt på både lagbiten och det skadade området. Pressa fast ordentligt och håll kvar.
6. Härdtid: Låt SUP:en vila minst 24 timmar innan uppblåsning för att reparationen ska härda fullt ut.

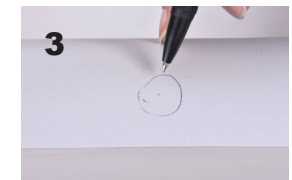
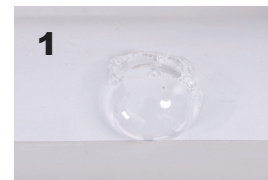

Tekniska specifikationer

Artikelnummer															
34168VTE	✓	1.04	✓	✓	110kg	✓	10m	✓	✓	1	0	✓	✓	14	✓
34169VTE	✓	1.04	✓	✓	122kg	✓	10m	✓	✓	1	0	✓	✓	14	✓
34247VTE	✓	1.04	✓	✓	140kg	✓	10m	✓	✓	1	0	✓	✓	14	✓
34290VTE	✓	1.04	✓	✓	172kg	✓	10m	✓	✓	1	0	✓	✓	14	✓
34308VTE	✓	1.04	✓	✓	165kg	✓	10m	✓	✓	1	0	✓	✓	14	✓

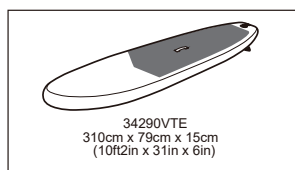
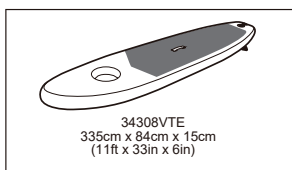
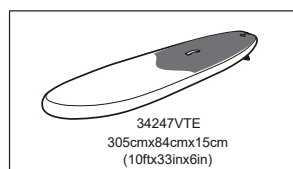
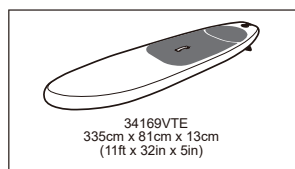
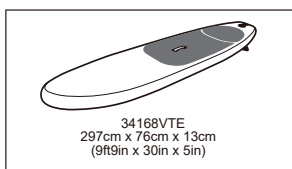

Felsökning

Om du stöter på problem med din stand-up paddleboard (SUP), följ dessa riktlinjer för att identifiera och åtgärda vanliga problem: Problem med uppblåsning

- Brädan blåses inte upp eller tappas luft:
 - Kontrollera att ventilpinnen är i rätt läge och helt frigjord. Om luft läcker ut efter att pumpen har tagits bort kan ventilen vara otät. Försök justera ventilpinnen eller dra åt ventilen med en ventilnyckel om det behövs.
 - Kontrollera pumpen för eventuella läckor eller skador.
 - Undersök brädan och sömmarna för synliga läckor eller hål. Använd såpvatten för att upptäcka läckor – bubblor indikerar luft som läcker ut.
- Läckor och punkteringar
- Små läckor eller punkteringar:
 - Rengör och torka området runt läckan.
 - Använd reparationssetsen: Applicera lim på både lappen och det skadade området och tryck

fast lappen ordentligt. Låt limmet härda i minst 24 timmar innan du pumpar upp igen.

- Ihållande läckage:
- Om en lagningslapp inte stoppar läckan, kontrollera om det finns fler hål eller problem med sömmarna.

• Vid sömnadsfel eller stora revor, kontakta en professionell reparationservice eller tillverkaren.

Ventilproblem

- Läckande eller lös ventil:

• Dra åt ventilen med en ventilnyckel, men undvik att dra åt för hårt.

• Kontrollera ventilens packning eller bricka och byt ut den om den är sliten.

Deformation eller kollaps av brädan

- Brädan ser skev eller deformerad ut:

• Kontrollera att den är uppblåst till rekommenderat tryck (vanligtvis 10–15 PSI).

• Undvik övertryck, vilket kan skada sömmar och material, särskilt i direkt solljus eller höga temperaturer.

• Om brädan fortfarande är deformerad efter korrekt uppblåsning kan det vara ett tillverkningsfel – kontakta tillverkaren.

Repor och ytskador

- Mindre repor:

• Rengör området med färskt vatten och låt det torka.

• Slipa försiktigt om det behövs och applicera ett lämpligt tätningsmedel eller epoxi för att förhindra att vatten tränger in.

- Större skador:

• Vid djupa jack eller strukturella skador, använd ett reparationskit eller kontakta en specialist.

Allmänna tips

• Inspektera din SUP regelbundet för tecken på slitage, läckor eller ventilproblem.

• Blås alltid upp till rekommenderat tryck och undvik att förvara brädan i extrema temperaturer eller direkt solljus för att förhindra materialstress och deformation.

• Om du inte kan lösa problemet med dessa steg, kontakta service@zray.store för vidare hjälp.

Avfallshantering

Avfallshantering av förpackningar

- Vänligen kasta förpackningarna separat: kartong och papper i pappersåtervinningen, folier i återvinningen.

Avfallshantering av SUP

- Kontakta din lokala avfallshanteringsanläggning för att kasta produktdelarna.

Introduksjon

Denne brukermanualen følger med Stand-up Paddleboard (SUP) (heretter kalt "produktet") og inneholder viktig informasjon om montering, bruk og sikkerhet. Les denne manualen nøye før du bruker produktet – spesielt sikkerhetsinstruksjonene. Manglende overholdelse kan føre til personskade eller skade på produktet.

Oppbevar manualen for fremtidig bruk. Dersom du gir produktet videre, sørg for at brukermanualen følger med.

Tiltenkt bruk

Dette produktet er designet for

- Rekreasjonspadling (innsjøer, bukter)
- Fitness, eventyr, fiske, familieaktiviteter
- Profesjonelle konkurranser og reiser

Egenskaper:

- Enkel oppblåsing, transport og lagring
- Høy slitestyrke og stabilitet

Enhver bruk av produktet utover dets tiltenkte formål, eller uautoriserte modifikasjoner, anses som feilbruk og kan medføre betydelig risiko for skade eller uhell. Produsenten påtar seg intet ansvar for skader som oppstår som følge av feilbruk eller manglende etterlevelse av disse retningslinjene.

Leveringsomfang

- Ta produktet ut av emballasjen og kontroller at ingen deler mangler.
- Brett ut brettet på en flat overflate og åpne ventil(ene) for oppblåsing.
- Bruk kun hånd- eller fotpumpe for oppblåsing.
- Blås opp hver del sakte og fullt ut, og lukk deretter alle ventiler tett.
- Én voksen kan sette opp produktet på omtrent 10 minutter.
- Sørg for at ventilene er tilgjengelige og holder seg over vann under bruk.

34168VTE/34169VTE

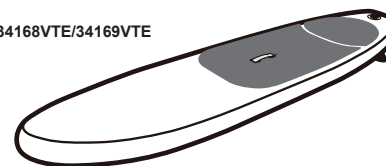

Padle



SUP håndpumpe



Ryggsekk



Leiebånd



Reparasjonssett

34247VTE

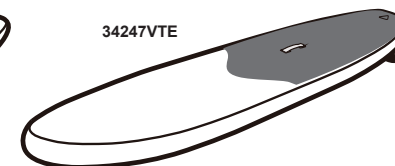

34308VTE

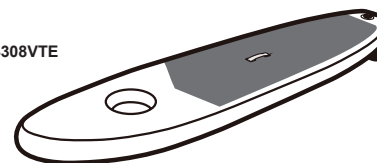

Padle



SUP håndpumpe



Ryggsekk



Leiebånd



Adapter



Reparasjonssett

34290VTE

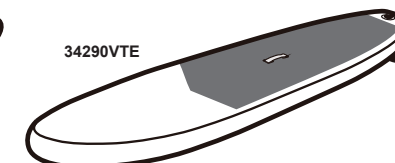

Forklaring av symboler



Advarsel



Ikke beskyttelse mot drukning



Obligatorisk instruksjon



Maksimal lastekapasitet



Se instruksjonsmanual / hefte



Konstruert arbeidstrykk



Hold barn under tilsyn i vannet



Eksempel på piktogram med anbefalt alder



Kun for svømmere



Trygg avstand til land...m



Fyll alle luftkamre helt



Antall brukere: voksne/barn

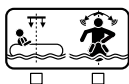

Enheten gir flytestabilitet / Enheten krever balanse



Forbud



Ikke bruk i havstrøm



Ikke bruk i strømmende vann



Ikke bruk ved fralandsvind



Ikke bruk i brenninger

Varenummer	Ikke beskyttelse mot drukning	Trykk	Hold barn under tilsyn i vannet	Obligatorisk instruksjon	Max. lastekapasitet	Se instruksjonsmanual / hefte	Ikke bruk i havstrøm	Ikke bruk i strømmende vann	Ikke bruk ved fralandsvind	Ikke bruk i brenninger	Trygg avstand til land	Fyll alle luftkamre helt	Antall brukere	Stabilitet	
34168VTE	✓	1.04	✓	✓	110kg	✓	10m	✓	✓	1	0	✓	✓	14	✓
34169VTE	✓	1.04	✓	✓	122kg	✓	10m	✓	✓	1	0	✓	✓	14	✓
34247VTE	✓	1.04	✓	✓	140kg	✓	10m	✓	✓	1	0	✓	✓	14	✓
34290VTE	✓	1.04	✓	✓	172kg	✓	10m	✓	✓	1	0	✓	✓	14	✓
34308VTE	✓	1.04	✓	✓	165kg	✓	10m	✓	✓	1	0	✓	✓	14	✓

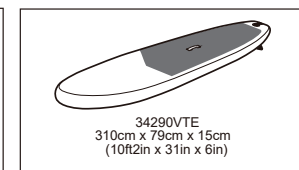
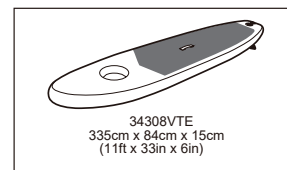
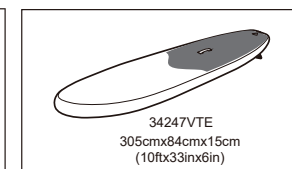
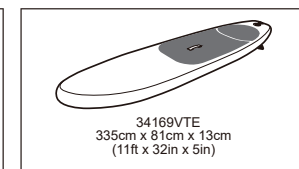
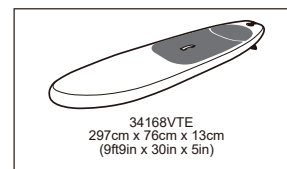

Brukerinstruksjoner



ADVARSEL! Les nøye og oppbevar denne håndboken.

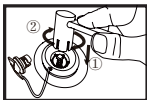

MERK: Stram luftventilen før første gangs bruk og før gjenbruk etter lengre opphold.

1. VIKTIGE SIKKERHETSINSTRUKSJONER

- Tildel en ansvarlig person til å overvåke brukere til enhver tid.
- Ujevn vektfordeling kan føre til at brettet velter.
- Følg alltid bruksanvisningen og bruk produktet kun som tiltenkt.
- Ikke endre på SUP-en, da dette kan gå utover sikkerheten.



Advarsel: Bruk personlig flyteutstyr!



Advarsel: Ikke dykk eller hopp!



Advarsel: Hold unna ild!



Advarsel: Ikke la produktet stå i direkte sollys – dette forkorter levetiden!



Advarsel: Vær oppmerksom på fralandsvind og strøm. Ikke bruk i sterk vind eller på åpent vann!



Advarsel: Ikke bruk nær skarpe gjenstander! Ikke ta med skarpe og/eller spisse gjenstander.

Installasjon og oppsett

1. INSTALLASJON OG OPPBLÅSING

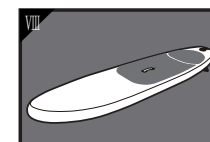
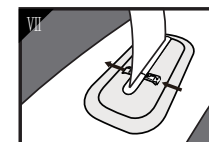
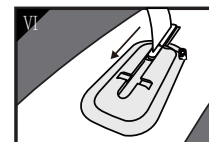
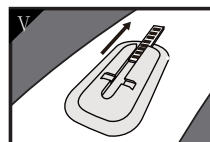
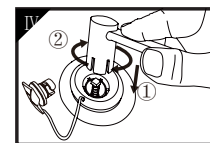
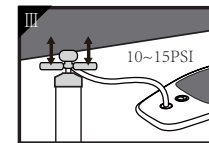
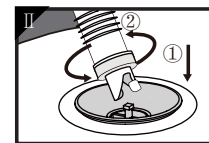
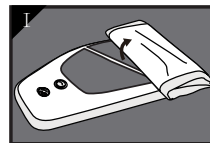

2. TØMMING OG LAGRING

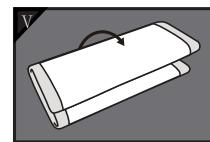
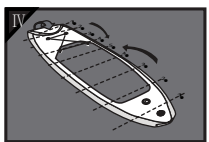
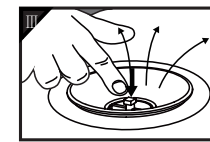
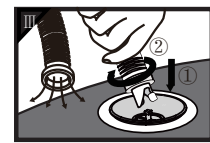
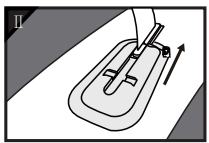
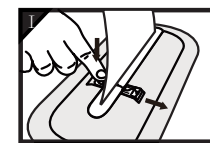

Rengjør SUP-brettet etter bruk for å unngå skader fra sand, saltvann eller sollys!

3. VENTILINSTRUKSJONER

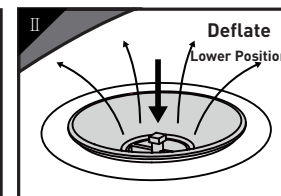
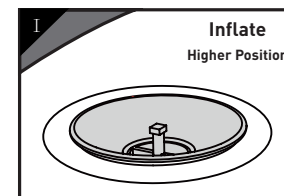

Hvis ventilen er ødelagt eller lekker, følg trinnene nedenfor for å erstatte den.

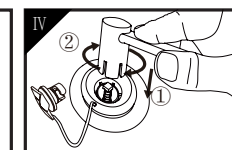
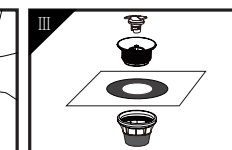
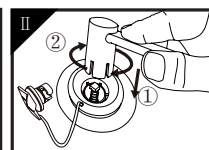
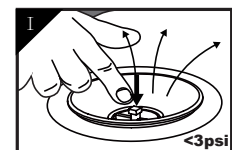

Installasjon og oppsett

4. Montering av åren som enkelåre

1. Trykk på låseknappen og sett forbindelsesrøret (2) inn i årebladet (1) til det klikker på plass (se Fig. H).
2. Sett T-røret (4) inn i forbindelsesrøret (2), juster til ønsket lengde og sørg for at låsehåndtaket (3) er åpent (se Fig. H).



MERK: Juster lengden på åren slik at du enkelt kan nå knappen på T-røret når du strekker en arm opp mens du står (se Fig. I).

- 3) Fest T-røret (4) i ønsket lengde ved hjelp av låsehåndtaket (3), og sørg for at knappen er parallell med årebladet (se Fig. I).

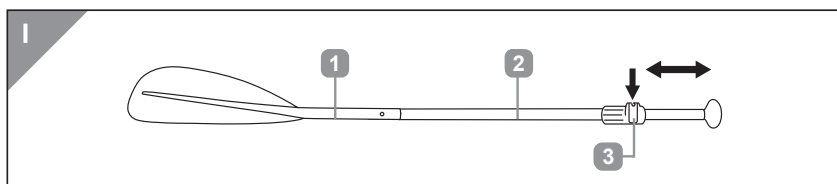
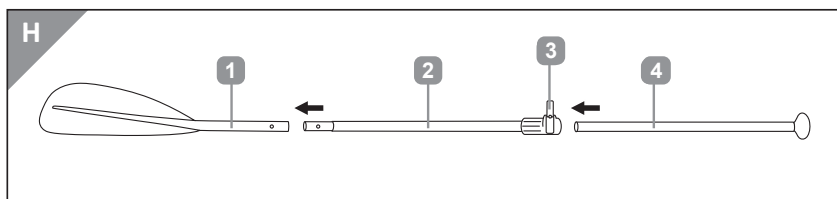

Advarsel:

Ikke dra ut T-røret forbi "STOPP"-merket. Merket skal ikke være synlig. Ellers blir åren ustabil og farlig.

Instruksjoner for lagring, vedlikehold og reparasjon

Lagring og Vedlikehold

For å holde paddleboardet i best mulig stand og sikre trygg bruk, følg disse retningslinjene:

- Skyll Godt: Etter hver bruk, skyll med rent, ferskvann for å fjerne salt, sand og smuss.
- Tørk Riktig: La brettet lufttørke på et kjølig og skyggefullt sted. Unngå direkte sollys.
- Bretting og Pakking: Brett brettet forsiktig og legg det i originalemballasjen. Unngå skarpe kanter og bretter i plasten.
- Innendørs Oppbevaring: Oppbevar alltid brettet innendørs når det ikke er i bruk.
- Temperaturforbehold: Ikke oppbevar produktet i temperaturer under 5 °C (41 °F) om vinteren eller ved kaldt vær, da lave temperaturer kan skade plastfilmen.
- Rengjøringsmidler: Ikke bruk alkaliske eller sure rengjøringsmidler – kun vann.

Advarsel: Feil vedlikehold kan medføre helseisiko eller skade produktet.

fast. La limet herde i minst 24 timer før du pumper opp igjen.

- Vedvarende lekkasjer:
- Hvis en lapp ikke stopper lekkasjen, kontroller for flere hull eller problematiske sømmer.
- Ved brudd i sømmer eller større rifter, kontakt profesjonell reparasjonstjeneste eller produsenten.

Ventilproblemer

- Lekk eller løs ventil:
- Stram ventilen med en ventilnøkkel, men unngå å overstramme.
- Kontroller ventilkpakning eller skive, og bytt hvis slitt.

Deformasjon eller kollaps av brettet

- Brettet ser vridd eller deformert ut:
- Sørg for at det er pumpet til anbefalt trykk (typisk 10–15 PSI).
- Unngå overoppumping som kan skade sømmer og materialer, spesielt i direkte sol eller høye temperaturer.
- Hvis brettet fortsatt er misformet etter korrekt oppblåsing, kan det være en produksjonsfeil – kontakt produsenten.

Riper og overflateskader

- Mindre riper:
- Rens området med ferskvann og la det tørke.
- Lette riper kan finslipes og behandles med egnet tetningsmiddel eller epoxy for å forhindre vanninntrengning.
- Større skader:
- For dype hakk eller strukturell skade, bruk reparasjonssett eller kontakt en spesialist.

Generelle tips

- Sjekk SUP-en regelmessig for tegn på slitasje, lekkasjer eller ventilproblemer.
- Pump alltid til anbefalt trykk og unngå lagring i ekstreme temperaturer eller i direkte sollys for å forhindre materialstress og deformasjon.
- Hvis du ikke kan løse et problem ved å følge disse trinnene, kontakt **service @zray.store** for videre hjelp.

Avhending

Avhending av emballasje

- Kast emballasjen separat: papp og papir i papiravfall, folie i plastgjenvinning.

Avhending av SUP

- Kontakt din lokale avfallshåndtering for å kvitte deg med delene av produktet.

Úvod

Tato uživatelská příručka je přiložena ke Stand-up Paddleboardu (SUP) (dále jen "produkt") a obsahuje důležité informace o sestavení, používání a bezpečnosti.

Před použitím si prosím tuto příručku pečlivě přečtěte – zejména bezpečnostní pokyny. Nedodržení pokynů může vést k úrazu nebo poškození produktu.

Tuto příručku si uschovejte pro budoucí použití. Pokud výrobek předáváte jiné osobě, ujistěte se, že je přiložena také tato příručka.

Určené použití

Tento produkt je navržen pro

- Rekreační pádlování (jezera, zátoky)
- Fitness, dobrodružství, rybaření, rodinné aktivity
- Profesionální soutěže a cestování

Vlastnosti:

- Snadné nafukování, přeprava a skladování
- Vysoká odolnost a stabilita

Jakékoli použití produktu mimo jeho určený účel nebo jakékoli neoprávněné úpravy se považují za nesprávné a mohou vést k vážnému riziku zranění nebo poškození. Výrobce nenes odpovědnost za jakékoli škody způsobené nesprávným použitím nebo nedodržením těchto pokynů.

Rozsah dodávky

- Vyměňte produkt z obalu a zkontrolujte, zda nechybí žádné části.
- Rozložte prkno na rovném povrchu a otevřete nafukovací ventil(y).
- Používejte pouze ruční nebo nožní pumpu.
- Každou část pomalu a důkladně nafoukněte a poté pevně uzavřete všechny ventily.
- Jeden dospělý může produkt sestavit přibližně za 10 minut.
- Ujistěte se, že jsou ventily přístupné a zůstávají během používání nad vodou.

34168VTE/34169VTE

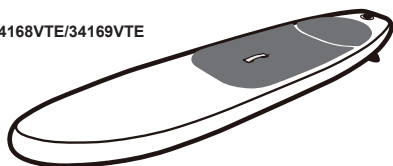

34247VTE

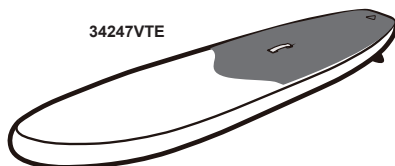

Pádlo



Ruční pumpa na SUP



Batož



Vodítko



Opravná sada

34308VTE

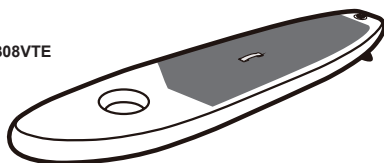

34290VTE

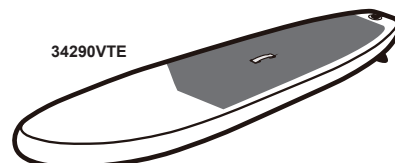

Pádlo



Ruční pumpa na SUP



Batož



Vodítko



Adaptér



Opravná sada

Vysvětlení symbolů



Varování



Nechrání proti utonutí



Povinný pokyn



Maximální nosnost



Viz návod k použití / brožuru



Navržený pracovní tlak



Dohlížejte na děti ve vodě



Příklad piktogramu s doporučeným věkem



Pouze pro plavce



Bezpečná vzdálenost od břehu...m



Úplně nafoukněte všechny vzduchové komory



Počet uživatelů: dospělí/děti



Zařízení poskytuje stabilitu / Zařízení vyžaduje rovnováhu



Zákaz

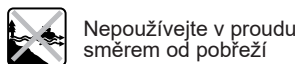

Nepoužívejte v proudu směrem od pobřeží



Nepoužívat v divoké vodě

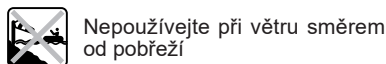

Nepoužívejte při větru směrem od pobřeží



Nepoužívat ve zlomených vlnách

Číslo položky															
34168VTE	✓	1.04	✓	✓	110kg	✓	10m	✓	✓	1	0	✓	✓	14	✓
34169VTE	✓	1.04	✓	✓	122kg	✓	10m	✓	✓	1	0	✓	✓	14	✓
34247VTE	✓	1.04	✓	✓	140kg	✓	10m	✓	✓	1	0	✓	✓	14	✓
34290VTE	✓	1.04	✓	✓	172kg	✓	10m	✓	✓	1	0	✓	✓	14	✓
34308VTE	✓	1.04	✓	✓	165kg	✓	10m	✓	✓	1	0	✓	✓	14	✓

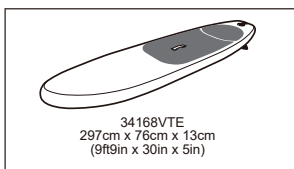

34168VTE
297cm x 78cm x 13cm
(9ft9in x 30in x 5in)

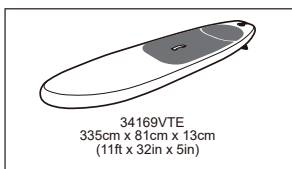

34169VTE
335cm x 81cm x 13cm
(11ft x 32in x 5in)

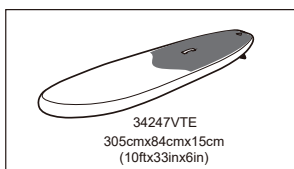

34247VTE
305cmx84cmx15cm
(10ftx33inx6in)

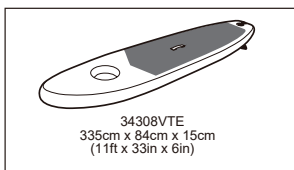

34308VTE
335cm x 84cm x 15cm
(11ft x 33in x 6in)

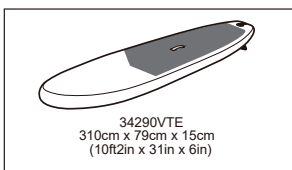

34290VTE
310cm x 79cm x 15cm
(10ft2in x 31in x 6in)

Uživatelský návod



VAROVÁNÍ! Přečtěte si pečlivě tento návod a uschovejte jej pro budoucí potřebu.



POZOR: Před prvním použitím a před opětovným použitím po delší době utáhněte vzduchový ventil.

1. DŮLEŽITÉ BEZPEČNOSTNÍ POKYNY

- Určete odpovědnou osobu, která bude neustále dohlížet na uživatele.
- Nerovnoměrné rozložení hmotnosti může způsobit převrácení prkna.
- Vždy dodržujte pokyny k použití a používejte výrobek pouze k určenému účelu.
- Neměňte konstrukci SUPu, změny mohou ohrozit bezpečnost.



Varování: Noste osobní plovací prostředky!



Varování: Neskákejte ani se nepotápějte!



Varování: Držte se dál od ohně!



Varování: Nevystavujte produkt přímému slunečnímu záření – snižuje se tím jeho životnost!



Varování: Pozor na odlivové větry a proudy. Nepoužívejte za silného větru nebo na otevřené vodě!



Varování: Nepoužívejte v blízkosti ostrých předmětů! Nenoste ostré a/nebo špičaté předměty.

Instalace a nastavení

1. INSTALACE A NAFUKOVÁNÍ

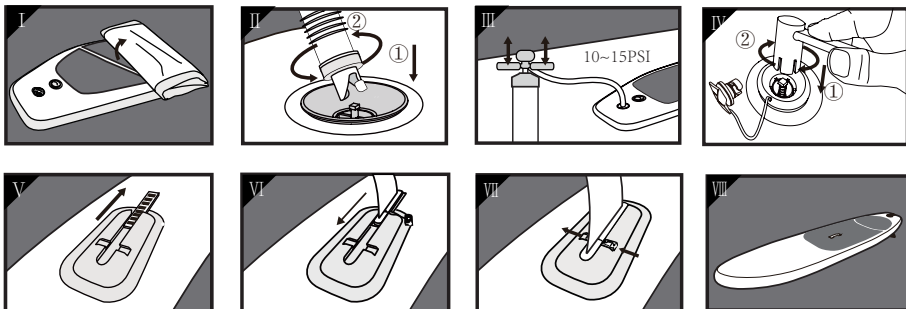

2. VYFUKOVÁNÍ A SKLADOVÁNÍ

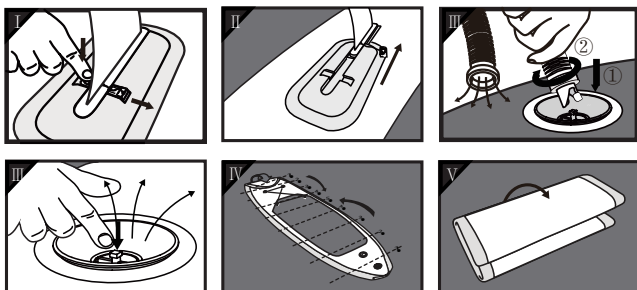

Po každé jízdě SUP očistěte, abyste předešli poškození pískem, slanou vodou nebo slunečním zářením!

3. NÁVOD K VENTILU

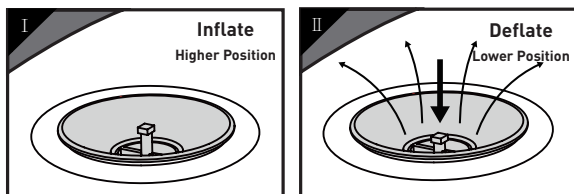

Pokud je ventil poškozený nebo netěsní, postupujte podle následujících kroků pro výměnu.

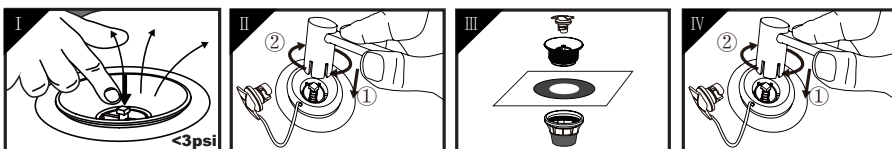

Instalace a nastavení

4. Sestavení pádla jako jednoho pádla

1. Stiskněte pojistné tlačítko a zasuňte spojovací trubku (2) do listu pádla (1), dokud nezaklapne (viz obr. H).
2. Zasuňte T-trubku (4) do spojovací trubky (2), nastavte požadovanou délku a ujistěte se, že je uzamykací páčka (3) otevřená (viz obr. I).



POZNÁMKA: Upravte délku pádla tak, abyste při natažení jedné ruky ve stoje snadno dosáhli na knoflík na T-trubce (viz obr. I).

- 3) Upevněte T-trubku (4) na požadovanou délku pomocí páčky (3), ujistěte se, že je knoflík rovnoběžný s listem pádla (viz obr. I).

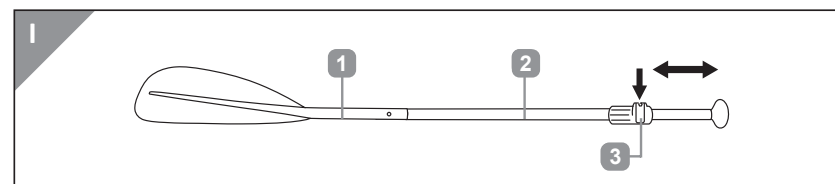
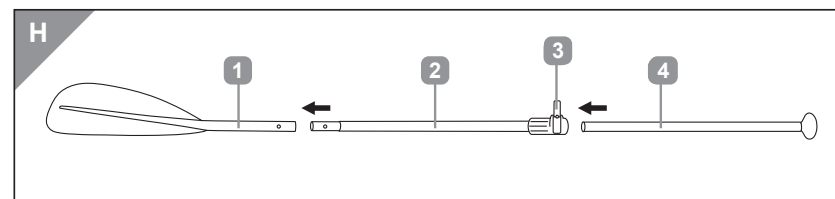

Varování:

Nevysunujte T-trubku za značku "STOP". Značka nesmí být viditelná, jinak bude pádlo nestabilní a nebezpečné.

Pokyny pro skladování, údržbu a opravy

Skladování a údržba

Chcete-li udržet paddleboard ve výborném stavu a zajistit jeho bezpečné použití, dodržujte tyto pokyny:

- **Důkladné opláchnutí:** Po každém použití opláchněte produkt čistou, čerstvou vodou a odstraňte sůl, písek nebo nečistoty.
- **Správné sušení:** Nechte desku oschnout na vzduchu na chladném, zastíněném místě. Vyhněte se přímému slunečnímu záření, které může poškodit materiál a zkrátit životnost výrobku.
- **Skládání a balení:** Desku pečlivě složte a uložte do originálního obalu. Dávejte pozor, aby při skládání nevznikly ostré hrany nebo záhyby v plastu, které by mohly způsobit poškození.
- **Vnitřní skladování:** Paddleboard vždy skladujte uvnitř, když se nepoužívá.
- **Teplotní opatrnost:** V zimě nebo v chladném počasí produkt neskladujte při teplotách pod 5 °C (41 °F), protože nízké teploty mohou poškodit plastovou fólii.
- **Čistící prostředky:** Nepoužívejte alkalické ani kyselé čisticí prostředky – používejte pouze vodu.

Varování: Nedodržení těchto pokynů k údržbě může vést k vážným zdravotním rizikům nebo poškození výrobku.

Pokyny pro skladování, údržbu a opravy

Pokyny k opravě

Dodržujte tyto kroky pro bezpečnou a účinnou opravu vašeho SUPu:

 **Poznámka:** PVC lepidlo není součástí balení. Zakupte jej samostatně.

1. **Najděte únik:** Otřete trup mýdlovou vodou. Na místě úniku se objeví bubliny.
2. **Vyčistěte oblast:** Důkladně očistěte oblast kolem otvoru vodou nebo alkoholem a nechte zaschnout.
3. **Označte oblast pro záplatu:** Tužkou vyznačte oblast, která bude zalepena.
4. **Připravte záplatu:** Vystříhněte záplatu vhodné velikosti, která zcela pokryje poškozené místo.
5. **Naneste lepidlo:** Rovnoměrně naneste PVC lepidlo na záplatu i poškozené místo. Pevně přitlačte a držte.
6. **Doba tuhnutí:** Nechte SUP odpočívat alespoň 24 hodin před nafukováním, aby oprava řádně zaschla.

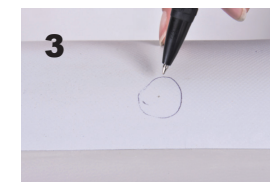

Technické specifikace

Číslo položky															
34168VTE	✓	1.04	✓	✓	110kg	✓	10m	✓	✓	1	0	✓	✓	14	✓
34169VTE	✓	1.04	✓	✓	122kg	✓	10m	✓	✓	1	0	✓	✓	14	✓
34247VTE	✓	1.04	✓	✓	140kg	✓	10m	✓	✓	1	0	✓	✓	14	✓
34290VTE	✓	1.04	✓	✓	172kg	✓	10m	✓	✓	1	0	✓	✓	14	✓
34308VTE	✓	1.04	✓	✓	165kg	✓	10m	✓	✓	1	0	✓	✓	14	✓

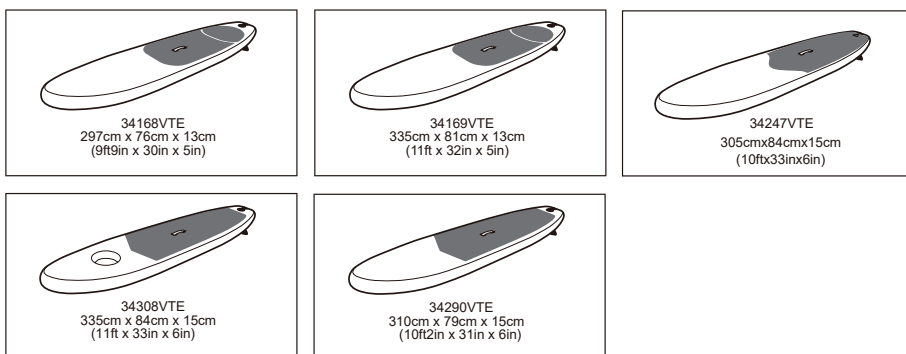

Odstraňování problémů

Pokud narazíte na problémy se svým paddleboardem (SUP), použijte následující pokyny pro identifikaci a vyřešení běžných potíží: Problémy s nafukováním

- Prkno se nenafukuje nebo ztrácí vzduch:
- Zkontrolujte, zda je ventil ve správné poloze a plně uvolněn. Pokud po vyjmutí pumpy uniká vzduch, ventil nemusí být správně utěsněn. Zkuste upravit ventil nebo jej utáhněte klíčem na ventil.
- Zkontrolujte pumpu, zda neuniká vzduch nebo není poškozená.
- Prohlédněte prkno a spoje, zda nejsou viditelná poškození nebo díry. Použijte mýdlovou vodu – bubliny ukážou únik vzduchu.

Úniky a propíchnutí

- Malé úniky nebo díry:
- Vyčistěte a osušte oblast okolo úniku.
- Použijte opravnou sadu: Na obě strany – záplatu i poškozené místo – naneste lepidlo, pak

pevně přitlačte. Nechte lepidlo schnout alespoň 24 hodin před opětovným nafouknutím.

- Přetrvávající úniky:
- Pokud záplata nezastaví únik, zkontrolujte další otvory nebo problémy se švy.
- V případě selhání švů nebo větších trhlin kontaktujte odborný servis nebo výrobce.

Problémy s ventilem

- Únik nebo uvolněný ventil:
- Dotáhněte ventil pomocí klíče na ventily, ale nepřetahujte.
- Zkontrolujte těsnění ventilu a vyměňte jej, pokud je opotřebené.

Deformace nebo zhroucení desky

- Deska je zdeformovaná nebo se propadá:
- Ujistěte se, že je deska nafouknutá na doporučený tlak (obvykle 10–15 PSI).
- Vyhněte se přefouknutí, které může poškodit švy a materiál, zejména na přímém slunci nebo při vysokých teplotách.
- Pokud zůstane deska zdeformovaná i po správném nafouknutí, může jít o výrobní vadu – kontaktujte výrobce.

Škrábance a povrchové poškození

- Menší škrábance:
 - Očistěte oblast čistou vodou a nechte uschnout.
 - Jemně obruste a naneste vhodný tmel nebo epoxid k zabránění pronikání vody.
 - Větší poškození:
 - Na hluboké rýhy nebo konstrukční poškození použijte opravnou sadu nebo kontaktujte odborníka.
- Obecné tipy
- Pravidelně kontrolujte svou SUP desku na známky opotřebení, úniky nebo problémy s ventilem.
 - Vždy nafukujte na doporučený tlak a neukládejte desku do extrémních teplot nebo na přímé slunce.
 - Pokud problém nelze vyřešit pomocí těchto kroků, obraťte se na service@zray.store pro další pomoc.

Likvidace

Likvidace obalu

- Obaly likvidujte odděleně: karton a papír do sběru papíru, fólie do tříděného odpadu.

Likvidace SUP

- Kontaktujte místní zařízení pro likvidaci odpadu za účelem likvidace částí výrobku.

Uvod

Ta uporabniški priročnik je priložen k Stand-up Paddleboardu (SUP) (v nadaljevanju imenovan "izdelek") in vsebuje pomembne informacije o namestitvi, uporabi in varnosti.

Pred uporabo izdelka natančno preberite ta priročnik – še posebej varnostna navodila. Neupoštevanje navodil lahko povzroči poškodbe ali škodo na izdelku.

Ta priročnik shranite za prihodnjo uporabo. Če izdelek predate tretji osebi, poskrbite, da priložite tudi ta priročnik.

Predvidena uporaba

Ta izdelek je zasnovan za

- Rekreativno veslanje (jezera, zalivi)
- Fitnes, avantura, ribolov, družinske aktivnosti
- Profesionalna tekmovanja in potovanja

Lastnosti:

- Enostavno napihovanje, prenašanje in shranjevanje
- Visoka vzdržljivost in stabilnost

Vsaka uporaba izdelka zunaj predvidenega namena ali kakršnekoli nepooblaščen spremembe se štejejo za nepravilne in lahko pomenijo resno tveganje za poškodbe ali škodo. Proizvajalec ne prevzema odgovornosti za škodo, nastalo zaradi nepravilne uporabe ali nespoštovanja teh smernic.

Obseg dobave

- Izdelek odstranite iz embalaže in preverite, ali manjkajo kakšni deli.
- Razprite desko na ravni površini in odprite napihovalni ventil(e).
- Za napihovanje uporabljajte samo ročno ali nožno tlačilko.
- Vsak del počasi in popolnoma napihnite, nato tesno zaprite vse ventile.
- En odrasel lahko izdelek pripravi v približno 10 minutah.
- Preverite, da so ventili dostopni in ostanejo nad vodo med uporabo.

34168VTE/34169VTE

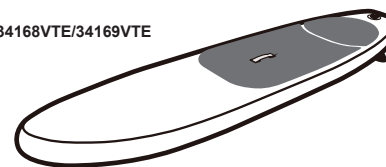

Veslo



Ročna tlačilka za SUP



Nahrbtnik



Povodec



Komplet za popravilo

34247VTE

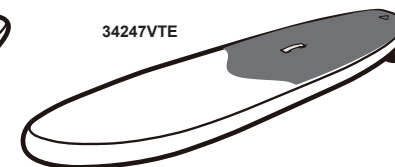

34308VTE

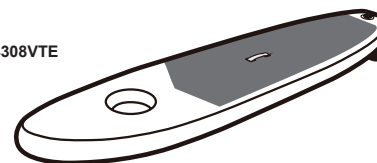

Veslo



Ročna tlačilka za SUP



Nahrtnik



Povodec



Adapter



Komplet za popravilo

34290VTE

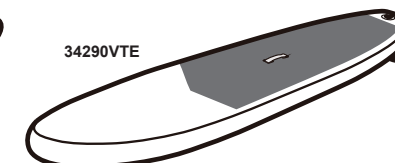

Pojasnilo simbolov



Opozorilo



Ni zaščite pred utopitvijo



Obvezna navodila



Največja nosilnost



Glejte navodila za uporabo/
brošuro



Načrtovani delovni tlak



Otroke nadzorujte v vodi



Primer piktograma s priporočeno
starostjo



Samo za plavalce



Varna razdalja do obale...m



Popolnoma napolnite vse zračne komore



Število uporabnikov: odrasli/otroci



Naprava nudi stabilnost / Naprava zahteva ravnotežje



Prepoved



Ne uporabljajte v tokovih proti
odprtemu morju



Ne uporabljajte v divjih vodah



Ne uporabljajte ob vetru proti
odprtemu morju



Ne uporabljajte v lomljivih valovih

Številka artikla															
34168VTE	✓	1.04	✓	✓	110kg	✓	10m	✓	✓	1	0	✓	✓	14	✓
34169VTE	✓	1.04	✓	✓	122kg	✓	10m	✓	✓	1	0	✓	✓	14	✓
34247VTE	✓	1.04	✓	✓	140kg	✓	10m	✓	✓	1	0	✓	✓	14	✓
34290VTE	✓	1.04	✓	✓	172kg	✓	10m	✓	✓	1	0	✓	✓	14	✓
34308VTE	✓	1.04	✓	✓	165kg	✓	10m	✓	✓	1	0	✓	✓	14	✓

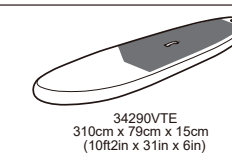
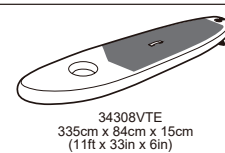
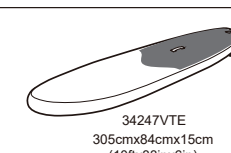
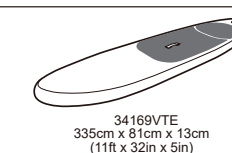
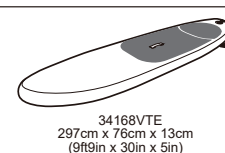

Navodila za uporabo



OPOZORILO! Natančno preberite in shranite ta priročnik.

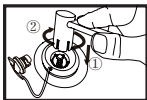

POZOR: Pred prvo uporabo in ponovno uporabo po daljšem premoru privijte zračni ventil.

1. POMEMBNA VARNOSTNA NAVODILA

- Določite odgovorno osebo, ki bo ves čas nadzorovala uporabnike.
- Neenakomerna porazdelitev teže lahko povzroči prevrnitev deske.
- Vedno upoštevajte navodila za uporabo in izdelek uporabljajte samo v predvidene namene.
- Ne spreminjajte SUP-a, saj lahko spremembe ogrozijo varnost.



Opozorilo: Nosite osebne plavalne pripomočke!



Opozorilo: Ne skačite in ne se potaplajte!



Opozorilo: Hranite stran od ognja!



Opozorilo: Ne puščajte izdelka izpostavljenega neposredni sončni svetlobi, saj to skrajša njegovo življenjsko dobo!



Opozorilo: Pozor na odnašanje proti odprtemu morju in tokove. Ne uporabljajte v močnem vetru ali na odprti vodi!



Opozorilo: Ne uporabljajte v bližini ostrih predmetov! Ne nosite ostrih in/ali koničastih predmetov.

Namestitev in nastavitvev

1. NAMESTITEV IN NAPIHOVANJE

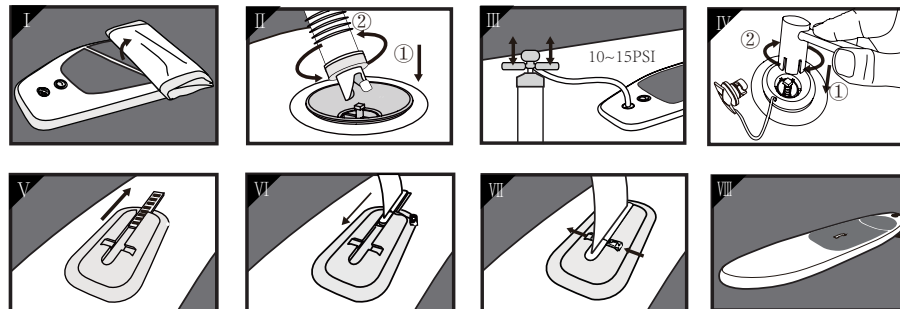

2. IZPUŠČANJE IN SHRANJEVANJE

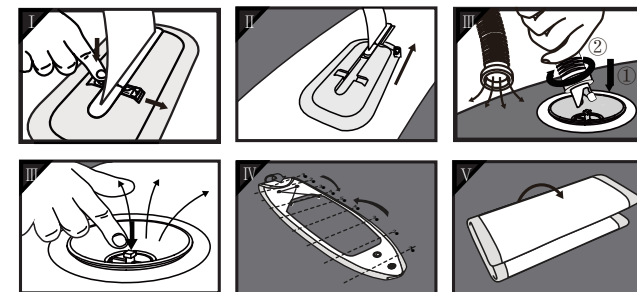

Po vsaki uporabi očistite SUP, da preprečite poškodbe zaradi peska, slane vode ali sonca!

3. NAVODILA ZA VENTIL

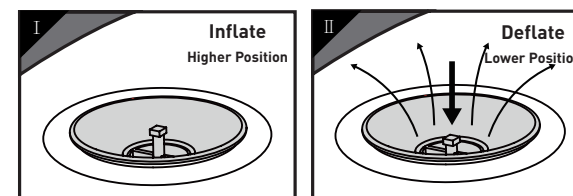

Če je ventil pokvarjen ali pušča, sledite naslednjim korakom za zamenjavo.

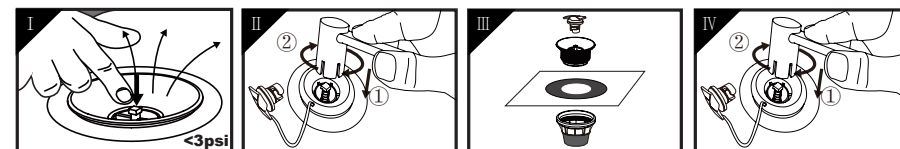

Namestitev in nastavitvev

4. Sestavljanje vesla kot enojnega vesla

1. Pritisnite gumb za pritrditev in vstavite povezovalno cev (2) v list vesla (1), dokler ne klikne (glej sliko H).
2. Vstavite T-cev (4) v povezovalno cev (2), nastavite na želeno dolžino in preverite, da je ročica za zaklepanje (3) odprta (glej sliko H).



OPOMBA: Prilagodite dolžino vesla tako, da zlahka dosežete gumb na T-cevi, ko stoje iztegnete eno roko navzgor (glej sliko I).

- 3) T-cev (4) pritrdite na želeno dolžino z zaporno ročico (3), pri tem pa naj bo gumb vzporeden z listom vesla (glej sliko I).

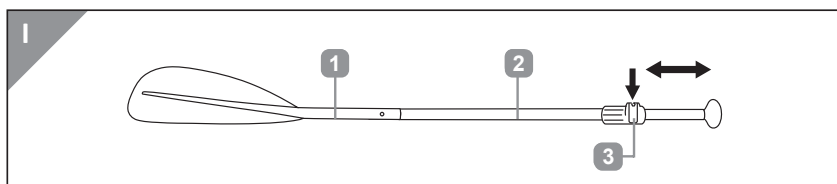
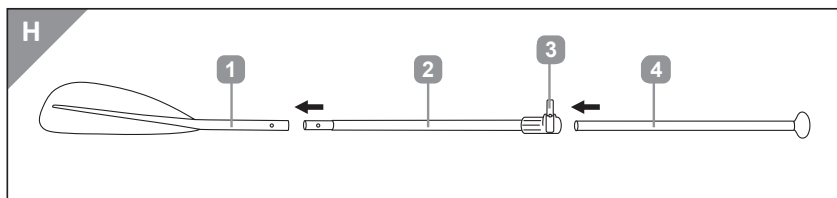

Opozorilo:

T-cev ne raztegnite preko oznake "STOP". Oznaka ne sme biti vidna. V nasprotnem primeru bo veslo nestabilno in nevarno.

Navodila za shranjevanje, vzdrževanje in popravila

Shranjevanje in vzdrževanje

Za ohranitev paddleboarda v najboljšem stanju in zagotovilo varne uporabe sledite tem navodilom:

- Temeljito izpiranje: Po vsaki uporabi izdelek sperite s čisto, svežo vodo, da odstranite sol, pesek ali umazanijo.
- Pravilno sušenje: Desko pustite, da se posuši na zraku v senčnem, hladnem prostoru. Izogibajte se neposredni sončni svetlobi, saj lahko poškoduje material in skrajša življenjsko dobo izdelka.
- Zlaganje in pakiranje: Desko previdno zložite in shranite v originalni embalaži. Pazite, da pri zlaganju ne nastanejo ostre robove ali gube v plastiki, saj lahko povzročijo poškodbe.
- Shranjevanje v zaprtem prostoru: Paddleboard vedno shranjujte v notranjosti, kadar ga ne uporabljate.
- Pogoj temperature: Pozimi ali v hladnem vremenu ne shranjujte izdelka pri temperaturah pod 5 °C (41 °F), saj lahko nizke temperature poškodujejo plastični film.
- Čistilna sredstva: Ne uporabljajte alkalnih ali kislih detergentov – uporabljajte samo vodo.

Opozorilo: Neupoštevanje teh navodil za vzdrževanje lahko povzroči resne zdravstvene nevarnosti ali poškodbe izdelka.

Navodila za shranjevanje, vzdrževanje in popravilo

Navodila za popravilo

Sledite tem korakom za varno in učinkovito popravilo vašega SUP-a:

i Opomba: Lepilo za PVC ni priloženo v kompletu. Kupite ga posebej.

1. Poiščite puščanje: Obrisite trup z milnico. Mehurčki se bodo pojavili tam, kjer je puščanje.
2. Očistite območje: Temeljito očistite območje okoli luknje z vodo ali alkoholom in pustite, da se posuši.
3. Označite območje za obliž: S svinčnikom označite območje za popravilo.
4. Pripravite obliž: Izrežite obliž ustrezne velikosti, da popolnoma prekrije poškodovano območje.
5. Nanesite lepilo: Enakomerno nanesite PVC lepilo na obliž in poškodovano območje. Močno pritisnite in držite.
6. Čas sušenja: SUP naj počiva vsaj 24 ur pred napihovanjem, da se lepilo popolnoma strdi.

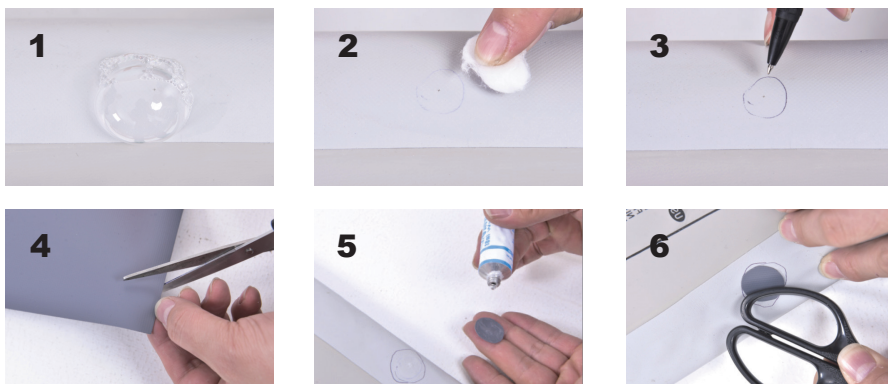

Tehnične specifikacije

Številka artikla																
34168VTE	✓	1.04	✓	✓	110kg	✓	10m	✓	✓	1	0	✓	✓	14	✓	
34169VTE	✓	1.04	✓	✓	122kg	✓	10m	✓	✓	1	0	✓	✓	14	✓	
34247VTE	✓	1.04	✓	✓	140kg	✓	10m	✓	✓	1	0	✓	✓	14	✓	
34290VTE	✓	1.04	✓	✓	172kg	✓	10m	✓	✓	1	0	✓	✓	14	✓	
34308VTE	✓	1.04	✓	✓	165kg	✓	10m	✓	✓	1	0	✓	✓	14	✓	

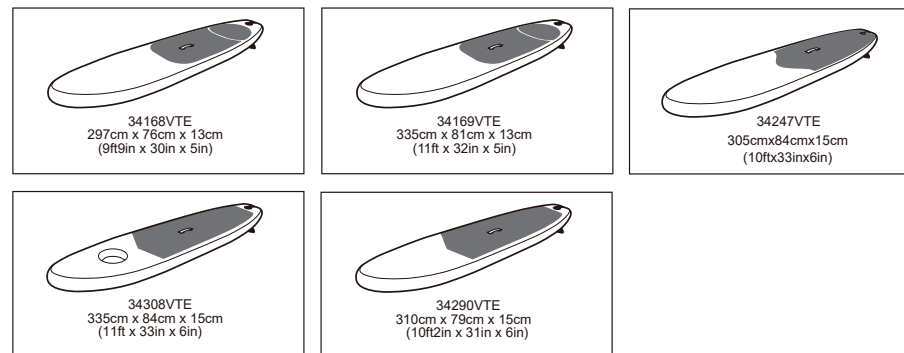

Odpravljanje težav

Če imate težave s svojo SUP desko, si oglejte naslednja navodila za prepoznavanje in odpravo pogostih težav: Težave z napihovanjem

- Deska se ne napihne ali izgublja zrak:
 - Preverite, ali je ventil v pravilnem položaju in popolnoma sproščen. Če zrak uhaja po odstranitvi črpalk, ventil morda ni pravilno zatesnjen. Po potrebi prilagodite ventil ali ga zategnite s ključem za ventile.
 - Preverite, ali črpalka pušča ali je poškodovana.
 - Preverite desko in šive za morebitna vidna puščanja ali predrtja. Za odkrivanje uporabite milnico – mehurčki bodo pokazali uhajanje zraka.
- Puščanja in predrtja
- Majhna puščanja ali predrtja:
 - Očistite in posušite območje okoli puščanja.
 - Uporabite komplet za popravilo: Lepilo nanesite na obliž in poškodovano območje, nato

trdno pritisnite oblič. Pustite sušiti vsaj 24 ur pred ponovnim napihovanjem.

- Stalna puščanja:
- Če oblič ne zaustavi puščanja, preverite, ali obstajajo dodatne luknje ali težave s šivi.
- Za težave s šivi ali večje raztrganine se posvetujte s strokovnjakom ali kontaktirajte proizvajalca.

Težave z ventilom

- Puščanje ali ohlapen ventil:
- Privijte ventil s ključem za ventile, vendar ne pretirano.
- Preverite tesnilo ventila in ga zamenjajte, če je obrabljeno.

Deformacija ali kolaps deske

- Deska je ukrivljena ali deformirana:
- Poskrbite, da je deska napihnjena do priporočene vrednosti tlaka (običajno 10–15 PSI).
- Izogibajte se prenapihovanju, saj lahko poškoduje šive in materiale, zlasti na neposredni sončni svetlobi ali pri visokih temperaturah.
- Če deska ostane deformirana po pravilnem napihovanju, je morda v okvari – kontaktirajte proizvajalca.

Praske in površinske poškodbe

- Manjše praske:
- Očistite območje s svežo vodo in pustite, da se posuši.
- Po potrebi rahlo pobrusite prasko in nanesite ustrezno tesnilo ali epoksi.
- Večje poškodbe:
- Za globoke raze ali strukturne poškodbe uporabite komplet za popravilo ali se posvetujte s strokovnjakom.

Splošni nasveti

- Redno pregledujte svoj SUP za znake obrabe, puščanja ali težav z ventilom.
- Vedno napihnite na priporočeni tlak in ne shranjujte deske pri ekstremnih temperaturah ali neposredni sončni svetlobi.
- Če težave ne morete rešiti z navedenimi koraki, se obrnite na service@zray.store za dodatno pomoč.

Odstranjevanje

Odstranjevanje embalaže

- Embalažo odstranite ločeno: karton in papir v zabojnik za papir, folije v zabojnik za plastiko.

Odstranjevanje SUP-a

- Obrnite se na lokalno zbirališče odpadkov za odstranjevanje delov izdelka.

Úvod

Táto používateľská príručka sprevádza Stand-up Paddleboard (SUP) (ďalej len "produkt") a obsahuje dôležité informácie o montáži, používaní a bezpečnosti.

Pred použitím si túto príručku dôkladne prečítajte – najmä bezpečnostné pokyny. Nedodržanie pokynov môže viesť k zraneniu alebo poškodeniu produktu.

Túto príručku si uchovajte pre budúce použitie. Ak výrobok odovzdávate tretej strane, zabezpečte, aby bola príručka priložená.

Určené použitie

Tento produkt je navrhnutý na

- Rekreačné pádlovanie (jazerá, zátoky)
- Fitness, dobrodružstvo, rybolov, rodinné aktivity
- Profesionálne súťaže a cestovanie

Vlastnosti:

- Jednoduché nafukovanie, preprava a skladovanie
- Vysoká odolnosť a stabilita

Akékoľvek použitie produktu mimo jeho určený účel alebo akékoľvek neoprávnené úpravy sa považujú za nevhodné a môžu predstavovať vážne riziko zranenia alebo poškodenia. Výrobca nenesie žiadnu zodpovednosť za škody spôsobené nesprávnym použitím alebo nedodržaním týchto pokynov.

Rozsah dodávky

- Vyberte produkt z obalu a skontrolujte, či nie sú chýbajúce časti.
- Rozložte dosku na rovnom povrchu a otvorte ventil(y) na nafukovanie.
- Používajte iba ručnú alebo nožnú pumpu.
- Každú časť pomaly a dôkladne nafúknite, potom všetky ventily pevne uzavrite.
- Jeden dospelý môže produkt pripraviť za približne 10 minút.
- Počas používania sa uistite, že je ventil ľahko ovládateľný a zostáva nad hladinou vody.

34168VTE/34169VTE

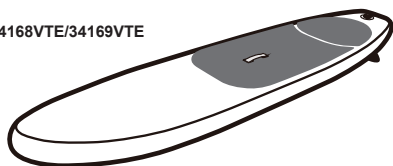

34247VTE

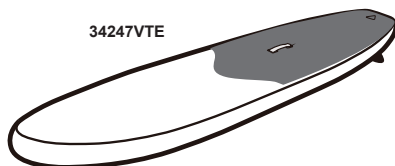

Pádló



Ručná pumpa na SUP



Batoľo



Vodítko



Opravná sada

34308VTE

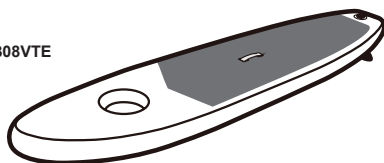

34290VTE

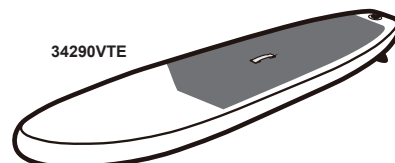

Pádló



Ručná pumpa na SUP



Batoľo



Vodítko



Adaptér



Opravná sada

Vysvetlenie symbolov



Varovanie



Nechráni pred utopením



Povinný pokyn



Maximálna nosnosť



Pozrite si návod na použitie / príručku



Navrhnutý pracovný tlak



Deti majte pod dozorom vo vode



Príklad piktogramu s odporúčaným vekom



Iba pre plavcov



Bezpečná vzdialenosť od brehu...m



Úplne nafúknite všetky vzduchové komory



Počet používateľov: dospelí/deti

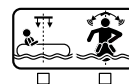

Zariadenie poskytuje stabilitu / Zariadenie vyžaduje rovnováhu



Zákaz



Nepoužívajte v prúdoch smerom od pobrežia



Nepoužívajte v divokej vode



Nepoužívajte pri vetre smerom od pobrežia



Nepoužívajte v zlomených vlnách

Číslo položky															
34168VTE	√	1.04	√	√	110kg	√	10m	√	√	1	0	√	√	14	√
34169VTE	√	1.04	√	√	122kg	√	10m	√	√	1	0	√	√	14	√
34247VTE	√	1.04	√	√	140kg	√	10m	√	√	1	0	√	√	14	√
34290VTE	√	1.04	√	√	172kg	√	10m	√	√	1	0	√	√	14	√
34308VTE	√	1.04	√	√	165kg	√	10m	√	√	1	0	√	√	14	√

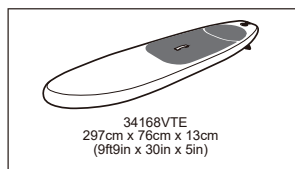

34168VTE
297cm x 78cm x 13cm
(9ft9in x 30in x 5in)

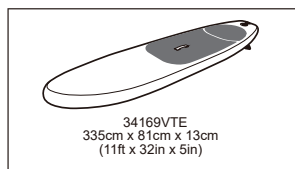

34169VTE
335cm x 81cm x 13cm
(11ft x 32in x 5in)

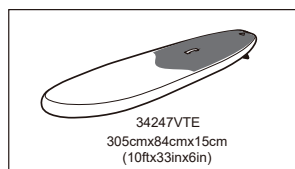

34247VTE
305cmx84cmx15cm
(10ftx33inx6in)

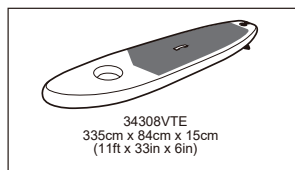

34308VTE
335cm x 84cm x 15cm
(11ft x 33in x 6in)

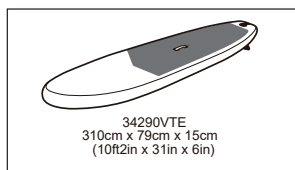

34290VTE
310cm x 79cm x 15cm
(10ft2in x 31in x 6in)

Používateľský návod



VAROVANIE! Tento návod si pozorne prečítajte a uschovajte ho pre budúce použitie.

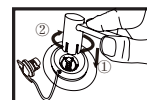

POZOR: Pred prvým použitím a pred opakovaným použitím po dlhšej prestávke utiahnite vzduchový ventil.

1. DÔLEŽITÉ BEZPEČNOSTNÉ POKYNY

- Určte zodpovednú osobu na neustály dohľad nad používateľmi.
- Nerovnomerné rozloženie hmotnosti môže spôsobiť prevrátenie dosky.
- Vždy dodržiavajte pokyny na používanie a výrobok používajte len na určený účel.
- Neupravujte SUP, pretože zmeny môžu ohroziť bezpečnosť.



Varovanie: Noste osobné plávacie zariadenia!



Upozornenie: Neskáčte ani sa neponárajte!



Upozornenie: Držte sa ďalej od ohňa!



Upozornenie: Nevystavujte výrobok priamemu slnečnému žiareniu – skracuje to jeho životnosť!



Upozornenie: Pozor na pobrežný vietor a prúdy. Nepoužívajte pri silnom vetre alebo na otvorenej vode!



Upozornenie: Nepoužívajte v blízkosti ostrých predmetov! Nenoste ostré a/alebo špicaté predmety.

Inštalácia a nastavenie

1. INŠTALÁCIA A NAFÚKNUTIE

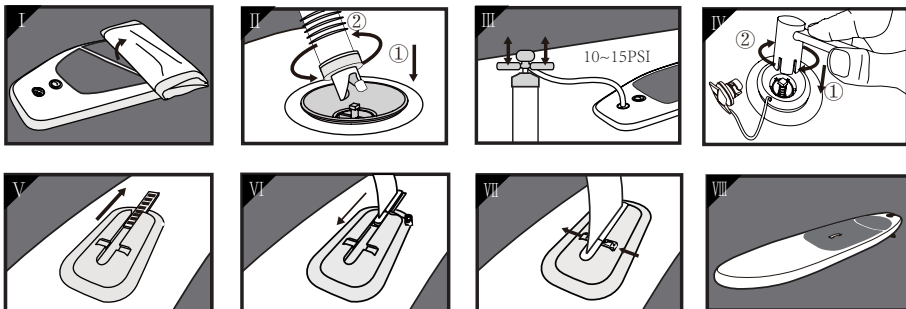

2. VYFÚKNUTIE A SKLADOVANIE

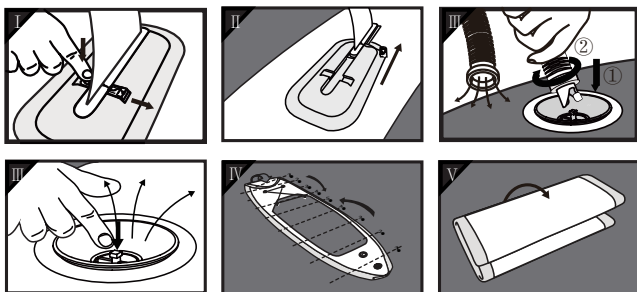

Po každom výlete SUP dôkladne vyčistite, aby ste predišli poškodeniu pieskom, slanou vodou alebo slnkom!

3. NÁVOD NA VENTIL

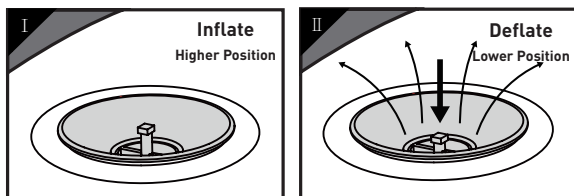

Ak je ventil poškodený alebo netesní, postupujte podľa nasledujúcich krokov na jeho výmenu.

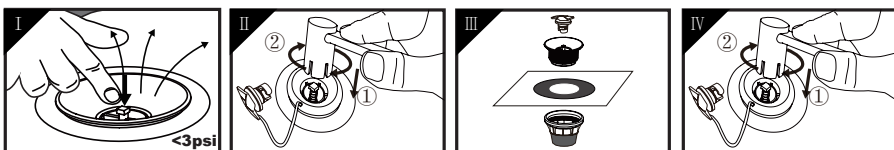

Inštalácia a nastavenie

4. Montáž pádla ako jednoduchého pádla

1. Stlačte poistné tlačidlo a vložte spojovaciu trubku (2) do listu pádla (1), až kým nezapadne (pozri obr. H).
2. Vložte T-trubku (4) do spojovacej trubky (2), nastavte požadovanú dĺžku a uistite sa, že je páčka zámku (3) otvorená (pozri obr. H).



POZNÁMKA: Nastavte dĺžku pádla tak, aby ste pri postavení a natiahnutí jednej ruky nahor ľahko dosiahli na gombík na T-rúrke (pozri obr. I).

- 3) Upevnite T-rúrku (4) do požadovanej dĺžky pomocou zaistovacej páčky (3), pričom gombík musí byť rovnobežný s listom pádla (pozri obr. I).

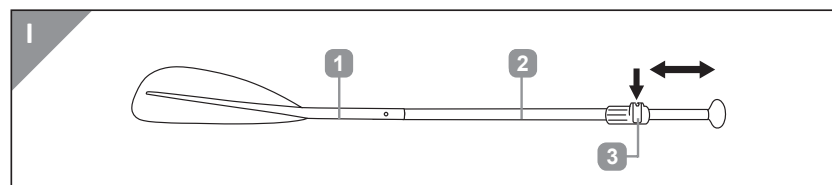
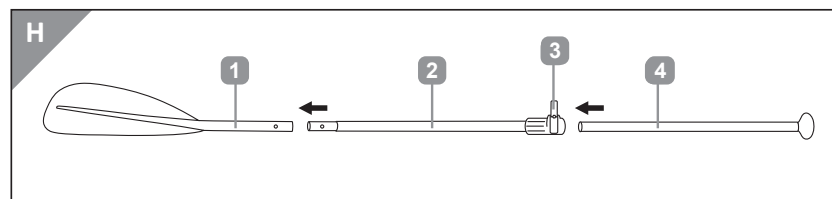

Upozornenie:

Nevysúvajte T-rúrku za značku "STOP". Značka nesmie byť viditeľná, inak bude pádlo nestabilné a nebezpečné.

Pokyny na skladovanie, údržbu a opravu

Skladovanie a údržba

Aby ste udržali paddleboard v najlepšom stave a zabezpečili jeho bezpečné používanie, riaďte sa týmito pokynmi:

- **Dôkladné opláchnutie:** Po každom použití produkt očistite čistou, čerstvou vodou, aby ste odstránili soľ, piesok alebo nečistoty.
- **Správne sušenie:** Nechajte dosku preschnúť na vzduchu na tienistom, chladnom mieste. Vyhnite sa priamemu slnečnému žiareniu, ktoré môže poškodiť materiál a skrátiť životnosť produktu.
- **Zloženie a balenie:** Dobro dosku zložte a uchovajte v originálnom obale. Dbajte na to, aby pri skladaní nevznikli ostré hrany alebo záhyby v plastu, ktoré by mohli spôsobiť poškodenie.
- **Vnútrotné skladovanie:** Paddleboard vždy skladujte v interiéri, keď sa nepoužíva.
- **Teplotné opatrenie:** Produkt neskladujte počas zimy alebo v chladnom počasí pri teplotách pod 5 °C (41 °F), pretože nízke teploty môžu poškodiť plastový film.
- **Čistiace prostriedky:** Nepoužívajte alkalické ani kyslé čistiace prostriedky – používajte iba vodu.

Upozornenie: Nedodržanie týchto pokynov údržby môže viesť k vážnym zdravotným rizikám alebo poškodeniu výrobku.

Pokyny na skladovanie, údržbu a opravu

Pokyny na opravu

Postupujte podľa týchto krokov na bezpečnú a účinnú opravu vášho SUP-u:

 **Poznámka:** PVC lepidlo nie je súčasťou balenia. Zakúpte si ho samostatne.

1. **Nájdite netesnosť:** Utrite trup mydlovou vodou. Na mieste netesnosti sa objavia bubliny.
2. **Vyčistite oblasť:** Dôkladne očistite oblasť okolo diery vodou alebo alkoholom a nechajte vyschnúť.
3. **Označte miesto záplaty:** Ceruzkou označte oblasť, ktorú budete lepiť.
4. **Pripravte záplatu:** Vystrihnite záplatu vhodnej veľkosti, ktorá úplne zakryje poškodené miesto.
5. **Naneste lepidlo:** Rovnomerne naneste PVC lepidlo na záplatu aj poškodené miesto. Dobro pritlačte a podržte.
6. **Doba tuhnutia:** SUP nechajte odpočívať aspoň 24 hodín pred nafúknutím, aby bola oprava plne účinná.

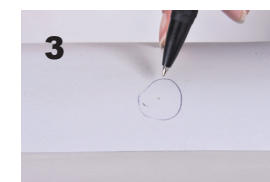

Technické špecifikácie

Číslo položky															
34168VTE	✓	1.04	✓	✓	110kg	✓	10m	✓	✓	1	0	✓	✓	14	✓
34169VTE	✓	1.04	✓	✓	122kg	✓	10m	✓	✓	1	0	✓	✓	14	✓
34247VTE	✓	1.04	✓	✓	140kg	✓	10m	✓	✓	1	0	✓	✓	14	✓
34290VTE	✓	1.04	✓	✓	172kg	✓	10m	✓	✓	1	0	✓	✓	14	✓
34308VTE	✓	1.04	✓	✓	165kg	✓	10m	✓	✓	1	0	✓	✓	14	✓

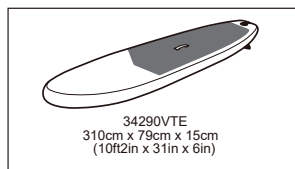
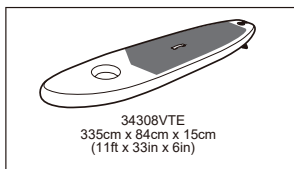
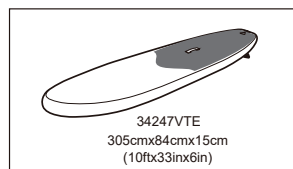
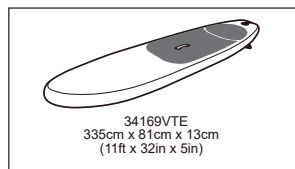
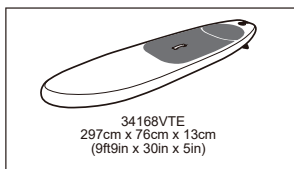

Riešenie problémov

Ak narazíte na problémy so svojim paddleboardom (SUP), pozrite si nasledujúce pokyny na identifikáciu a odstránenie bežných problémov:
Problémy s nafukovaním

- Doska sa nenafukuje alebo stráca vzduch:
- Skontrolujte, či je ventilový čap v správnej polohe a úplne uvoľnený. Ak po odstránení pumpy uniká vzduch, ventil nemusí byť správne utesnený. Skúste nastaviť ventilový čap alebo v prípade potreby ventil utiahnuť ventilovým kľúčom.
- Skontrolujte pumpu, či nemá úniky alebo poškodenie.
- Prezrite dosku a spoje na prípadné netesnosti alebo diery. Na zistenie použite mydlovú vodu – bubliny označujú unikajúci vzduch.

Úniky a prepichnutia

- Menšie netesnosti alebo prepichnutia:
- Vyčistite a vysušte oblasť okolo netesnosti.
- Použite opravársku sadu: Na oblasť aj na záplatu naneste lepidlo a pevne pritlačte.

Nechajte schnúť aspoň 24 hodín pred opätovným nafúknutím.

- Pretrvávajúce úniky:
- Ak záplata neodstráni únik, skontrolujte ďalšie diery alebo problémy so švami.
- Pri zlyhaní švov alebo väčších trhlinách kontaktujte odborný servis alebo výrobcu.

Problémy s ventilom

- Ventil preteká alebo je uvoľnený:
- Dotiahnite ventil kľúčom, ale nepreťahujte ho.
- Skontrolujte ventilové tesnenie a vymeňte ho, ak je opotrebované.

Deformácia alebo kolaps dosky

- Doska vyzerá pokrivená alebo deformovaná:
- Uistite sa, že je doska nafúknutá na odporúčaný tlak (zvyčajne 10–15 PSI).
- Vyhnite sa prehusteniu, ktoré môže poškodiť švy a materiál, najmä na priamom slnku alebo pri vysokých teplotách.
- Ak zostane doska zdeformovaná aj po správnom nafúknutí, môže ísť o výrobnú chybu – kontaktujte výrobcu.

Škrabance a povrchové poškodenia

- Menšie škrabance:
- Očistite oblasť čistou vodou a nechajte uschnúť.
- Jemne prebrúste a naneste vhodné tesnenie alebo epoxid, aby sa zabránilo prenikaniu vody.

• Väčšie poškodenia:

- Pri hlbokých ryhách alebo štruktúrnych poškodeniach použite opravný set alebo kontaktujte odborníka.

Všeobecné rady

- Pravidelne kontrolujte SUP na opotrebovanie, úniky a problémy s ventilom.
- Vždy nafukujte na odporúčaný tlak a nevystavujte dosku extrémnym teplotám alebo priamemu slnku.
- Ak problém nemôžete vyriešiť pomocou týchto krokov, kontaktujte service@zray.store pre ďalšiu pomoc.

Likvidácia

Likvidácia obalu

- Obaly likvidujte oddelene: kartón a papier do zberu papiera, fólie do recyklačného odpadu.

Likvidácia SUP

- Kontaktujte miestne zariadenie na zneškodňovanie odpadu kvôli likvidácii častí produktu.

Uvod

Ovaj korisnički priručnik dolazi uz Stand-up Paddleboard (SUP) (u daljnjem tekstu "proizvod") i sadrži važne informacije o postavljanju, korištenju i sigurnosti.

Prije korištenja proizvoda, pažljivo pročitajte ovaj priručnik – posebno sigurnosne upute. Nepoštivanje uputa može dovesti do ozljeda ili oštećenja proizvoda.

Sačuvajte ovaj priručnik za buduću upotrebu. Ako proizvod dajete trećoj osobi, pobrinite se da s njim predate i ovaj priručnik.

Namjena proizvoda

Ovaj proizvod je dizajniran za

- Rekreativno veslanje (jezera, zaljevi)
- Fitness, avantura, ribolov, obiteljske aktivnosti
- Profesionalna natjecanja i putovanja

Značajke:

- Jednostavno napuhavanje, transport i pohrana
- Visoka izdržljivost i stabilnost

Svaka upotreba proizvoda izvan njegove namjene ili bilo kakve neovlaštene preinake smatraju se neprimjerenima i mogu predstavljati ozbiljan rizik od ozljede ili štete. Proizvođač ne preuzima odgovornost za bilo kakvu štetu nastalu zlouporabom ili nepridržavanjem ovih uputa.

Opseg isporuke

- Izvadite proizvod iz pakiranja i provjerite nedostaju li dijelovi.
- Raširite dasku na ravnoj površini i otvorite ventil(e) za napuhavanje.
- Koristite samo ručnu ili nožnu pumpu za napuhavanje.
- Napužite svaki dio polako i do kraja, zatim čvrsto zatvorite sve ventile.
- Jedna odrasla osoba može postaviti proizvod za otprilike 10 minuta.
- Tijekom upotrebe osigurajte da je ventil lako upravljiv i da ostane iznad površine vode.

34168VTE/34169VTE

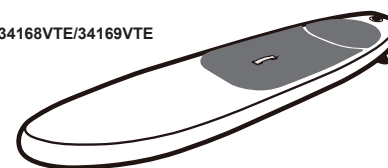

Veslo



Ručna pumpa za SUP



Ruksak



Povodac



Set za popravak

34247VTE

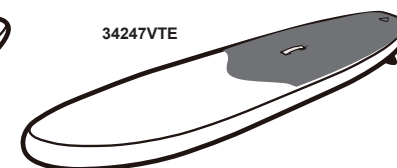

34308VTE

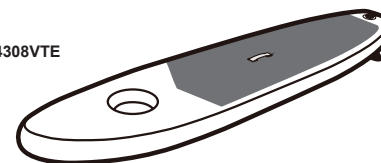

Veslo



Ručna pumpa za SUP



Batoh



Povodac



Adapter



Set za popravak

34290VTE

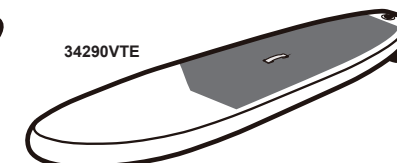

Objašnjenje simbola



Upozorenje



Nema zaštite od utapanja



Obavezna uputa



Maksimalno opterećenje



Pogledajte upute / priručnik



Projektirani radni tlak



Djecu držite pod nadzorom u vodi



Primjer piktoograma s preporučenom dobi



Samo za plivače



Sigurna udaljenost od obale...m



Potpuno napužite sve zračne komore



Broj korisnika: odrasli/djeca

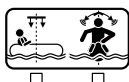

Uređaj pruža stabilnost / Uređaj zahtijeva ravnotežu



Zabrana



Ne koristiti u morskim strujama prema pučini



Ne koristiti u divljoj vodi



Ne koristiti pri vjetru koji puše prema pučini



Ne koristiti u razbijajućim valovima

Broj artikla															
34168VTE	✓	1.04	✓	✓	110kg	✓	10m	✓	✓	1	0	✓	✓	14	✓
34169VTE	✓	1.04	✓	✓	122kg	✓	10m	✓	✓	1	0	✓	✓	14	✓
34247VTE	✓	1.04	✓	✓	140kg	✓	10m	✓	✓	1	0	✓	✓	14	✓
34290VTE	✓	1.04	✓	✓	172kg	✓	10m	✓	✓	1	0	✓	✓	14	✓
34308VTE	✓	1.04	✓	✓	165kg	✓	10m	✓	✓	1	0	✓	✓	14	✓

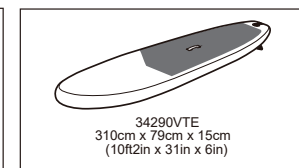
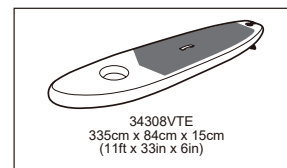
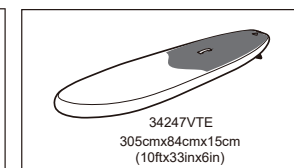
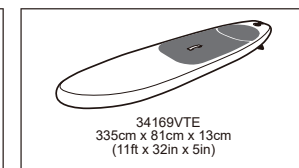
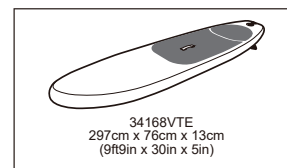

Upute za korištenje



UPOZORENJE! Pažljivo pročitajte i sačuvajte ovaj priručnik.

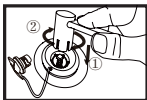

PAŽNJA: Zategnite ventil prije upotrebe.

1. VAŽNE SIGURNOSNE UPUTE

- Dodijelite odgovornu osobu za nadzor korisnika u svakom trenutku.
- Neujednačena raspodjela težine može uzrokovati prevrtanje daske.
- Uvijek slijedite upute za uporabu i koristite proizvod samo na predviđeni način.
- Ne mijenjajte SUP, jer promjene mogu ugroziti sigurnost.



Upozorenje: Nosite lična sredstva za plutanje!



Upozorenje: Ne skačite i ne ronite!



Upozorenje: Držite se dalje od vatre!



Upozorenje: Ne ostavljajte proizvod izložen izravnoj sunčevoj svjetlosti jer će to skratiti njegov vijek trajanja!



Upozorenje: Pazite na obalne vjetrove i struje. Ne koristiti po jakom vjetru ili na otvorenom moru!



Upozorenje: Ne koristite u blizini oštih predmeta! Ne nosite oštre i/ili šiljaste predmete.

Instalacija i postavljanje

1. INSTALACIJA I NAPUHAVANJE

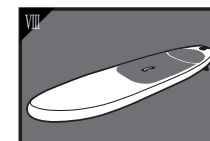
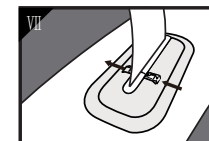
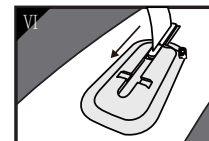
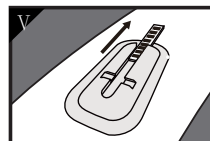
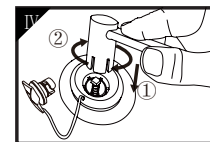
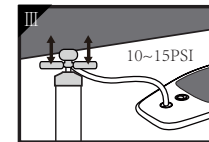
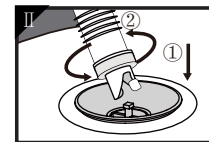
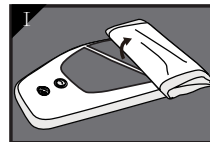

2. ISPUMPAVANJE I SKLADIŠTENJE

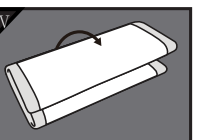
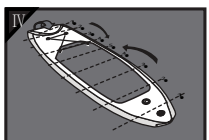
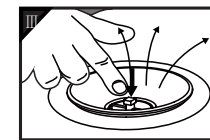
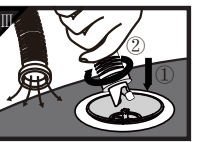
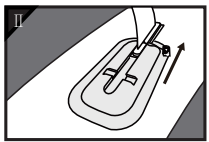
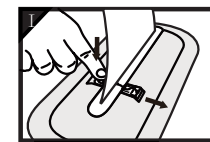

Očistite SUP nakon svake vožnje kako biste spriječili oštećenja od pijeska, slane vode ili sunčeve svjetlosti!

3. UPUTE ZA VENTIL

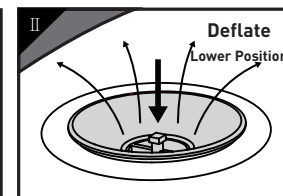
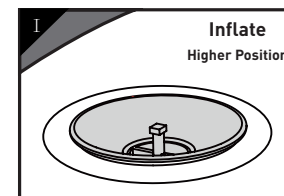

Ako je ventil pokvaren ili propušta, slijedite sljedeće korake za zamjenu.

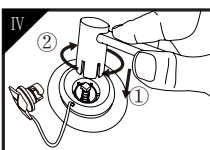
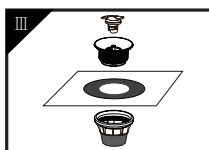
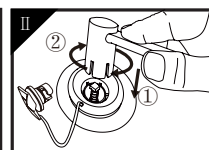
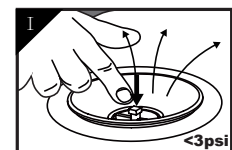

Instalacija i postavljanje

4. Sastavljanje vesla kao jednog vesla

1. Pritisnite gumb za zaključavanje i umetnite spojnu cijev (2) u lopaticu vesla (1) dok ne klikne na mjesto (vidi Sl. H).
2. Umetnite T-cijev (4) u spojnu cijev (2), podesite na željenu duljinu i provjerite je li poluga za zaključavanje (3) otvorena (vidi Sl. I).



NAPOMENA: Podesite duljinu vesla tako da lako možete dohvatiti gumb na T-cijevi kad jednom rukom ispružite prema gore dok stojite (vidi Sl. I).

- 3) Učvrstite T-cijev (4) na željenu duljinu pomoću ručice za zaključavanje (3), pazeći da je gumb paralelan s lopaticom vesla (vidi Sl. I).

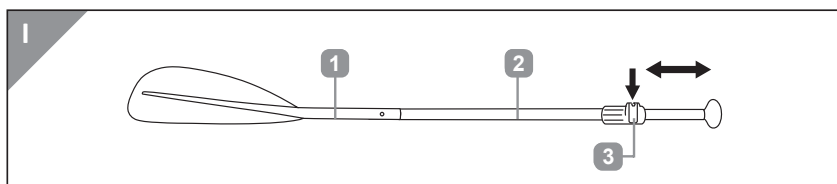
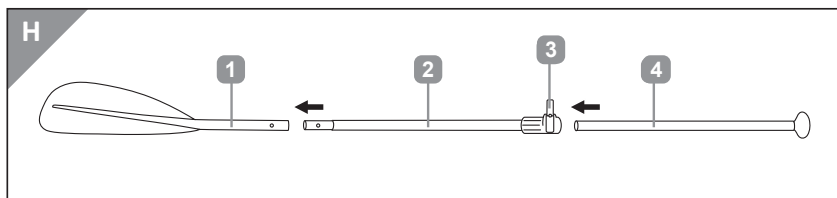

Upozorenje:

Nemojte izvlačiti T-cijev izvan oznake "STOP". Oznaka ne smije biti vidljiva. U suprotnom, veslo će biti nestabilno i nesigurno.

Upute za skladištenje, održavanje i popravak

Skladištenje i održavanje

Kako biste održali SUP (paddleboard) u najbolje mogućem stanju i osigurali sigurnu uporabu, slijedite ove smjernice:

- Temeljito ispiranje: Nakon svake upotrebe očistite proizvod čistom, svježom vodom kako biste uklonili sol, pijesak ili prljavštinu.
- Ispravno sušenje: Neka daska osuši na zraku na hladnom i zasjenjenom mjestu. Izbjegavajte izravno sunce jer može oštetiti materijal i skratiti životni vijek proizvoda.
- Savijanje i pakiranje: Pažljivo savijte dasku i spremite je u originalno pakiranje. Pazite da prilikom savijanja ne nastanu oštri rubovi ili nabora u plastici jer mogu uzrokovati oštećenja.
- Unutarnje skladištenje: Uvijek skladištite paddleboard unutra kada nije u uporabi.
- Temperaturna mjera opreza: Tijekom zime ili hladnog vremena ne spremate proizvod na temperaturi ispod 5 °C (41 °F), jer niske temperature mogu oštetiti plastični film.
- Proizvodi za čišćenje: Nemojte koristiti alkalna ili kisela sredstva za čišćenje proizvoda — samo vodu.

Upozorenje: Nepoštivanje ovih uputa za održavanje može rezultirati ozbiljnim zdravstvenim rizicima ili oštećenjem proizvoda.

Upute za skladištenje, održavanje i popravak

Upute za popravak

Slijedite ove korake za sigurnu i učinkovitu popravku svog SUP-a:

i Napomena: PVC ljepilo nije uključeno u ovaj set. Kupite ga zasebno.

1. Pronađite curenje: Obrišite trup sapunicom. Mjehurići će se pojaviti na mjestu curenja.
2. Očistite područje: Temeljito očistite područje oko rupe vodom ili alkoholom i ostavite da se osuši.
3. Označite područje za zakrpu: Olovkom označite područje koje ćete zakrpati.
4. Pripremite zakrpu: Izrežite zakrpu odgovarajuće veličine tako da potpuno prekrije oštećeno područje.
5. Nanesite ljepilo: Ravnomjerno nanesite PVC ljepilo na zakrpu i oštećeno područje. Čvrsto pritisnite i držite na mjestu.
6. Vrijeme sušenja: Ostavite SUP da miruje najmanje 24 sata prije napuhavanja kako bi se ljepilo potpuno stvrdnulo.

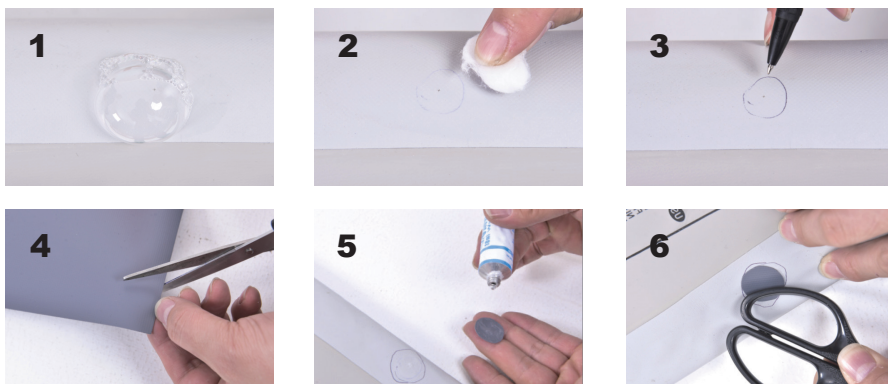

Tehničke specifikacije

Broj artikla																	
34168VTE	✓	1.04	✓	✓	110kg	✓	10m	✓	✓	1	0	✓	✓	14	✓		
34169VTE	✓	1.04	✓	✓	122kg	✓	10m	✓	✓	1	0	✓	✓	14	✓		
34247VTE	✓	1.04	✓	✓	140kg	✓	10m	✓	✓	1	0	✓	✓	14	✓		
34290VTE	✓	1.04	✓	✓	172kg	✓	10m	✓	✓	1	0	✓	✓	14	✓		
34308VTE	✓	1.04	✓	✓	165kg	✓	10m	✓	✓	1	0	✓	✓	14	✓		

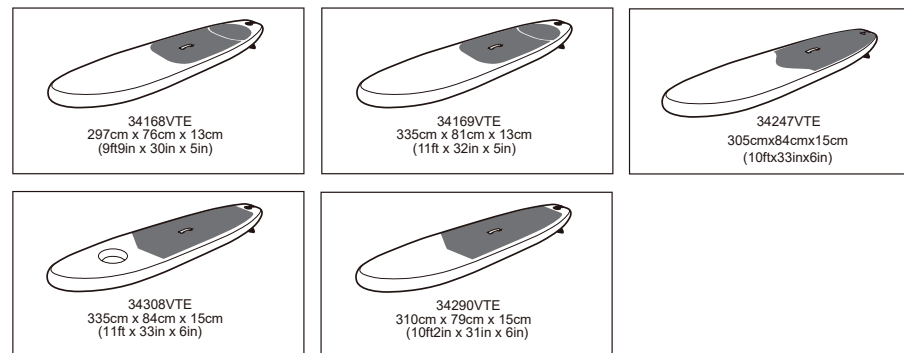

Otklanjanje problema

Ako imate problema sa svojim SUP daskom, pogledajte ove upute za prepoznavanje i rješavanje najčešćih problema: Problemi s napuhavanjem

- Daska se ne napuhuje ili ispušta zrak:
- Provjerite je li ventil u ispravnom položaju i potpuno otpušten. Ako zrak izlazi nakon uklanjanja pumpe, ventil možda nije pravilno zatvoren. Pokušajte prilagoditi ventil ili ga zategnite pomoću ključa za ventile ako je potrebno.
- Pregledajte pumpu ima li curenja ili oštećenja.
- Pregledajte dasku i spojeve za vidljiva curenja ili rupice. Koristite sapunicu za otkrivanje curenja – mjehurići će ukazivati na izlazak zraka.
- Propuštanja i probušivanja
- Mala curenja ili rupice:
- Očistite i osušite područje oko curenja.
- Koristite komplet za popravak: Nanesite ljepilo na flaster i oštećeno područje, zatim čvrsto

pritisnite flaster. Ostavite da se suši najmanje 24 sata prije ponovnog napuhavanja.

• Uporna curenja:

- Ako zakrpa ne zaustavi curenje, provjerite ima li dodatnih rupa ili problema sa šavovima.
- Za neispravne šavove ili veće pukotine obratite se profesionalnom servisu ili proizvođaču.

Problemi s ventilom

• Ventil propušta ili je labav:

- Zategnite ventil pomoću ključa za ventile, ali nemojte previše zategnuti.
- Provjerite brtvu ventila i zamijenite je ako je istrošena.

Deformacija ili urušavanje daske

• Daska izgleda iskrivljeno ili deformirano:

- Provjerite je li daska napuhana na preporučeni tlak (obično 10–15 PSI).
- Izbjegavajte prekomjerno napuhavanje jer može oštetiti šavove i materijale, osobito na izravnom suncu ili pri visokim temperaturama.
- Ako daska ostane deformirana unatoč pravilnom napuhavanju, to može ukazivati na tvorničku grešku — obratite se proizvođaču za podršku.

Ogrebotine i površinska oštećenja

• Manje ogrebotine:

- Očistite područje svježom vodom i pustite da se osuši.
- Lagano izbrusite ogrebotinu ako je potrebno i nanesite odgovarajući premaz ili epoksid kako biste spriječili prodor vode.

• Veća oštećenja:

- Za duboke ureze ili strukturna oštećenja koristite komplet za popravak ili se obratite stručnjaku.

Opći savjeti

- Redovito pregledavajte SUP kako biste uočili znakove trošenja, curenja ili problema s ventilom.
- Uvijek napuštite do preporučenog tlaka i izbjegavajte skladištenje daske na ekstremnim temperaturama ili izravnom suncu kako biste spriječili naprezanje materijala i deformacije.
- Ako ne možete riješiti problem pomoću ovih koraka, obratite se na service@zray.store za dodatnu pomoć.

Zbrinjavanje

Zbrinjavanje ambalaže

- Ambalažu odložite odvojeno: karton i papir u papirnati otpad, folije u reciklažu.

Zbrinjavanje SUP-a

- Kontaktirajte lokalno komunalno poduzeće za zbrinjavanje dijelova proizvoda.

Introducció

Aquest manual acompanya la Taula de Paddle Surf (SUP) (d'ara endavant "producte") i conté informació important sobre la instal·lació, l'ús i la seguretat.

Abans d'utilitzar el producte, llegiu atentament aquest manual —especialment les instruccions de seguretat. No seguir les instruccions pot causar lesions o danys al producte.

Guardeu aquest manual per a futures consultes. Si cediu el producte a un tercer, assegureu-vos que el manual també l'acompanyi.

Ús previst

Aquest producte està dissenyat per a

- Rem recreatiu (llacs, badies)
- Fitness, aventura, pesca, activitats familiars
- Competicions professionals i viatges

Característiques:

- Inflament, transport i emmagatzematge fàcils
- Alta durabilitat i estabilitat

Qualsevol ús del producte fora del seu propòsit previst, o qualsevol modificació no autoritzada, es considerarà inadequat i pot comportar un risc important de lesions o danys. El fabricant no es fa responsable dels danys derivats de l'ús indegut o del no compliment d'aquestes directrius.

Contingut del lliurament

- Traieu el producte de l'embalatge i comproveu que no falti cap peça.
- Esteneu la taula en una superfície plana i obriu la/s vàlvula/es d'inflat.
- Utilitzeu només una bomba manual o de peu per inflar.
- Infleu lentament i completament cada part, després tanqueu bé totes les vàlvules.
- Una persona adulta pot muntar el producte en uns 10 minuts.
- Assegureu-vos que les vàlvules siguin accessibles i es mantinguin fora de l'aigua durant l'ús.

34168VTE/34169VTE

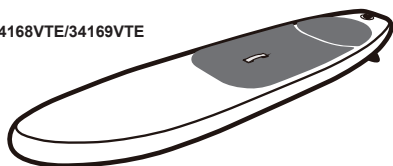

34247VTE

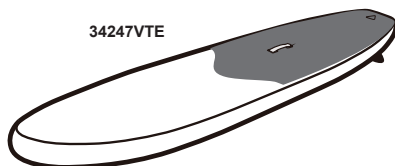

Pala



Bomba de mà SUP



Motxilla



Corretja



Kit de reparació

34308VTE

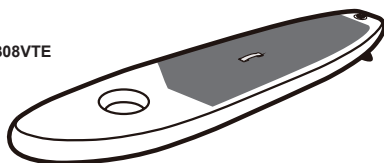

34290VTE

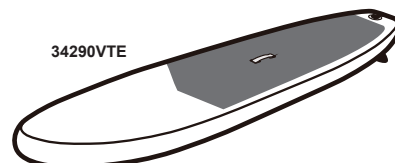

Pala



Bomba de mà SUP



Motxilla



Corretja



Adaptador



Kit de reparació

Explicació dels símbols



Advertiment



No protegeix contra l'ofegament



Instrucció obligatòria



Capacitat màxima de càrrega



Consulteu el manual / fullet d'instruccions



Pressió de funcionament dissenyada



Vigileu els nens en l'aigua



Exemple de pictograma amb edat suggerida



Només per a nedadors



Distància segura a la riba...m



Infleu completament totes les cambres d'aire



Nombre d'usuaris: adults/infants



El dispositiu proporciona estabilitat / requereix equilibri



Prohibició



No utilitzar en corrents marins



No utilitzar en aigües braves



No utilitzar amb vent de mar



No utilitzar en onades trencants

Núm. d'article															
34168VTE	✓	1.04	✓	✓	110kg	✓	10m	✓	✓	1	0	✓	✓	14	✓
34169VTE	✓	1.04	✓	✓	122kg	✓	10m	✓	✓	1	0	✓	✓	14	✓
34247VTE	✓	1.04	✓	✓	140kg	✓	10m	✓	✓	1	0	✓	✓	14	✓
34290VTE	✓	1.04	✓	✓	172kg	✓	10m	✓	✓	1	0	✓	✓	14	✓
34308VTE	✓	1.04	✓	✓	165kg	✓	10m	✓	✓	1	0	✓	✓	14	✓

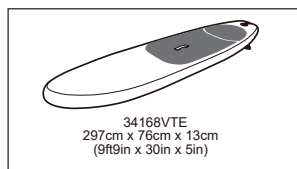

34168VTE
297cm x 78cm x 13cm
(9ft9in x 30in x 5in)

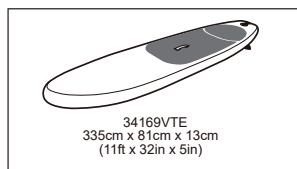

34169VTE
335cm x 81cm x 13cm
(11ft x 32in x 5in)

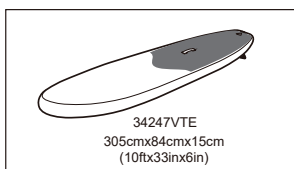

34247VTE
305cmx84cmx15cm
(10ftx33inx6in)

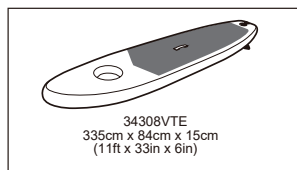

34308VTE
335cm x 84cm x 15cm
(11ft x 33in x 6in)

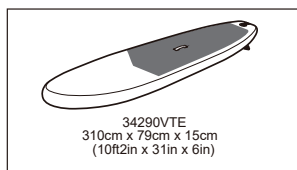

34290VTE
310cm x 79cm x 15cm
(10ft2in x 31in x 6in)

Instruccions d'ús



ADVERTIMENT! Llegiu i conserveu aquest manual.



ATENCIÓ: Estrenyeu la vàlvula d'aire abans del primer ús i abans de reutilitzar-lo després d'un període llarg d'inactivitat.

1. INSTRUCCIONS DE SEGURETAT IMPORTANTS

- Assigneu una persona responsable per supervisar els usuaris en tot moment.
- Una distribució desigual del pes pot fer bolcar la taula.
- Seguiu sempre les instruccions d'ús i utilitzeu el producte només com està previst.
- No modifiqueu la taula SUP, els canvis podrien comprometre la seguretat.



Advertència: Porteu dispositius de flotació personals!



Advertència: No us tireu de cap ni salteu!



Advertència: Mantingueu-vos allunyats del foc!



Advertència: No deixeu el producte exposat directament al sol, ja que això en reduirà la vida útil!



Advertència: Compte amb els vents i corrents marins. No utilitzeu amb vent fort ni en aigües obertes!



Advertència: No utilitzeu a prop d'objectes punxants! No porteu objectes afilats i/o punxeguts.

Instal·lació i configuració

1. INSTAL·LACIÓ I INFLAT

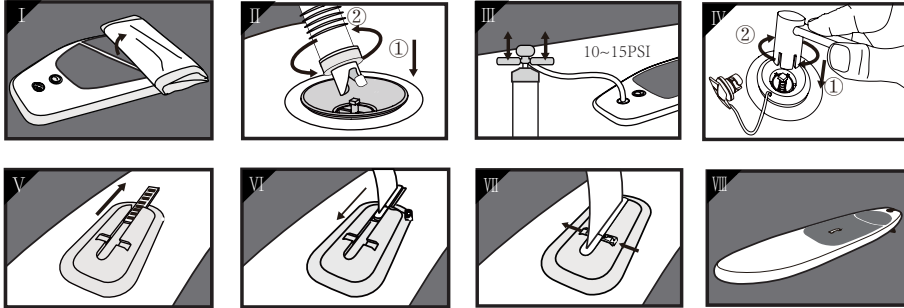

2. DESINFLAT I EMMAGATZEMATGE

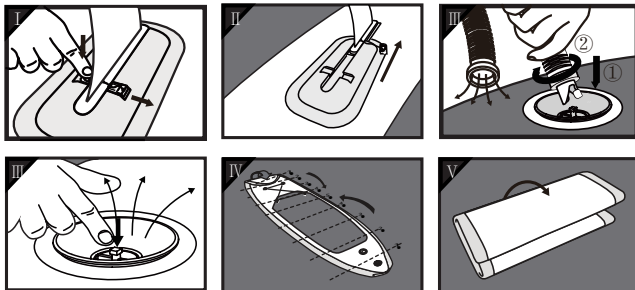

Netegeu el vostre SUP després de cada sortida per evitar danys per sorra, aigua salada o exposició solar!

3. INSTRUCCIONS DE LA VÀLVULA

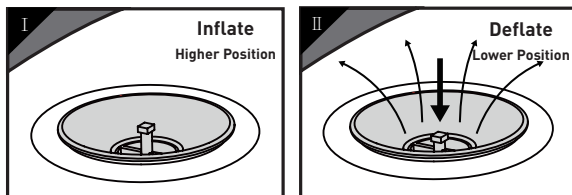

Si la vàlvula està trencada o perd aire, seguiu els següents passos per substituir-la.

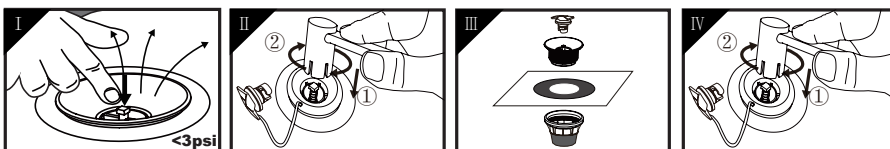

Instal·lació i configuració

4. Muntatge del rem com a rem individual

1. Premeu el botó d'encaix i inseriu el tub de connexió (2) dins la pala del rem (1) fins que faci clic (vegeu Fig. H).
2. Inseriu el tub en T (4) dins el tub de connexió (2), ajusteu a la longitud desitjada i assegureu-vos que la palanca de bloqueig (3) estigui oberta (vegeu Fig. H).



NOTA: Ajusteu la longitud del rem perquè pugueu arribar fàcilment al botó del tub en T estirant un braç cap amunt mentre esteu dempeus (vegeu Fig. I).

- 3) Fixeu el tub en T (4) a la longitud desitjada amb la palanca de bloqueig (3), assegurant-vos que el botó estigui paral·lel a la pala del rem (vegeu Fig. I).

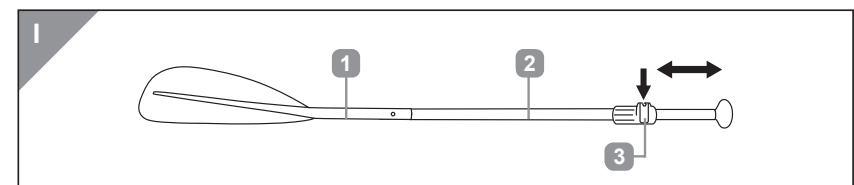
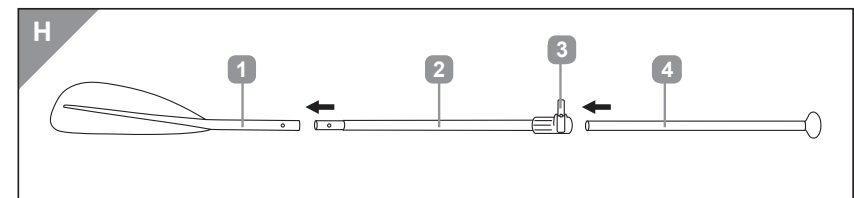

Advertència:

No estireu el tub en T més enllà de la marca "STOP". Aquesta marca no ha de ser visible. En cas contrari, el rem serà inestable i insegur.

Instruccions d'emmagatzematge, manteniment i reparació

Emmagatzematge i Manteniment

Per mantenir la vostra paddleboard en les millors condicions i garantir un ús segur, seguïu aquestes pautes:

- **Esbandiment a fons:** Després de cada ús, netegeu el producte amb aigua neta i dolça per eliminar la sal, la sorra o la brutícia.
- **Assecat correcte:** Deixeu assecar la taula a l'aire lliure en un lloc fresc i ombrívol. Eviteu la llum solar directa, ja que pot danyar el material i reduir la vida útil del producte.
- **Plegatge i embalatge:** Plegueu la taula amb cura i emmagatzemeu-la en l'embalatge original. Assegureu-vos que en plegar no es formen vores o plecs afilats al plàstic que puguin danyar-la.
- **Emmagatzematge interior:** Emmagatzemeu sempre la paddleboard a l'interior quan no s'utilitzi.
- **Precaució amb la temperatura:** Durant l'hivern o en temps fred, no emmagatzemeu el producte en ambients per sota de 5 °C (41 °F), ja que les temperatures baixes poden danyar el film plàstic.
- **Productes de neteja:** No utilitzeu detergents alcalins o àcids per netejar el producte — només aigua.

Advertència: El no seguir aquestes instruccions pot resultar en greus riscos per a la salut o danys al producte.

Instruccions d'emmagatzematge, manteniment i reparació

Instruccions de reparació

Segueix aquests passos per reparar el teu SUP de manera segura i eficaç:

i Nota: L'adhesiu de PVC no està inclòs en aquest conjunt. Compra'l per separat.

1. **Localitza la fuita:** Neteja el casc amb aigua amb sabó. Es formaran bombolles allà on hi hagi una fuita.
2. **Neteja la zona:** Neteja bé la zona del forat amb aigua o alcohol i deixa-la assecar.
3. **Marca la zona a reparar:** Utilitza un llapis per delimitar la zona que cal reparar.
4. **Prepara el pedaç:** Retalla un pedaç de mida adequada per cobrir totalment la zona danyada.
5. **Aplica la cola:** Escampa uniformement la cola de PVC al pedaç i a la zona danyada. Prem fermament i mantén.
6. **Temps de curat:** Deixa reposar el SUP almenys 24 hores abans d'inflar-lo per garantir que la reparació estigui completament fixada.

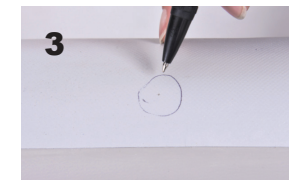

Especificacions tècniques

Núm. d'article															
34168VTE	√	1.04	√	√	110kg	√	10m	√	√	1	0	√	√	14	√
34169VTE	√	1.04	√	√	122kg	√	10m	√	√	1	0	√	√	14	√
34247VTE	√	1.04	√	√	140kg	√	10m	√	√	1	0	√	√	14	√
34290VTE	√	1.04	√	√	172kg	√	10m	√	√	1	0	√	√	14	√
34308VTE	√	1.04	√	√	165kg	√	10m	√	√	1	0	√	√	14	√

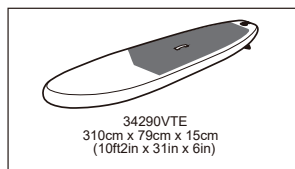
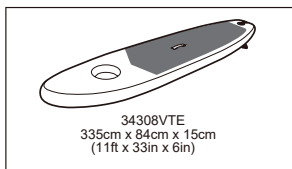
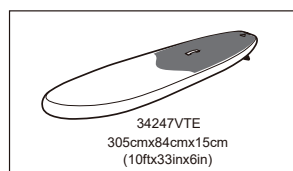
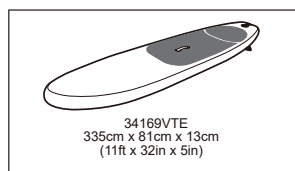
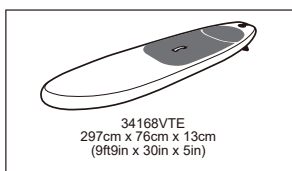

Resolució de problemes

Si tens problemes amb la teva taula de paddle surf (SUP), consulta les següents indicacions per identificar i solucionar problemes habituals:
Problemes d'inflat

- La taula no s'infla o perd aire:
 - Comproveu que el passador de la vàlvula estigui en la posició correcta i completament alliberat. Si surt aire després de treure la bomba, la vàlvula pot no estar ben segellada. Proveu d'ajustar el passador o estrènyer la vàlvula amb una clau adequada.
 - Inspeccioneu la bomba per detectar possibles fuites o danys.
 - Examineu la taula i les costures per detectar fuites o punxades visibles. Utilitzeu aigua amb sabó per trobar-les: les bombolles indicaran pèrdua d'aire.
- Fuites i punxades
- Fuites petites o punxades:
 - Netegeu i assequeu bé la zona al voltant de la fuga.
 - Utilitzeu el kit de reparació: apliqueu cola tant al pegat com a la zona danyada, i premeu

fermant el pegat al seu lloc. Deixeu assecar durant almenys 24 hores abans de tornar a inflar.

- Fuites persistents:
 - Si el pegat no atura la fuga, comproveu si hi ha forats addicionals o problemes amb les costures.
 - En cas de fallades importants, contacteu amb un servei tècnic o el fabricant.
- Problemes amb la vàlvula
- Vàlvula que fuga o fluixa:
 - Estrenyeu la vàlvula amb una clau, però sense passar-se.
 - Reviseu la junta de la vàlvula i substituïu-la si està deteriorada.
- Deformació o col·lapse de la taula
- La taula està deformada:
 - Comproveu que estigui inflada a la pressió recomanada (normalment 10–15 PSI).
 - Eviteu la sobreinflació, ja que pot malmetre les costures i els materials, especialment sota el sol directe o en temperatures elevades.
 - Si la taula continua deformada, pot ser defecte de fabricació — contacteu amb el fabricant.
- Rascades i danys superficials
- Rascades lleus:
 - Netegeu amb aigua fresca i deixeu assecar.
 - Lijeu lleugerament i apliqueu un segellant adequat.
- Danys greus:
- Utilitzeu el kit de reparació o contacteu amb un especialista.
- Consells generals
- Inspeccioneu regularment la teva taula de paddle surf (SUP) per detectar signes de desgast, fuites o problemes amb la vàlvula.
 - Infla sempre la taula a la pressió recomanada i evita guardar-la en temperatures extremes o sota la llum solar directa per evitar estrès o deformacions del material.
 - Si no pots resoldre un problema seguint aquests passos, contacta amb **service@zray.store** per obtenir més assistència.

Eliminació

Eliminació de l'emballatge

- Si us plau, separa els residus: el cartró i el paper al contenidor de paper, i els plàstics al de reciclatge.

Eliminació del SUP

- Contacta amb el centre de gestió de residus local per eliminar les parts del producte.

Introducción

Este manual acompaña al Stand-up Paddleboard (SUP) (en adelante, el "producto") y contiene información importante sobre montaje, uso y seguridad.

Antes de usar el producto, lea detenidamente este manual —especialmente las instrucciones de seguridad—. No seguir las instrucciones puede causar lesiones o daños al producto.

Guarde este manual para futuras consultas. Si entrega el producto a otra persona, asegúrese de incluir también este manual.

Uso previsto

Este producto está diseñado para

- Remo recreativo (lagos, bahías)
- Fitness, aventura, pesca, actividades familiares
- Competiciones profesionales y viajes

Características:

- Fácil inflado, transporte y almacenamiento
- Alta durabilidad y estabilidad

Cualquier uso del producto más allá de su propósito previsto, o cualquier modificación no autorizada, se considerará inadecuado y puede conllevar un riesgo importante de lesiones o daños. El fabricante no se hace responsable de los daños derivados del uso indebido o del incumplimiento de estas directrices.

Alcance de la entrega

- Retire el producto del paquete y verifique que no falten piezas.
- Despliegue la tabla sobre una superficie plana y abra la/s válvula/s de inflado. Use solo una bomba manual o de pie para inflar.
- Infle cada parte lentamente y por completo, luego cierre todas las válvulas firmemente.
- Un adulto puede montar el producto en unos 10 minutos.
- Durante el uso, asegúrese de que la válvula sea fácil de manejar y permanezca por encima de la superficie del agua.

34168VTE/34169VTE

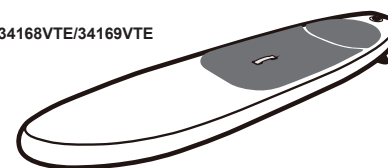

34247VTE

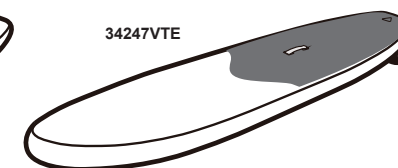

Pala



Bomba de mano SUP



Mochila



Correa



Kit de reparación

34308VTE

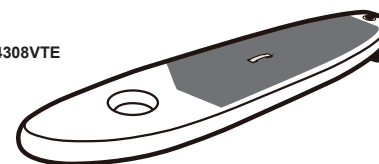

34290VTE

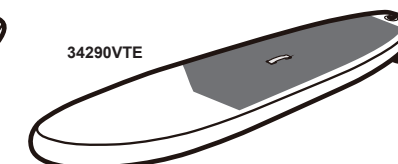

Pala



Bomba de mano SUP



Mochila



Correa



Adaptador



Kit de reparación

Explicación de los símbolos



Advertencia



No protege contra el ahogamiento



Instrucción obligatoria



Capacidad de carga máxima



Consulte el manual / folleto de instrucciones



Presión de trabajo diseñada



Vigile a los niños en el agua



Ejemplo de pictograma con edad sugerida



Solo para nadadores



Distancia segura a la orilla...m



Infle completamente todas las cámaras de aire



Número de usuarios: adultos/niños



El dispositivo proporciona estabilidad / El dispositivo requiere equilibrio



Prohibición



No usar en corrientes marinas



No usar en aguas bravas



No usar con viento de mar



No usar en olas rompientes

Nº de artículo	No protege contra el ahogamiento	Instrucción obligatoria	Capacidad de carga máxima	Consulte el manual / folleto de instrucciones	Vigile a los niños en el agua	Solo para nadadores	Distancia segura a la orilla...m	Inflate completamente todas las cámaras de aire	Número de usuarios: adultos/niños	El dispositivo proporciona estabilidad / El dispositivo requiere equilibrio				
34168VTE	✓	1.04	✓	✓	110kg	✓	10m	✓	✓	1 0	✓	✓	14	✓
34169VTE	✓	1.04	✓	✓	122kg	✓	10m	✓	✓	1 0	✓	✓	14	✓
34247VTE	✓	1.04	✓	✓	140kg	✓	10m	✓	✓	1 0	✓	✓	14	✓
34290VTE	✓	1.04	✓	✓	172kg	✓	10m	✓	✓	1 0	✓	✓	14	✓
34308VTE	✓	1.04	✓	✓	165kg	✓	10m	✓	✓	1 0	✓	✓	14	✓

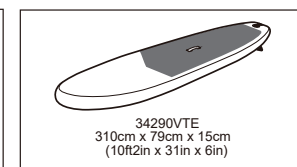
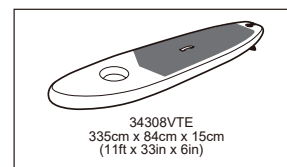
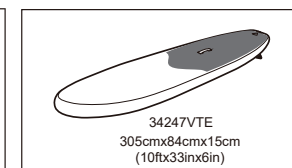
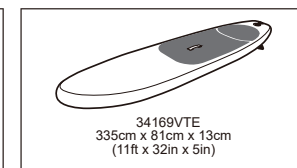
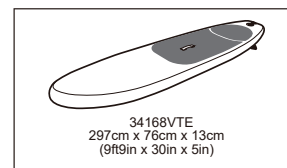

Instrucciones de uso



¡ADVERTENCIA! Lea atentamente este manual y consérvelo.

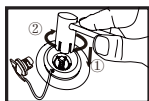

ATENCIÓN: Apriete la válvula de aire antes del primer uso y antes de volver a utilizarlo tras un largo período de inactividad.

1. INSTRUCCIONES DE SEGURIDAD IMPORTANTES

- Asigne una persona responsable para supervisar a los usuarios en todo momento.
- Una distribución desigual del peso puede hacer que la tabla vuelque.
- Siga siempre las instrucciones de uso y utilice el producto solo para el fin previsto.
- No modifique la SUP, ya que los cambios pueden comprometer la seguridad.



Advertencia: Use dispositivos de flotación personales!



Advertencia: ¡No se zambulla ni salte!



Advertencia: ¡Manténgase alejado del fuego!



Advertencia: ¡No deje el producto expuesto directamente al sol, ya que acortará su vida útil!



Advertencia: Cuidado con los vientos y corrientes marinas. ¡No lo use con viento fuerte o en aguas abiertas!



Advertencia: ¡No usar cerca de objetos punzantes! No llevar objetos afilados y/o puntiagudos.

Instalación y configuración

1. INSTALACIÓN E INFLADO

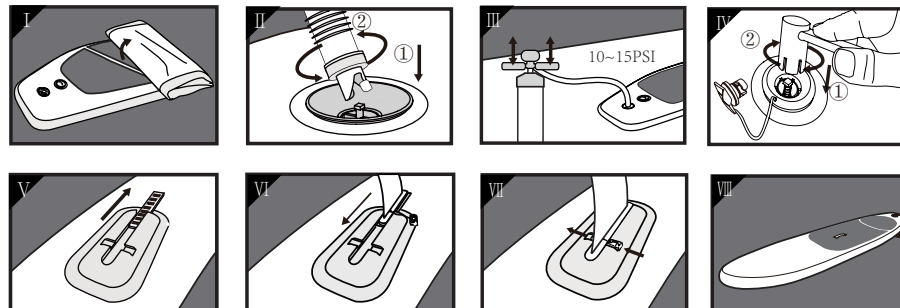

2. DESINFLADO Y ALMACENAMIENTO

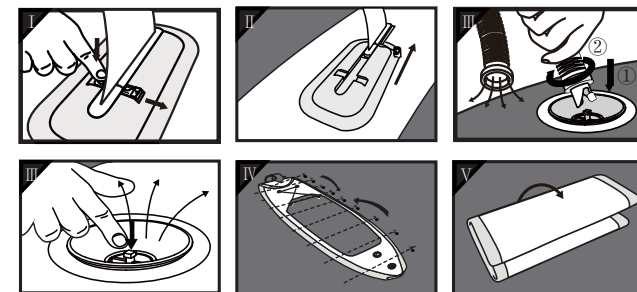

Limpia tu SUP después de cada salida para evitar daños por arena, agua salada o exposición solar.

3. INSTRUCCIONES DE LA VÁLVULA

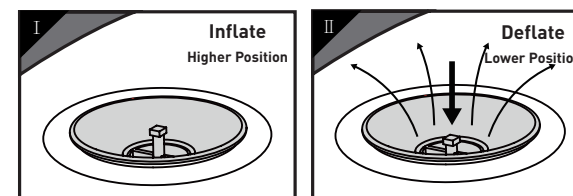

Si la válvula está rota o tiene fugas, sigue los siguientes pasos para reemplazarla.

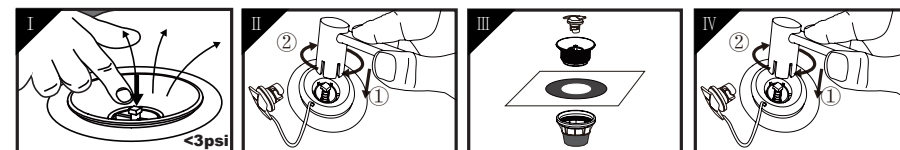

Instalación y configuración

4. Montaje del remo como remo individual

1. Presione el botón de encaje e inserte el tubo de conexión (2) en la pala del remo (1) hasta que encaje (ver Fig. H).
2. Inserte el tubo en T (4) en el tubo de conexión (2), ajuste a la longitud deseada y asegúrese de que la palanca de bloqueo (3) esté abierta (ver Fig. I).



NOTA: Ajuste la longitud del remo para poder alcanzar fácilmente el botón del tubo en T al estirar un brazo hacia arriba estando de pie (ver Fig. I).

- 3) Fije el tubo en T (4) a la longitud deseada usando la palanca de bloqueo (3), asegurándose de que el botón esté paralelo a la pala del remo (ver Fig. I).

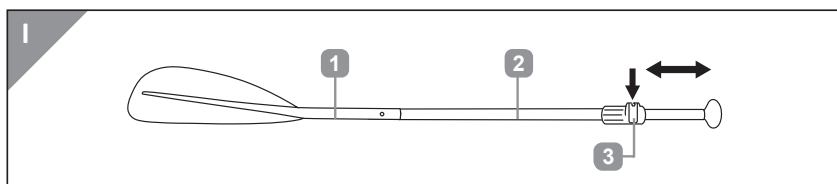
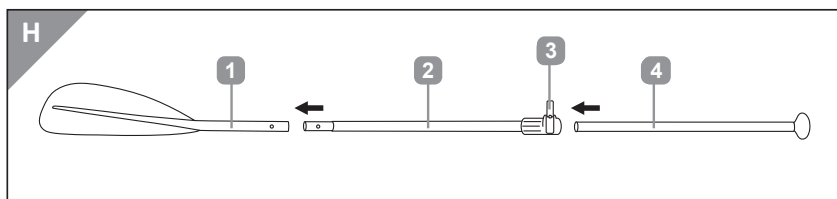

Advertencia:

No extienda el tubo en T más allá de la marca "STOP". La marca no debe ser visible. De lo contrario, el remo será inestable y peligroso.

Instrucciones de almacenamiento, mantenimiento y reparación

Almacenamiento y Mantenimiento

Para mantener la tabla en buen estado y garantizar su uso seguro, siga estas instrucciones:

- Aclarado Completo: Después de cada uso, limpie el producto con agua limpia y dulce para eliminar sal, arena o suciedad.
- Secado Correcto: Deje secar al aire en un lugar fresco y sombreado. Evite la luz solar directa.
- Plegado y Embalaje: Doble cuidadosamente la tabla y guárdela en su embalaje original. Evite bordes afilados o dobleces que puedan dañarla.
- Almacenamiento Interior: Guarde siempre la tabla en interiores cuando no esté en uso.
- Precaución de temperatura: Durante el invierno o con clima frío, no almacenes el producto en ambientes por debajo de 5 °C (41 °F), ya que las bajas temperaturas pueden dañar la película plástica.
- Productos de Limpieza: No use detergentes alcalinos o ácidos; solo agua.

Advertencia: No seguir estas instrucciones puede causar riesgos graves para la salud o daños al producto.

Instrucciones de almacenamiento, mantenimiento y reparación

Instrucciones de reparación

Sigue estos pasos para reparar tu SUP de manera segura y eficaz:

i Nota: El adhesivo PVC no está incluido en este kit. Cómpralo por separado.

1. Localizar la fuga: Limpia el casco con agua jabonosa. Se formarán burbujas donde hay una fuga.
2. Limpiar el área: Limpia bien la zona alrededor del agujero con agua o alcohol y deja que se seque.
3. Marcar el área del parche: Usa un lápiz para marcar el contorno del área a parchear.
4. Preparar el parche: Recorta un parche del tamaño adecuado para cubrir completamente la zona dañada.
5. Aplicar el pegamento: Aplica el pegamento PVC uniformemente en el parche y en la zona dañada. Presiona firmemente y mantén la presión.
6. Tiempo de curado: Deja reposar el SUP al menos 24 horas antes de inflarlo para asegurar que la reparación esté completamente fijada.



Especificaciones técnicas

Nº de artículo															
34168VTE	✓	1.04	✓	✓	110kg	✓	10m	✓	✓	1	0	✓	✓	14	✓
34169VTE	✓	1.04	✓	✓	122kg	✓	10m	✓	✓	1	0	✓	✓	14	✓
34247VTE	✓	1.04	✓	✓	140kg	✓	10m	✓	✓	1	0	✓	✓	14	✓
34290VTE	✓	1.04	✓	✓	172kg	✓	10m	✓	✓	1	0	✓	✓	14	✓
34308VTE	✓	1.04	✓	✓	165kg	✓	10m	✓	✓	1	0	✓	✓	14	✓

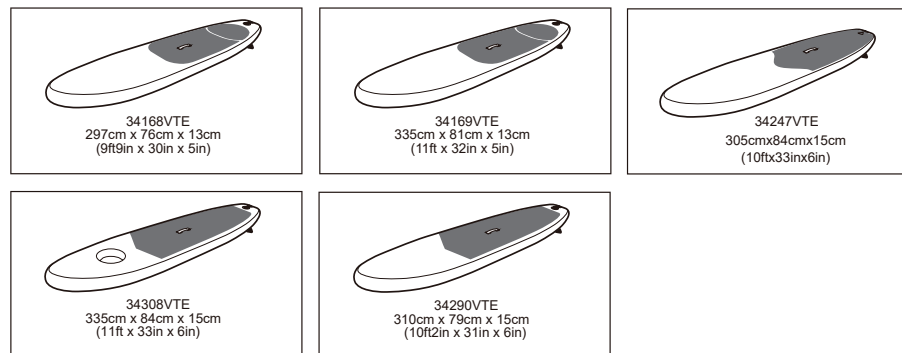

Solución de problemas

Si tienes problemas con tu tabla de paddle surf (SUP), consulta la siguiente guía para identificar y resolver los problemas más comunes: Problemas de inflado

- La tabla no se infla o pierde aire:
 - Verifica que el pasador de la válvula esté en la posición correcta y completamente liberado. Si el aire se escapa después de quitar la bomba, la válvula puede no estar bien sellada. Intenta ajustar el pasador o apretar la válvula con una llave adecuada.
 - Inspecciona la bomba para ver si hay fugas o daños.
 - Examina la tabla y las costuras en busca de fugas o perforaciones visibles. Usa agua con jabón para detectar fugas: las burbujas indicarán el escape de aire.
- Fugas y pinchazos
- Fugas o perforaciones pequeñas:
 - Limpia y seca bien el área alrededor de la fuga.
 - Usa el kit de reparación: Aplica pegamento tanto en el parche como en el área dañada, y

presiona el parche firmemente en su lugar. Deja curar al menos 24 horas antes de volver a inflar.

- Fugas persistentes:
- Si un parche no detiene la fuga, revisa si hay otros agujeros o problemas en las costuras.
- Para fallos en las costuras o rasgaduras grandes, consulta un servicio profesional o contacta con el fabricante.

Problemas con la válvula

- Válvula suelta o que gotea:
- Aprieta la válvula con una llave adecuada, pero no fuerces demasiado.
- Revisa la junta de la válvula y cámbiala si está desgastada.

Deformación o colapso de la tabla

- La tabla parece deformada:
- Asegúrate de que esté inflada a la presión recomendada (normalmente 10–15 PSI).
- Evita el exceso de presión que puede dañar costuras y materiales, especialmente en sol directo o altas temperaturas.
- Si sigue deformada después de inflarla correctamente, podría ser un defecto de fabricación — contacta con el fabricante.

Rayaduras y daños superficiales

- Rayaduras leves:
- Limpia la zona con agua fresca y deja secar.
- Lija ligeramente si fuera necesario y aplica un sellador o epóxico adecuado para evitar filtraciones.
- Daños mayores:
- Para hendiduras profundas o daños estructurales, usa un kit de reparación o consulta un especialista.

Consejos generales

- Inspecciona regularmente tu SUP en busca de desgaste, fugas o problemas con la válvula.
- Infla siempre a la presión recomendada y evita almacenar la tabla en temperaturas extremas o bajo el sol directo.
- Si no puedes resolver un problema siguiendo estos pasos, ponte en contacto con **service@zray.store** para obtener más ayuda.

Eliminación

Eliminación del embalaje

- Deseche el embalaje por separado: el cartón y el papel en el contenedor de papel, los plásticos en el contenedor de reciclaje.

Eliminación del SUP

- Contacte con su centro local de eliminación de residuos para desechar las partes del producto.

Bevezetés

Ez a felhasználói kézikönyv a Stand-up Paddleboardhoz (SUP) (a továbbiakban „termék”) tartozik, és fontos információkat tartalmaz a termék összeszerelésével, használatával és biztonságával kapcsolatban.

A termék használata előtt kérjük, olvassa el figyelmesen ezt a kézikönyvet—különösen a biztonsági utasításokat. A használati útmutató figyelmen kívül hagyása személyi sérüléshez vagy a termék károsodásához vezethet.

Őrizze meg ezt a kézikönyvet a későbbi felhasználás céljából. Ha a terméket harmadik félnek adja át, gondoskodjon róla, hogy a felhasználói kézikönyv is mellékelve legyen.

Célzott felhasználás

Ez a termék az alábbiakra készült:

- Szabadidős evezés (tavak, öblök)
- Fitnesz, kaland, horgászat, családi programok
- Profi versenyek és utazás

Jellemzők:

- Könnyű felfújás, szállítás és tárolás
- Nagy tartósság és stabilitás

A termék rendeltetésétől eltérő használata, vagy bármilyen jogosulatlan módosítás helytelennek minősül, és jelentős sérülés- vagy károkockázattal járhat. A gyártó nem vállal felelősséget a helytelen használatból vagy az irányelvek be nem tartásából eredő károkért.

Szállítás tartalma

- Vegye ki a terméket a csomagolásból, és ellenőrizze, hogy minden alkatrész megvan-e.
- Terítse ki a deszkát egy sík felületen, és nyissa ki a felfújó szelepe(ke)t.
- Felfújáshoz csak kézi vagy lábpumpát használjon.
- Fújja fel minden részt lassan és teljesen, majd zárja be szorosan az összes szelepet.
- Egy felnőtt körülbelül 10 perc alatt fel tudja állítani a terméket.
- Biztosítsa, hogy a szelepek hozzáférhetők maradjanak, és a használat során ne kerüljenek a vízbe.

34168VTE/34169VTE

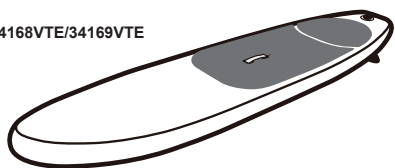

34247VTE

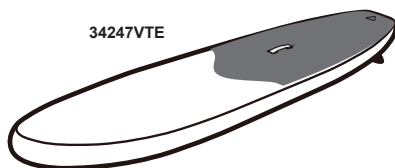

Evezőlapát



SUP deszka
Kézi pumpa



Hátizsák



Biztonsági
póráz



Javítókészlet

34308VTE

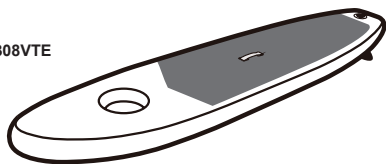

34290VTE

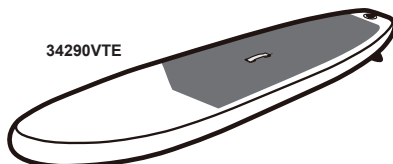

Evezőlapát



SUP deszka
Kézi pumpa



Hátizsák



Biztonsági
póráz



Adapter



Javítókészlet

Szimbólumok magyarázata



Figyelmeztetés



Nincs védelem a fulladás ellen



Kötelező utasítás



Maximális terhelhetőség



Lásd a használati útmutatót/
kézikönyvet



Tervezett működési nyomás



Gyermekek felügyelet mellett a
vízi környezetben



Piktogram példája a javasolt
felhasználói életkor jelzésére



Csak úszók számára



Biztonságos távolság a parttól: ... m



Minden légkamrát teljesen felfújni



Felhasználók száma: felnőttek/gyermekek



Az eszköz stabil lebegést biztosít / Az eszköz egyensúlyozást igényel



Tiltás

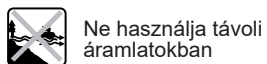

Ne használja távoli áramlatokban

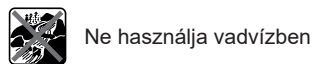

Ne használja vadvízben

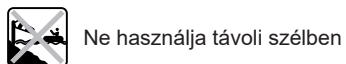

Ne használja távoli szélben

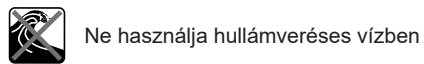

Ne használja hullámveréses vízben

Cikkszám																
34168VTE	✓	1.04	✓	✓	110kg	✓	10m	✓	✓	1	0	✓	✓	✓	14	✓
34169VTE	✓	1.04	✓	✓	122kg	✓	10m	✓	✓	1	0	✓	✓	✓	14	✓
34247VTE	✓	1.04	✓	✓	140kg	✓	10m	✓	✓	1	0	✓	✓	✓	14	✓
34290VTE	✓	1.04	✓	✓	172kg	✓	10m	✓	✓	1	0	✓	✓	✓	14	✓
34308VTE	✓	1.04	✓	✓	165kg	✓	10m	✓	✓	1	0	✓	✓	✓	14	✓

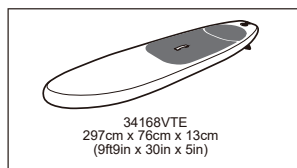

34168VTE
297cm x 78cm x 13cm
(9ft9in x 30in x 5in)

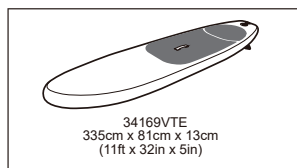

34169VTE
335cm x 81cm x 13cm
(11ft x 32in x 5in)

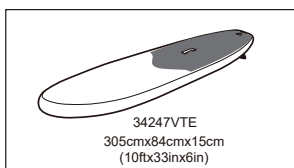

34247VTE
305cmx84cmx15cm
(10ftx33inx6in)

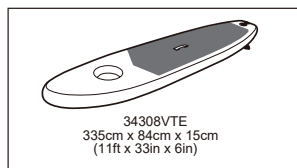

34308VTE
335cm x 84cm x 15cm
(11ft x 33in x 6in)

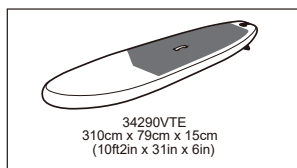

34290VTE
310cm x 79cm x 15cm
(10ft2in x 31in x 6in)

Használati utasítások



FIGYELMEZTETÉS! Kérjük, olvassa el figyelmesen és őrizze meg ezt a kézikönyvet a későbbi felhasználás céljából.



FIGYELEM: Használat előtt, valamint hosszabb szünet után ismételt használat előtt húzza meg az légszelepet.

1. FONTOS BIZTONSÁGI UTASÍTÁSOK

- Jelöljön ki egy felelős személyt, aki folyamatosan felügyeli a felhasználókat.
- A nem egyenletes súlyelosztás a deszka felborulásához vezethet.
- Mindig kövesse a használati utasításokat, és a terméket csak a rendeltetésének megfelelően használja.
- Ne módosítsa a SUP-ot, mivel a változtatások veszélyeztethetik a biztonságot.



Figyelmeztetés: Viseljen személyi úszást segítő eszközt!



Figyelmeztetés: Ne ugorjon fejest!



Figyelmeztetés: Tartsa távol a tűztől!



Figyelmeztetés: Ne hagyja a terméket közvetlen napfényen, mert ez lerövidíti a termék élettartamát!



Figyelmeztetés: Óvakodjon a parttól távolodó szelek és áramlatok miatt. Ne használja erős szélben vagy nyílt vízben!



Figyelmeztetés: Ne használja éles tárgyak közelében! Ne vigyen magával éles és/vagy hegyes tárgyakat.

Telepítés és beállítás

1. TELEPÍTÉS ÉS FELFÚJÁS

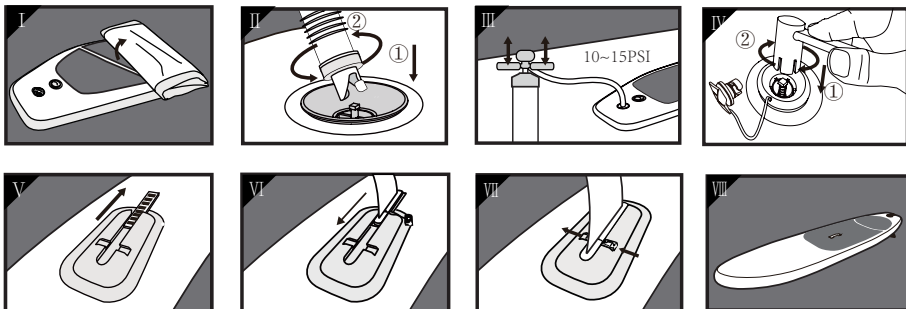

2. LEENGEDÉS ÉS TÁROLÁS

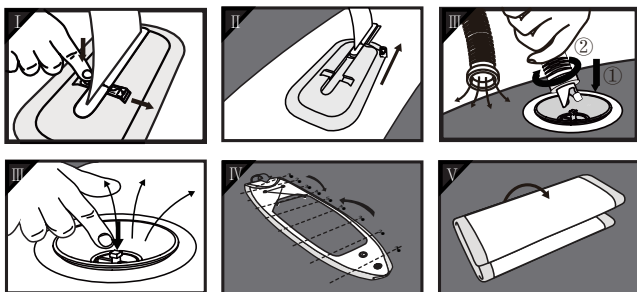

Tisztítsa meg SUP-ját minden használat után, hogy megakadályozza a homok, a sós víz vagy a napsugárzás okozta károkat!

3. SZELEP HASZNÁLATI UTASÍTÁSA

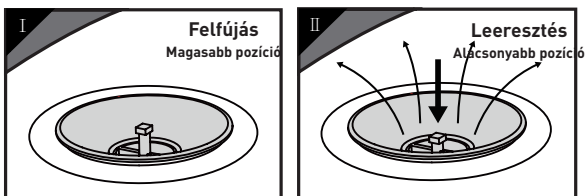

Ha a szelep törött vagy szivárog, kövesse az alábbi lépéseket a szelep cseréjéhez.

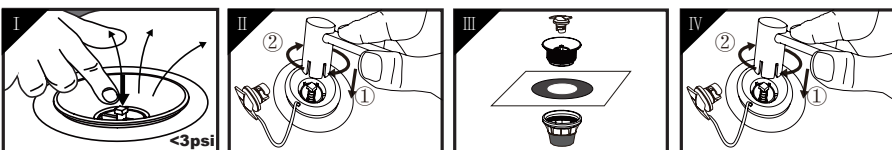

Telepítés és beállítás

4. Az evező összeszerelése egy darabos evezőként

- 1) Nyomja meg a bepattanó gombot, és helyezze be a csatlakozó csövet (2) az evezőlapátba (1), amíg kattánó hangot nem hall (lásd H. ábra).
- 2) Helyezze be a T-csövet (4) a csatlakozó csőbe (2), állítsa a kívánt hosszra, és ellenőrizze, hogy a rögzítő kar (3) nyitva van-e (lásd H. ábra).



MEGJEGYZÉS: Állítsa be az evező hosszát úgy, hogy könnyen elérje a T-cső gombját, amikor egy karját felfelé nyújtva áll (lásd I. ábra).

- 3) Rögzítse a T-csövet (4) a kívánt hosszra a rögzítő kar (3) segítségével, ügyelve arra, hogy a gomb párhuzamos legyen az evezőlapáttal (lásd I. ábra).

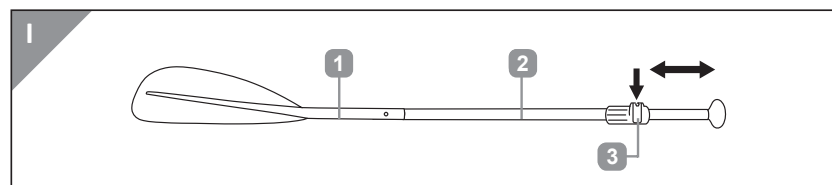
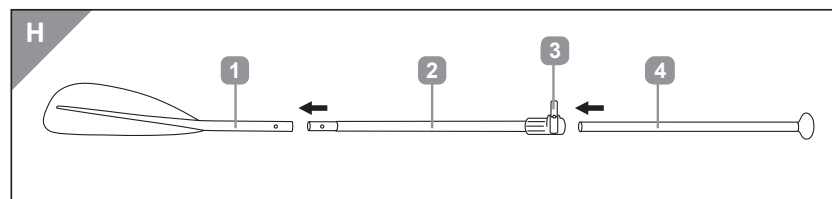

Figyelmeztetés:

Ne húzza ki a T-csövet a "STOP" jelzésnél tovább. A jelzés nem látható. Ellenkező esetben az evező instabillá és veszélyessé válik.

Tárolási, karbantartási és javítási útmutató

Tárolás és karbantartás

A paddleboard legjobb állapotban tartása és a biztonságos használat érdekében kövesse az alábbi tárolási és karbantartási útmutatókat:

. Alapos öblítés: Használat után tiszta, friss vízzel öblítse le a terméket, hogy eltávolítsa a sót, homokot vagy szennyeződések.

. Megfelelő szárítás: Hagyja a deszkát árnyékos, hűvös helyen levegőn száradni. Kerülje a közvetlen napfényt, mivel ez károsíthatja az anyagot és csökkentheti a termék élettartamát.

. Hajtogatás és csomagolás: Óvatosan hajtogassa össze a deszkát, és tárolja az eredeti csomagolásában. Ügyeljen rá, hogy hajtogatás közben ne keletkezzenek éles élek vagy gyűrődések a műanyag felületen, mert ezek károsodást okozhatnak.

. Beltéri tárolás: A paddleboardot mindig beltéren tárolja, amikor nincs használatban.

. Hőmérsékleti elővigyázatosság: Télen vagy hideg időben ne tárolja a terméket 5 °C (41 °F) alatti környezetben, mivel az alacsony hőmérséklet károsíthatja a műanyag fóliát.

. Tisztítószer: Ne használjon lúgos vagy savas tisztítószereket a termék tisztításához – csak vizet használjon.

Figyelem: A karbantartási útmutató be nem tartása súlyos egészségügyi kockázatot vagy a termék károsodását eredményezheti.

Tárolási, karbantartási és javítási utasítások

Javítási útmutató

Kövesse az alábbi lépéseket a SUP biztonságos és hatékony javításához:

i Megjegyzés: A PVC ragasztó nem tartozék a készlethez. Kérjük, vásároljon külön PVC ragasztót.

1 A szivárgás felderítése: Tisztítsa meg a hajót szappanos vízzel, hogy megtalálja a lyukakat. Ahol szivárgás van, buborékok keletkeznek.

2 A terület tisztítása: Alaposan tisztítsa meg a lyuk körüli területet vízzel vagy alkohollal, majd hagyja megszáradni.

3 A javítandó terület jelölése: Ceruzával jelölje ki a javítandó terület körvonalát.

4 A javítópárna előkészítése: Vágjon megfelelő méretű javítópárnát, hogy teljesen lefedje a sérült részt.

5 A ragasztó felvitele: Egyenletesen kenje fel a PVC ragasztót a javítópárnára és a sérült területre. Nyomja rá erősen a javítópárnát, és tartsa helyben.

6 Kötési idő: Hagyja a SUP-ot legalább 24 órán keresztül pihenni, mielőtt felfújná, hogy a javítás teljesen megkötjön.

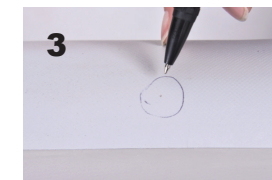

Műszaki adatok

Item No.															
34168VTE	√	1.04	√	√	110kg	√	10m	√	√	1	0	√	√	14	√
34169VTE	√	1.04	√	√	122kg	√	10m	√	√	1	0	√	√	14	√
34247VTE	√	1.04	√	√	140kg	√	10m	√	√	1	0	√	√	14	√
34290VTE	√	1.04	√	√	172kg	√	10m	√	√	1	0	√	√	14	√
34308VTE	√	1.04	√	√	165kg	√	10m	√	√	1	0	√	√	14	√

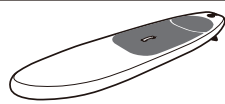

34168VTE
297cm x 76cm x 13cm
(9ft9in x 30in x 5in)

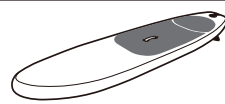

34169VTE
335cm x 81cm x 13cm
(11ft x 32in x 5in)

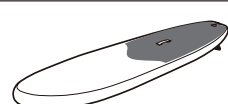

34247VTE
305cm x 84cm x 15cm
(10ft x 33in x 6in)

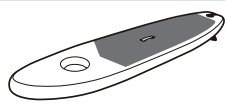

34308VTE
335cm x 84cm x 15cm
(11ft x 33in x 6in)

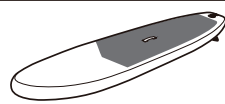

34290VTE
310cm x 79cm x 15cm
(10ft2in x 31in x 6in)

Hibaelhárítás

Ha problémák merülnek fel a stand-up paddleboarddal (SUP), az alábbi útmutató segít a gyakori problémák azonosításában és megoldásában:

Felfújási problémák

. A deszka nem fújódik fel vagy levegőt veszít:

- . Ellenőrizze, hogy a szelep tője a megfelelő helyzetben van-e és teljesen kioldódott-e. Ha a pumpa eltávolítása után levegő szökik, a szelep nem záródik megfelelően. Próbálja meg a szelep tőjét állítani, vagy szükség esetén húzza meg a szelepet szelepkulccsal.
- . Ellenőrizze a pumpát szivárgás vagy sérülés szempontjából.
- . Vizsgálja meg a deszkát és a varratokat látható szivárgás vagy lyuk után. Szappanos vízzel könnyen észlelhetők a szivárgások – a buborékok a levegő szökését jelzik.

Szivárgások és lyukak

. Kis szivárgások vagy lyukak:

- . Tisztítsa meg és szárítsa meg a lyuk körüli területet.
- . Használja a javítókészletet: Vigyen fel ragasztót a javítópárnára és a sérült területre, majd nyomja rá szorosan a párnát. Hagyja legalább 24 órát kötni, mielőtt újra felfújná.
- . Tartós szivárgások:
- . Ha a javítópárna nem állítja meg a szivárgást, ellenőrizzen további lyukakat vagy varrathibákat.
- . Varrathibák vagy nagy szakadás esetén forduljon szakemberhez vagy a gyártóhoz.

Szelepproblémák

. Szivárgó vagy laza szelep:

- . Húzza meg a szelepet szelepkulccsal, de ne túl szorosan.
- . Ellenőrizze a szelep tömítését vagy alátétjét, és szükség esetén cserélje ki.

Deszka deformáció vagy beszakadás

. A deszka eltorzult vagy deformált:

- . Ellenőrizze, hogy a deszka a javasolt nyomásra van-e felfújva (általában 10–15 PSI).
- . Kerülje a túlfújást, ami károsíthatja a varratokat és az anyagot, különösen közvetlen napfény vagy magas hőmérséklet esetén.
- . Ha a deszka a megfelelő felfújás után is deformált, ez gyártási hibát jelezhet – forduljon a gyártóhoz támogatásért.

. Karcolások és felületi sérülések

Kisebb karcolások:

- . Tisztítsa meg a területet friss vízzel és hagyja megszáradni.
- . Szükség esetén finoman csiszolja a karcolást, és vigyen fel megfelelő tömítőanyagot vagy epoxit a víz bejutásának megakadályozására.

Súlyos sérülések:

- . Mélyedések vagy szerkezeti károsodás esetén használja a javítókészletet, vagy forduljon javítószakértőhöz.

Általános tippek

- . Rendszeresen ellenőrizze a SUP-ot kopás, szivárgás vagy szelepproblémák szempontjából.
- . Mindig a javasolt nyomásra fújja fel a deszkát, és kerülje a tárolást szélsőséges hőmérsékleten vagy közvetlen napfényben, hogy elkerülje az anyag stresszét és deformációját.
- . Ha a fenti lépések nem oldják meg a problémát, vegye fel a kapcsolatot a **service@zray.store** e-mail címen további segítségért.

Ártalmatlanítás

Csomagolás ártalmatlanítása

- . Kérjük, a csomagolást különítse el: a kartont és papírt a papírhulladékba, a fóliákat a szelektív hulladékgyűjtőbe tegye.

SUP ártalmatlanítása

- . A termék részeinek ártalmatlanításához vegye fel a kapcsolatot a helyi hulladékkezelő szolgálattal.

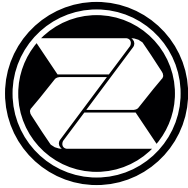

ZRAY
PADDLE with PASSION...

In case of service, please contact our customer support – do
not return the product to the store:
Zray After Sales Service

Address: NPT GmbH
Muehlenhof 63
24534 Neumuenster
Germany
Email: service@zray.store
Website: <https://zray.store/service>



SHANGHAI JILONG SPORT AND LEISURE PRODUCTS CO., LTD

20th Floor, Building T2, Smart Bay, Zhangjiang Hi-Tech Park
No. 968 Yuqiao Road, Pudong New District, Shanghai, China

JIANGSU JILONG SPORT AND LEISURE PRODUCTS CO., LTD

NO.1 Industrial Area South Zhongchen Road Zhongyang Town, Suqian, Jiangsu, China

JILONG LEISURE PRODUCT EUROPE LTD

6/9 TRINITY STREET DUBLIN 2 D02EY47, IRELAND