

SZERELÉSI ÚTMUTATÓ

LEAN TO™

4x2 / 0.6 x1.3

Ködűvegezés



FONTOS!

Kérjük, az összeszerelés megkezdése előtt figyelmesen olvassa el ezt az útmutatót. Tartsa biztonságos helyen jelen dokumentumot későbbi hivatkozás céljából.

ALAPMÉRETEK

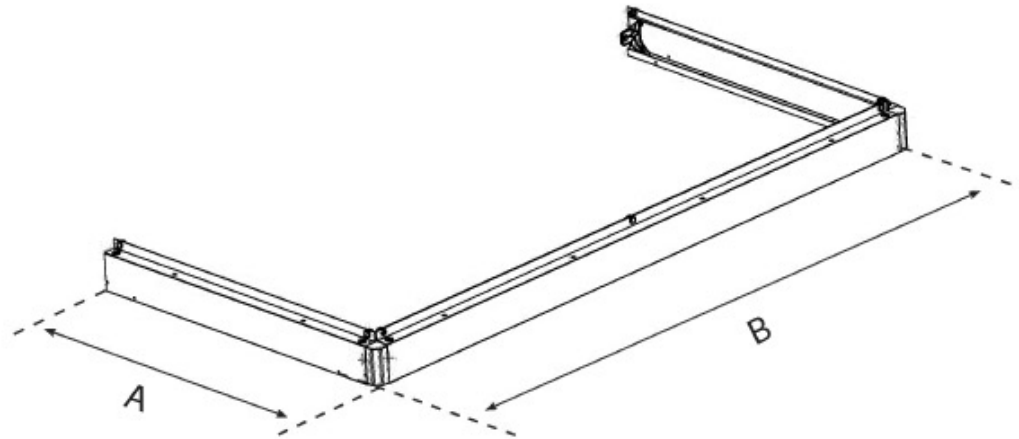

MODEL
4 x 2 / 0.6 x 1.3

SZÉLESSÉG
A 63.5 cm

HOSSZÚSÁG
B 124 cm

TELEPÍTÉSI HELY ELŐKÉSZÍTÉSE ÉS ALAPZAT KIALAKÍTÁS

A - A HELY ELŐKÉSZÍTÉSE

A terméket sík, vízszintes felületen kell elhelyezni és rögzíteni.

1-A hely megtisztítása

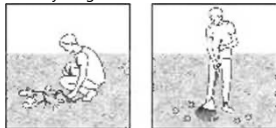

2- Talaj kiegyenesítése

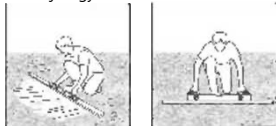

-FONTOS -

Javasoljuk, hogy ellenőrizze a termék gyártására vonatkozó korlátozásokat vagy egyezményeket az Ön területén. Ezenkívül azt tanácsoljuk, hogy a termék megépítése előtt ellenőrizze, hogy be kell-e küldenie nyomtatványokat, vagy szükséges-e engedély.

B - VÁLASZD KI AZ ALAP TÍPUSÁT

Alapozáshoz 3 anyagtypus használatát javasoljuk: beton/nyomáskezelt fa/ fa burkolat/ járólapok

Option 1: Szilárd alap

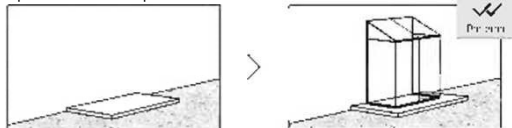

Option 2: tömör keret

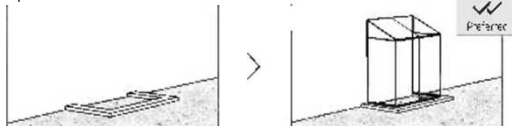

Option 3: Szilárd talaj/ fű

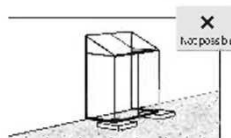
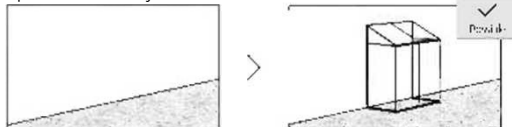

C – HORNYPOK HASZNÁLATA

Szilárd alapra / keretre

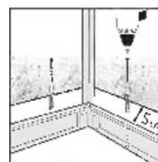

Rögzítse a terméket az Ön által választott alaphoz megfelelő csavarokkal és dübelekkel vagy falazott dübelekkel (nem tartozék).

Ügyeljen arra, hogy minden oldalon legalább 5 cm legyen a termék alapja és az alapozó szélei között.

Talajra/fűre

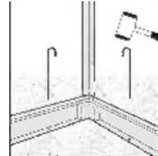

Rögzítse a terméket a talajhoz megfelelő hosszú csapokkal (nem tartozék). Kérjük, konzultáljon szakértővel, hogy mely rögzítőelemek alkalmasak más felülettypusokhoz.

BIZTONSÁGI TANÁCSOK

- ◆ kiemelten fontos, hogy az összes alkatrészt az utasításoknak megfelelően szerelje össze. Ne hagyjon ki egyetlen lépést sem.
- A panel csúsztatásakor mindig viseljen munkakesztyűt.
- ◆ Mindig viseljen cipőt és védőszemüveget, ha extrudált alumíniummal dolgozik.
- ◆ Ha létrát vagy elektromos kéziszerszámot használ, ügyeljen arra, hogy kövesse a gyártó biztonsági útmutatásait.
- Ne érintse meg a felső elektromos asztalokat az alumínium profilokkal.
- ◆ Ne kísérelje meg a terméket szeles vagy nedves körülmények között összeszerelni.

- * Ne mászon fel és ne álljon a tetőre.
- * Dobja ki az összes műanyag zacskót. Tartsa távol a kisgyermekektől.
- « Tartsa távol a gyerekeket az építési területtől.
- « Építés közben ne dőljön a termékeknek és ne nyomja őket.
- « Ne helyezze a terméket erős szélnek kitett helyre.
- Ne kísérelje meg összeszerelni ezt a terméket, ha fáradt, kábítószert vagy alkoholt fogyasztott, vagy ha hajlamos a szédülésre.
- * Forró tárgyakat, például nemrégiben használt grilleket, fűjólámpákat stb. tilos a termékben tárolni

- ◆ Győződjön meg arról, hogy nincsenek rejtett csövek vagy kábelek a talajban, mielőtt rögzítené az alaphoz.
- Ezt a terméket elsősorban üvegházak terveztek.
- ◆ Ügyeljen arra, hogy a terméket közvetlenül egy szilárd alaphoz rögzítse, hogy növelje a termék stabilitását és szélállóságát a rossz időjárási viszonyok között. Győződjön meg arról, hogy nincs akadály az összeszerelési terület és a termék végső helyzete között. A Palram -Canopia horgonyzókészlet külön megvásárolható.

GONDOZÁS ÉS KARBANTARTÁS

- Ha a terméket meg kell tisztítani, használjon enyhe tisztítószert és öblítse le hideg tiszta vízzel.

- ◆ NE használjon acetont, sűrű hatású tisztítószert vagy más speciális tisztítószert a panelek tisztításához.

- Az összeszerelés befejezése után tisztítsa meg a terméket.

TOOLS & EQUIPMENT

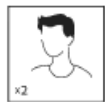

□ 2 ember szükséges



□ Munkakesztyű



□ Vízérték



□ villáskulcs 10 rrrn



□ olló



□ Sikostó spray



□ csavarbehajtó



□ Villáskulcs 7 mm

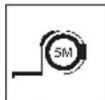

□ Mérőszalag



□ Elektromos fúró
Bit fej 7 mm



□ csavarhúzó

LEAN TO NÖVÉNYHÁZ- INFORMÁCIÓK

SZERELÉS ELŐTT

1. HELY kiválasztása:

- Az összeszerelés megkezdése előtt gondosan válassza ki a helyszínt.
- Válasszon napos helyet, távol a kilógó fáktól.
- - A terméket vízszintes felületre kell helyezni és rögzíteni.
- 2. A terméket közvetlenül szilárd alapra kell rögzíteni.
- 3. 3. Ezt a többrészes összeszerelést legjobban két ember tudja megvalósítani. Szánjon legalább fél napot az összeszerelési folyamatra.
- 4. Vegye ki az összes alkatrészt & alkatrészeket a csomagokból. Válogassa szét az alkatrészeket, és ellenőrizze a tartalmi alkatrészlistát.
- 5. Az alkatrészeket kéznél kell elhelyezni. Minden apró alkatrészt (csavarokat stb.) tartson egy tálban, hogy ne vesszenek el.
- 6. Kérjük, vegye figyelembe, hogy ez a termék többoldalas profilokat használ. Ennek eredményeként a profilok egyes lyukait nem használják fel az összeszerelés során.
- 7. Mielőtt elkezdené, tekintse át a teljes utasítást. Végezze el az összeszerelési lépéseket pontos sorrendben.
- 8. Kérjük, konzultáljon a helyi hatóságokkal, ha engedélyre van szükség a termék megépítése előttthe product.

FONTOS!

- ◆ Az összeszerelés befejezése után azonnal csatlakoztassa a terméket egy sík felülethez.
 - ◆ Ennek a terméknek a talajhoz rögzítése elengedhetetlen a stabilitás és a merevség szempontjából.
- Ennek a szakasznak a teljesítése szükséges ahhoz, hogy a garancia érvényes legyen.
- ◆ A karcolások és sérülések elkerülése érdekében használjon puha felületet az alkatrészek alatt.

AZ ÖSSZESZERELÉS ALATT

«Az összeszerelés során különböző ikonokkal fog találkozni a különböző termékekhez. További információért lásd alább:



* Az összeszerelés során megjelenik az információs ikon, további megjegyzésekért és segítségért tekintse meg a vonatkozó összeszerelési lépést.



* Használhat szilikon kenőspray-t a keretre, hogy segítse a panelek becsúsztatását a profilokba. Ne permetezze be a paneleket.



* Szükség esetén használjon gumikalapácsot.



• Ügyeljen arra, hogy eltávolítsa a fedő műanyag fóliát a panel mindkét oldaláról.



• Minden olyan panelen, amelyen a „THIS SIDE OUT” felirat látható, kifelé kell néznie a teljes UV-védelem érdekében. Távolítsa el a műanyag matricát, amikor a panelek a helyükre rögzülnek.



* Ez az ikon azt jelzi, hogy a telepítőnek a termékben kell lennie.



* Ez az ikon azt jelzi, hogy a telepítőnek a terméken kívül kell lennie.



Az alábbi 2 ikon jelzi, hogy szükség van-e a csavar meghúzására vagy sem. Néhány csavar ideiglenes könnyítése”: szükség lehet a profil kicsúszásának megakadályozására.

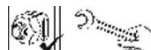

Az összeszerelés befejezése után húzza meg az összes csavart.



FONTOS ÖSSZESZERELÉSI LÉPÉSEK

Ha összeszerelés közben találkozik ezzel az információs ikonnal, kérjük, olvassa el a vonatkozó összeszerelési lépést a további fontos megjegyzésekért.

Step 7: Kérjük, vegye figyelembe a #7857 profil szerelési irányát.

Steps

14a+ 18b: Használhat szilikon kenős sprayt, hogy segítse a gumitömítést a profilokba csúsztatni.















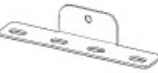



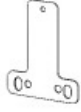

Step 17: Fúrni kell egy 7 mm lyukat (3/R17) a #7853 profilban (Részlet a) és a polikarbonát panelen keresztül.

Step 20: Az anyát (#466) teljesen meg kell húzni, majd kissé meg kell lazítani, hogy a tárcsa simábban mozogjon.

Step 21: Kérjük, vegye figyelembe, hogy az ajtó összeszerelésekor ügyeljen arra, hogy párhuzamos legyen a felső sínnel, így könnyebben mozoghat. Ha nem párhuzamos, az anyákat lazítani kell, át kell helyezni és újra meg kell húzni.

Step 24: A termék rögzítése a falhoz (Részletek a, b és c). Válassza ki a megfelelő csavarokat annak a falnak a típusához, amelyre a terméket rögzíteni kívánja. (A csavarokat és a rögzítőcsavarokat nem szállítjuk a termékhez).

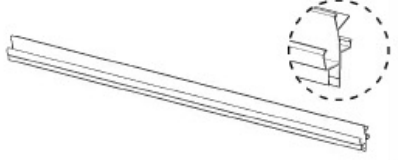
Contents

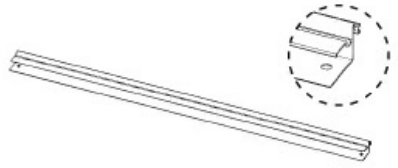
Item		Qty.	Item		Qty.	Item		Qty.
7859		2	7854		2	7846		2
7597		1	7862		2	8004		2
7853		2	7856		2	7849		1
996		2	7849		1	7850		1
7852		1	7850		1	8003		4
7857		4	7855		1	8011		1
7851		1	999		2	8008		1
7848		1	8549		2			
7847		1						

Contents

Item	Qty.	Item	Qty.	Item	Qty.	Item	Qty.
8009	1	7221	2	304	4	411	46 (+4)
		425	2	344R	1	466	48 (+5)
581	3	8020	1	344L	1	4008	10 (+2)
						447	2
						7445	2
8005	2			8151	1	7442	12 (+2)
						4044	2
				8152	1	421	6 (+1)
8006	1					7183	2
				8153	2	7175	2
8007	1			7602	2	423	6 (+1)
						8050	2

1

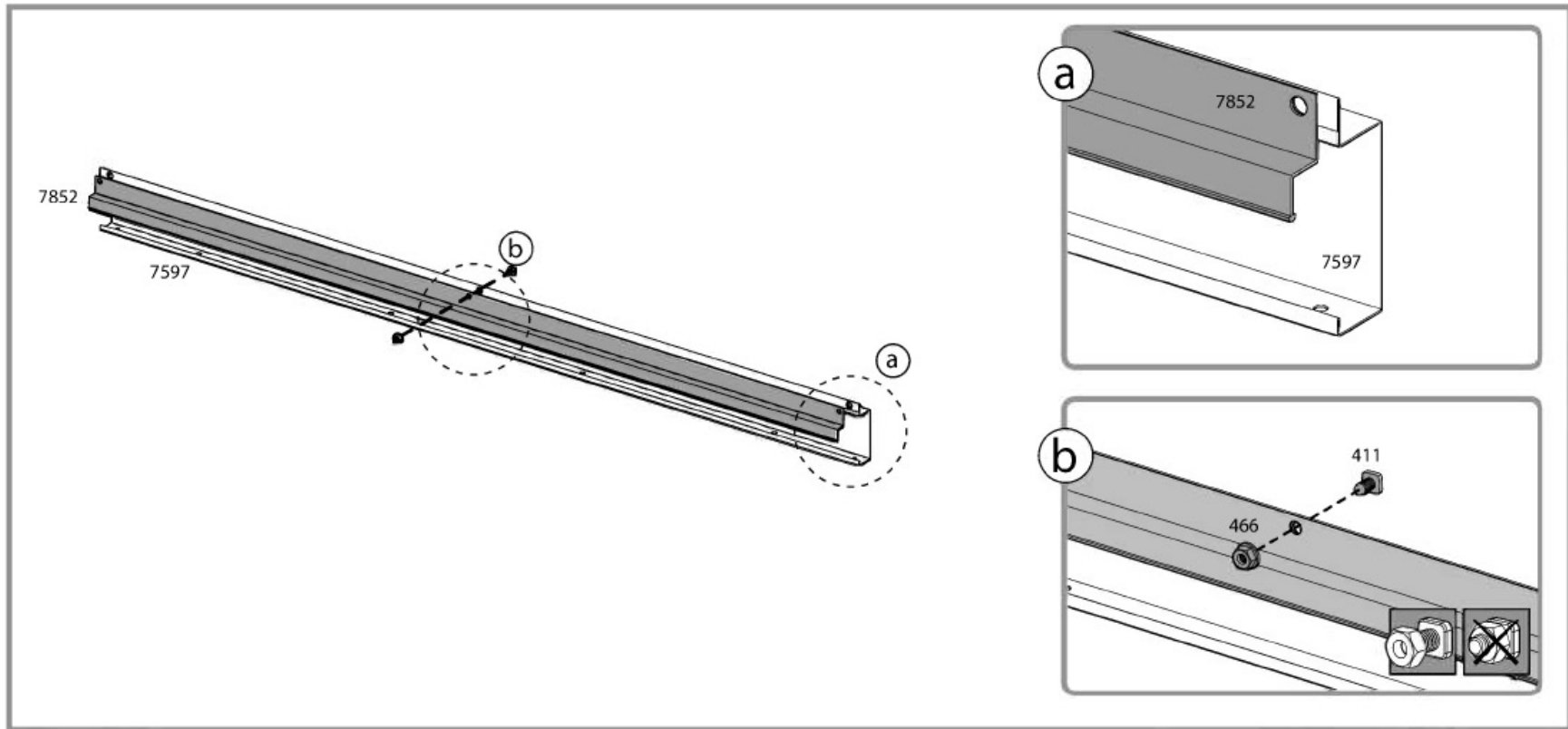
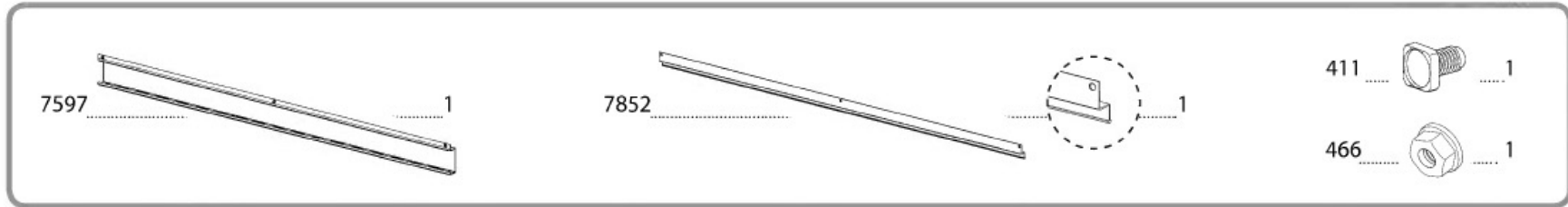
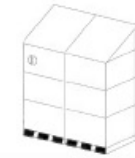

2

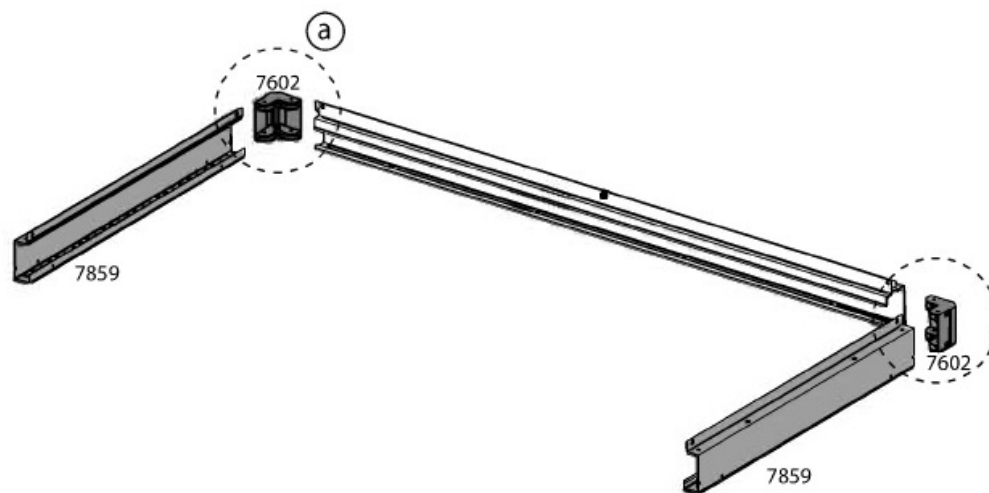
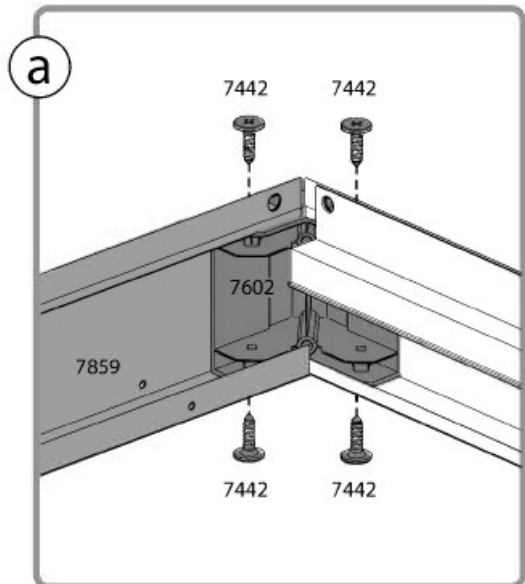
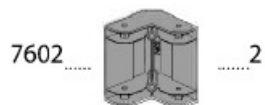
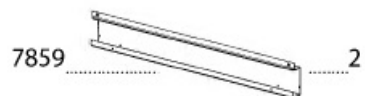
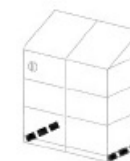

3

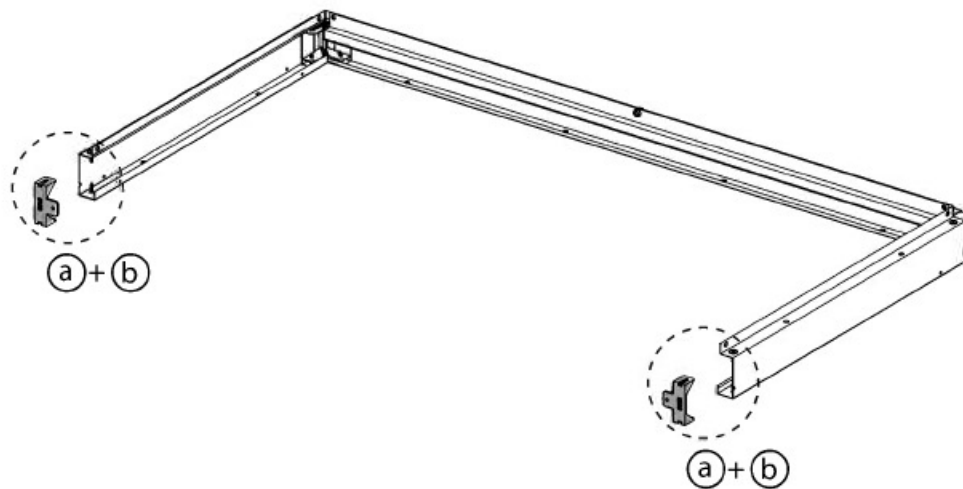
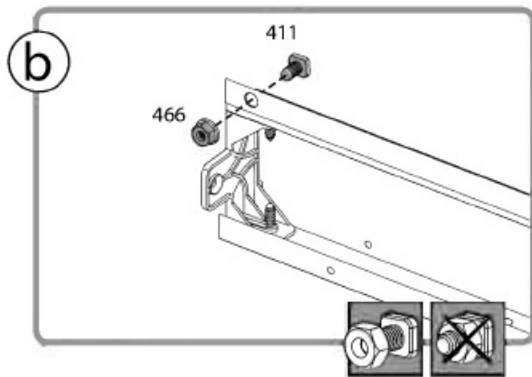
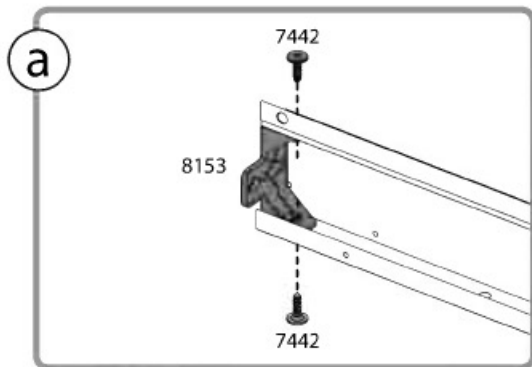
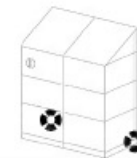

4

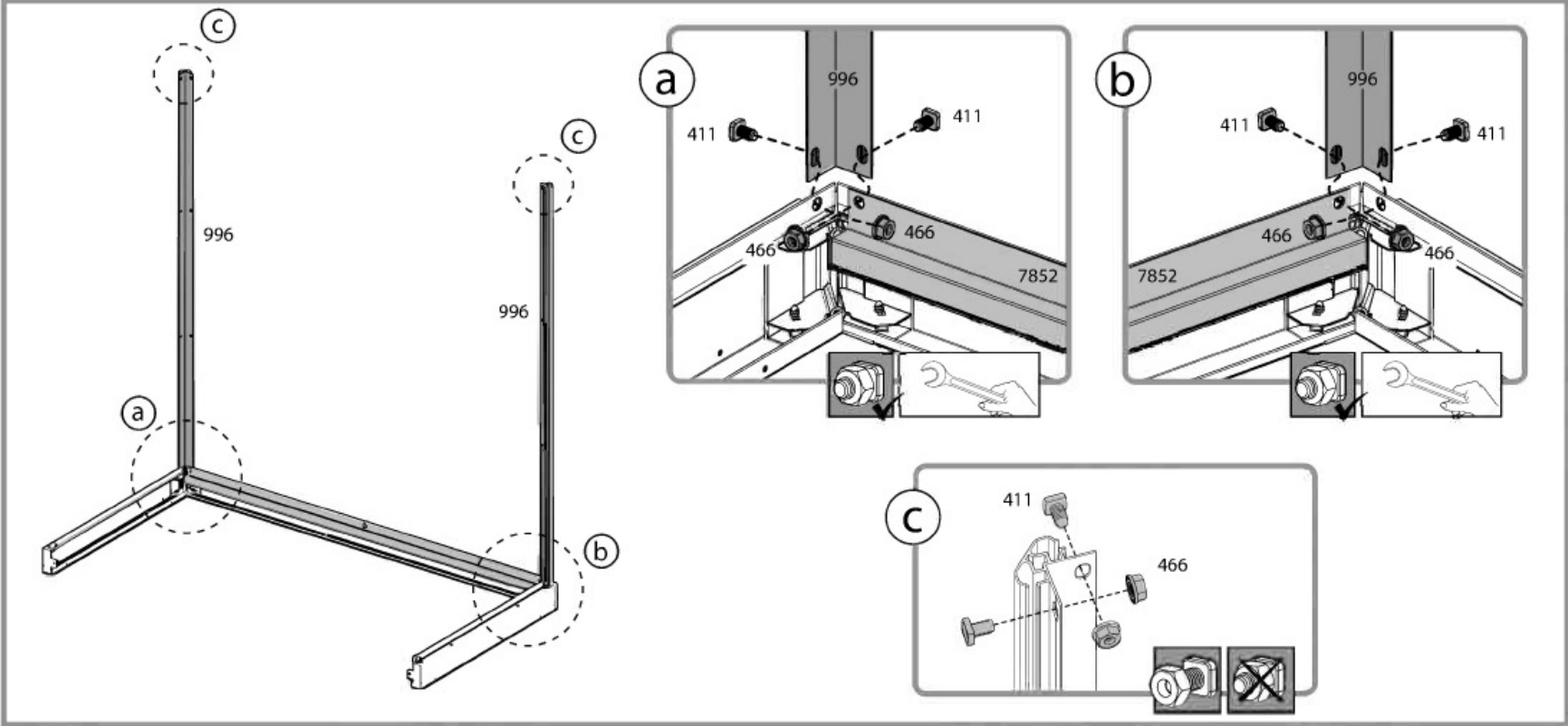

5

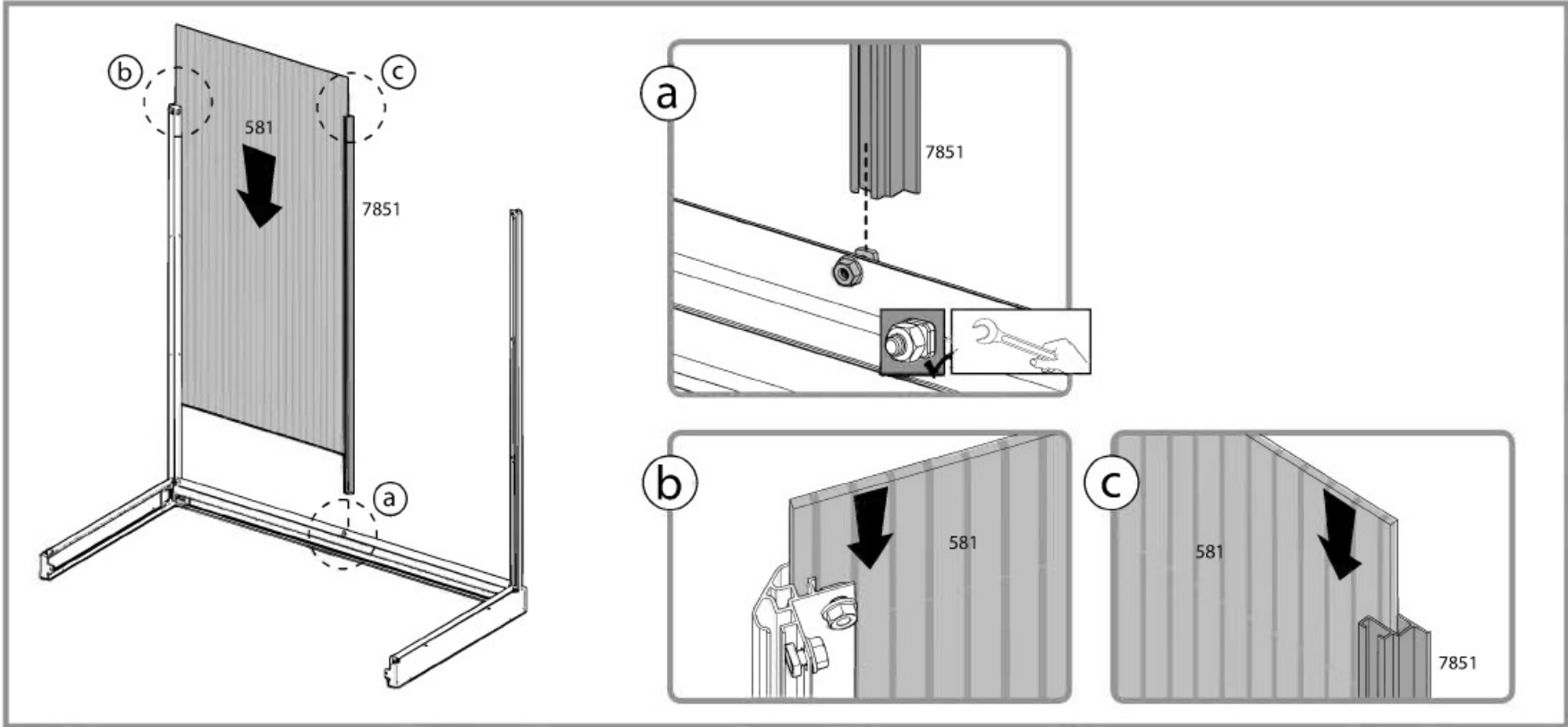
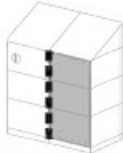

6

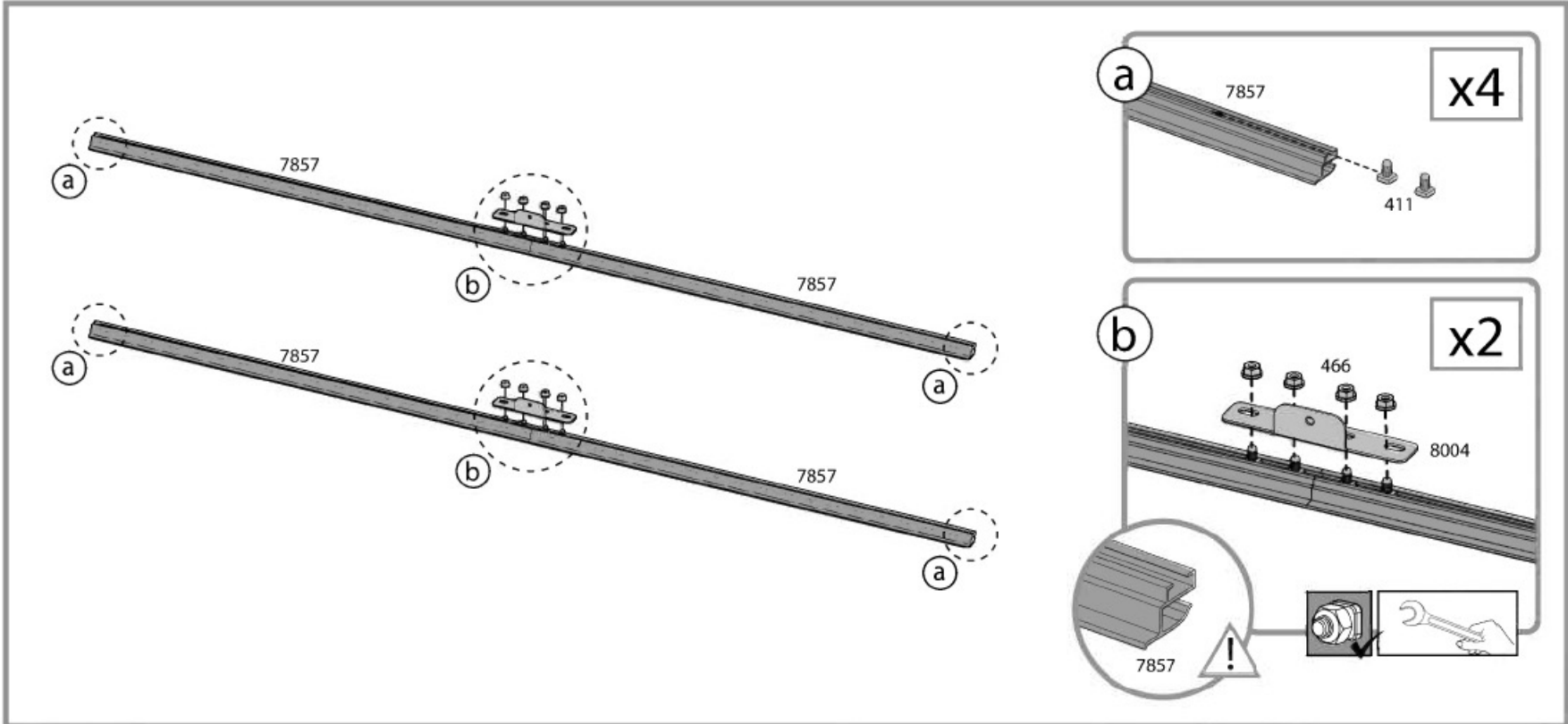
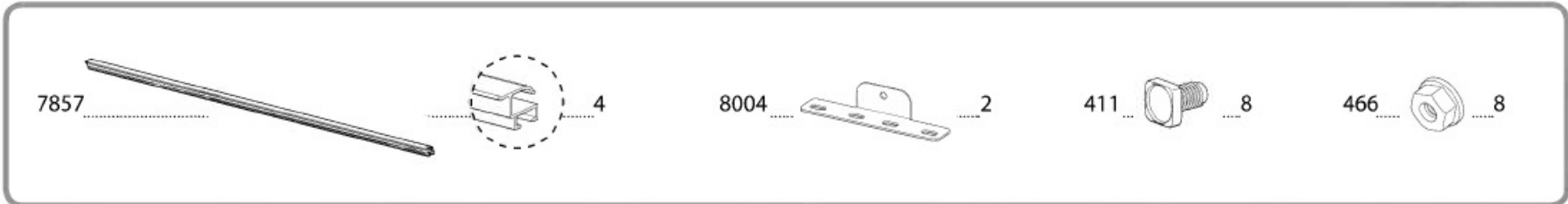
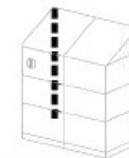

7 **i**

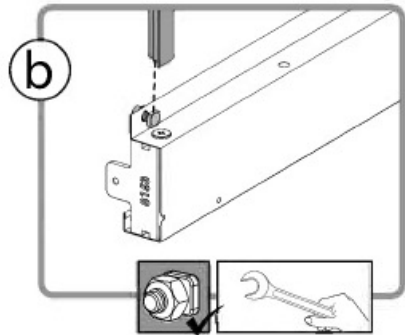
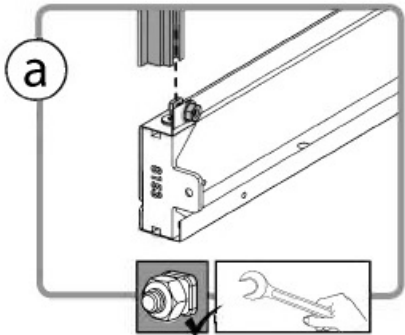
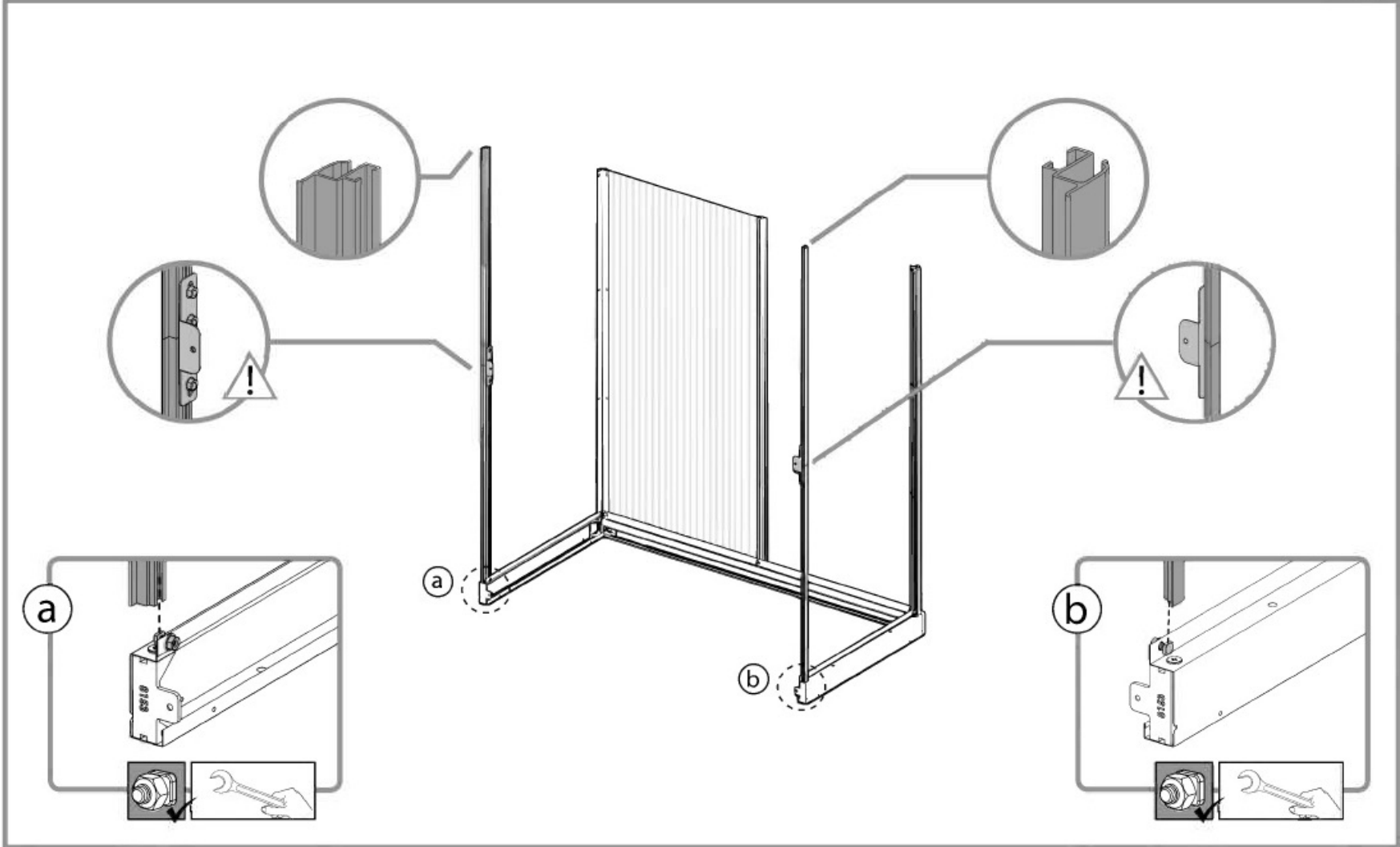

8

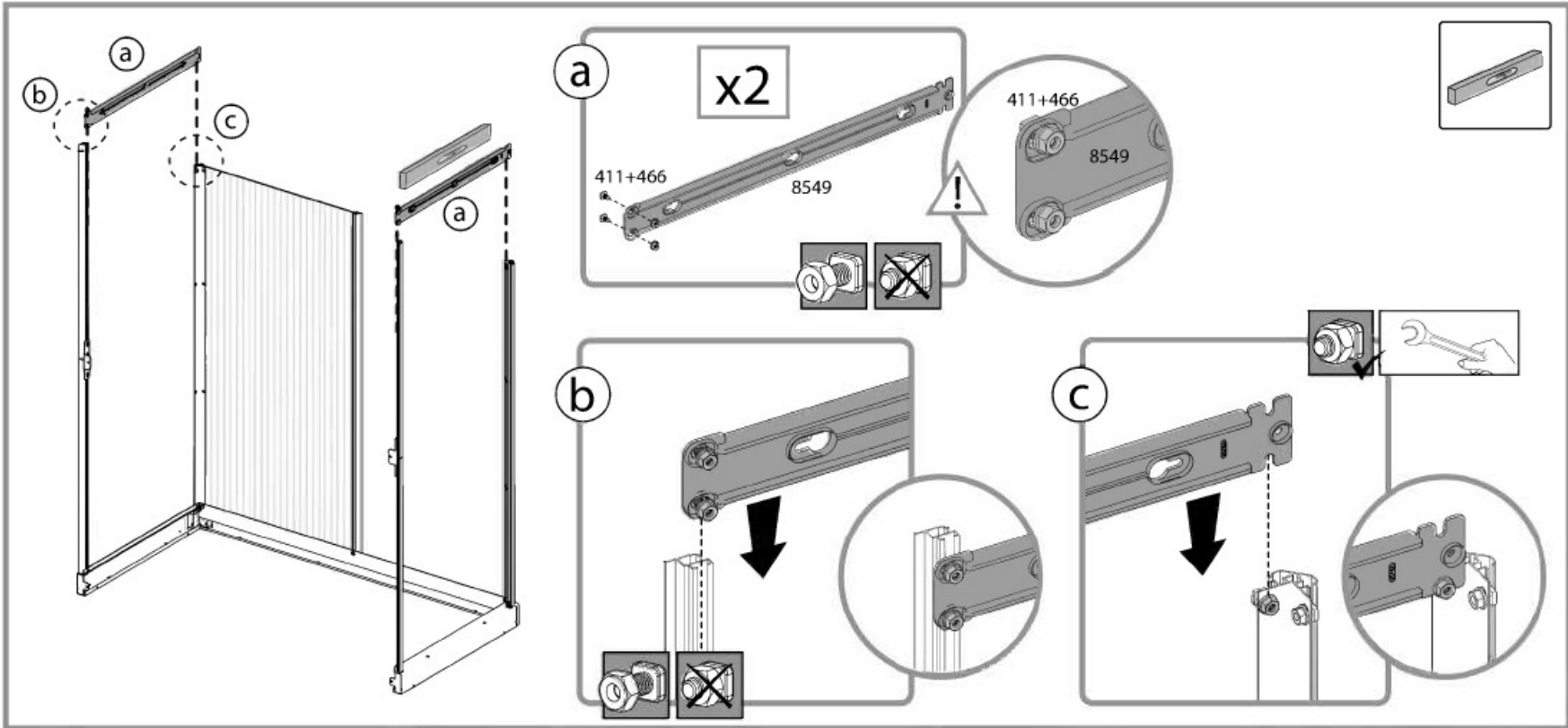
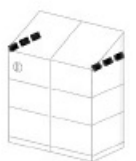

9

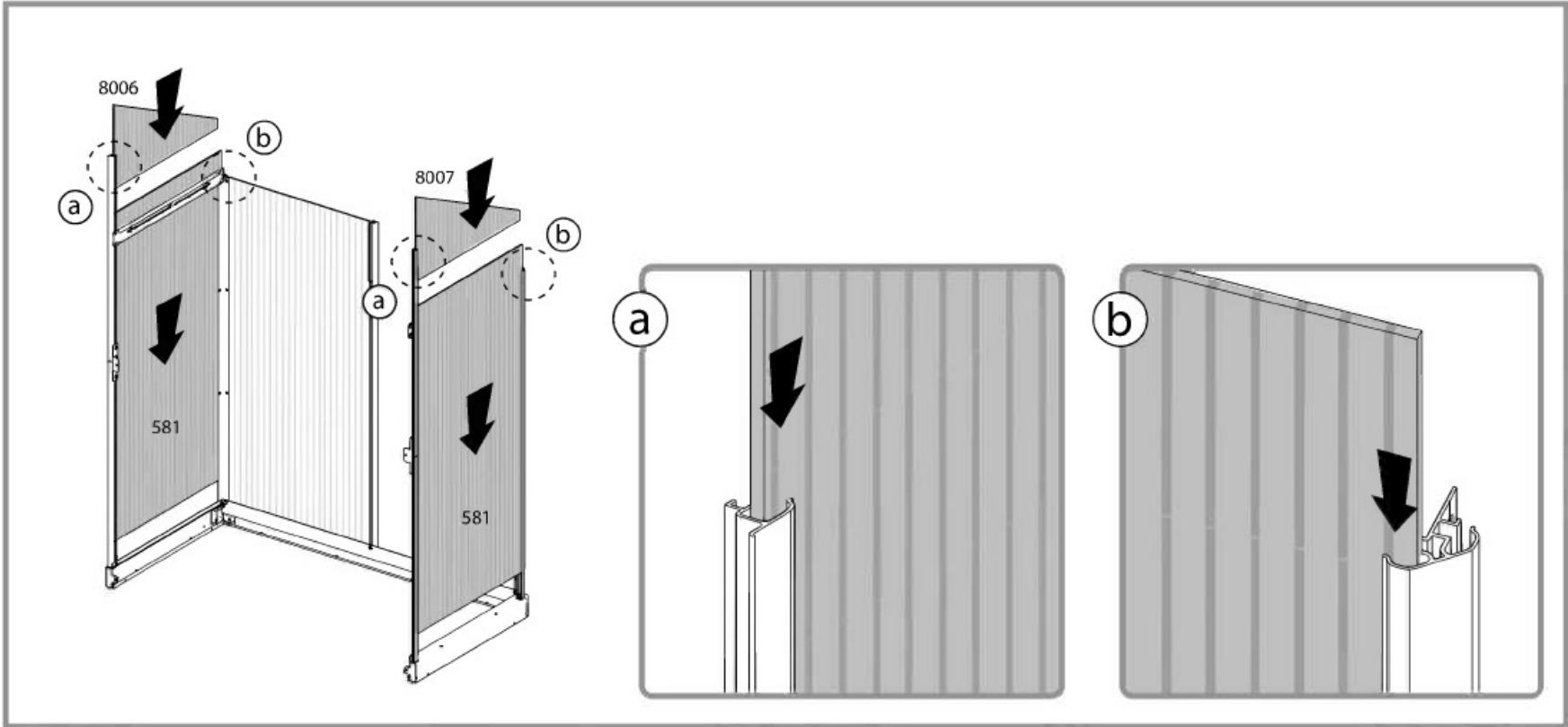
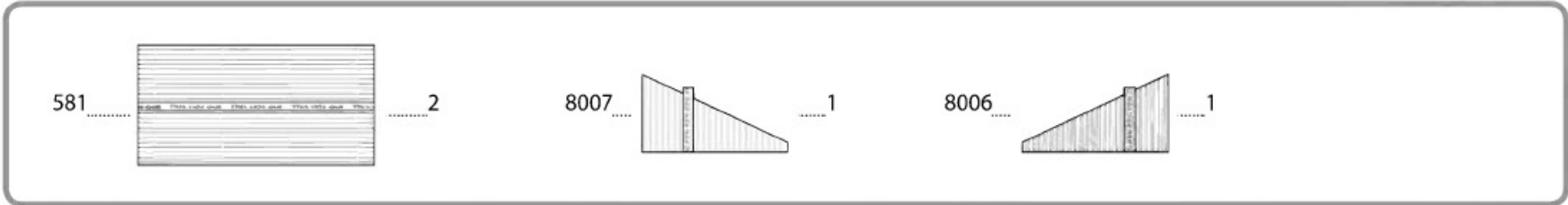

10

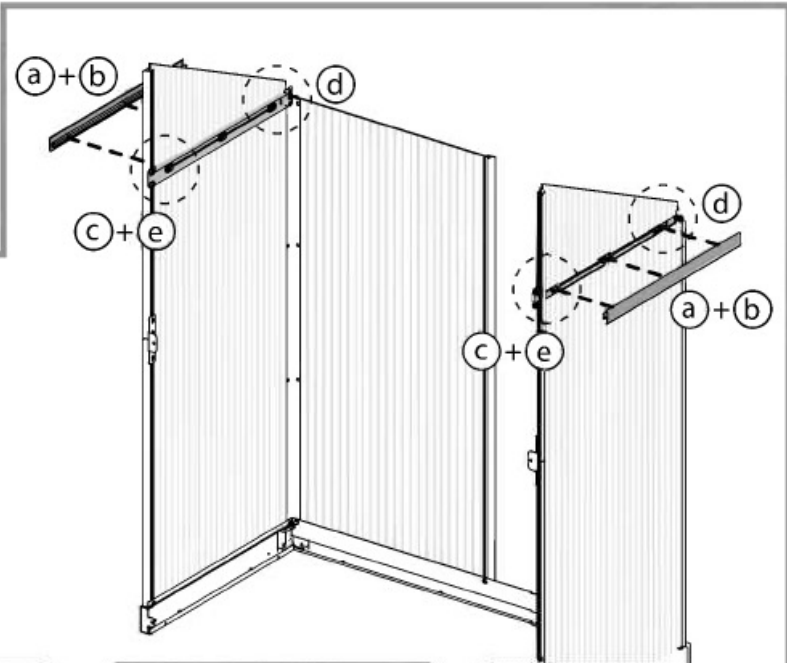
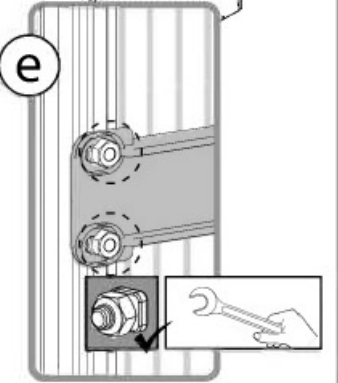
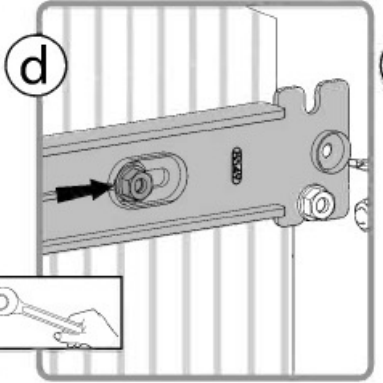
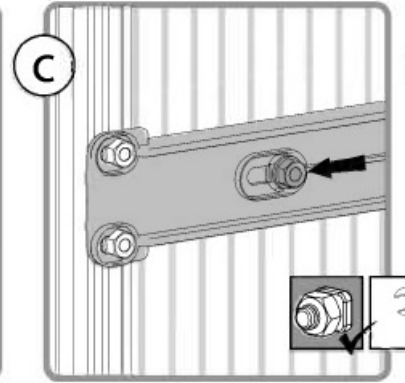
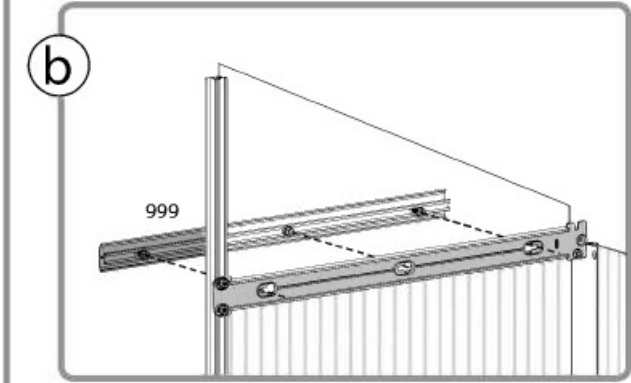
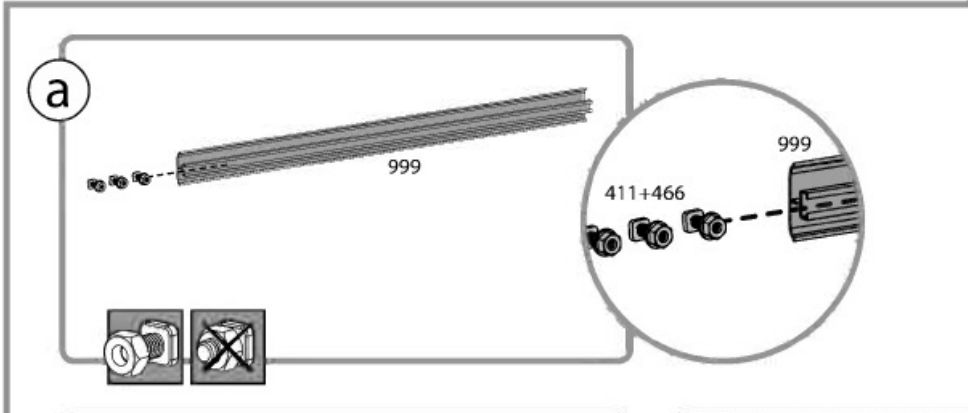
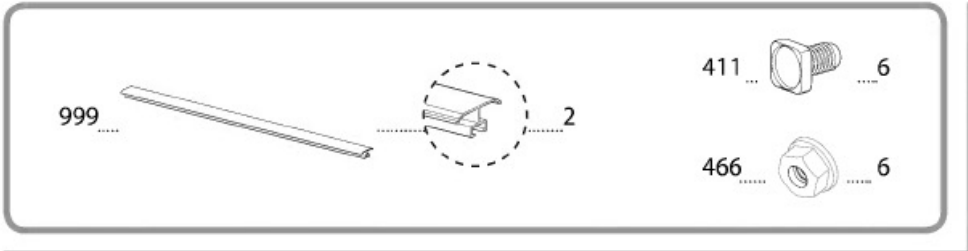

11

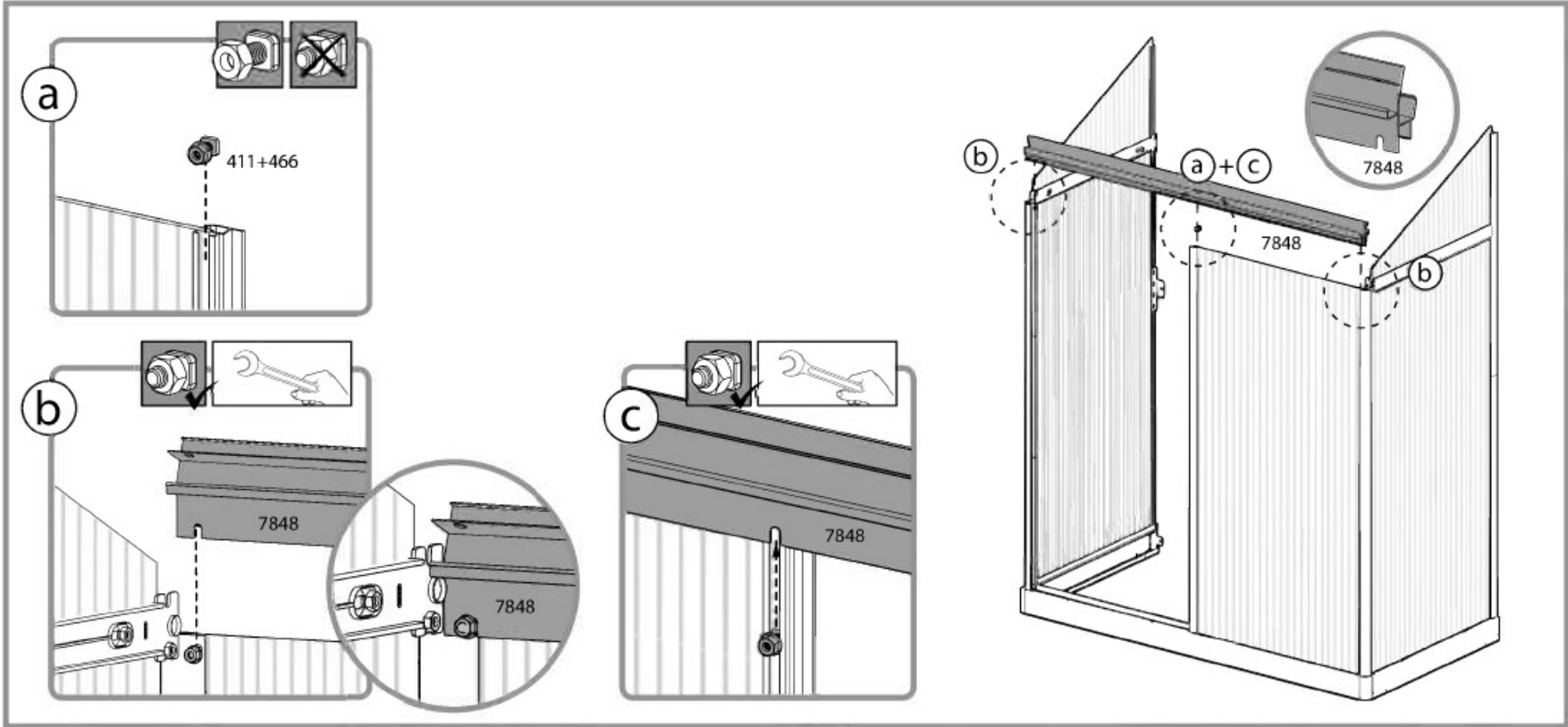
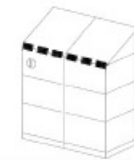

12

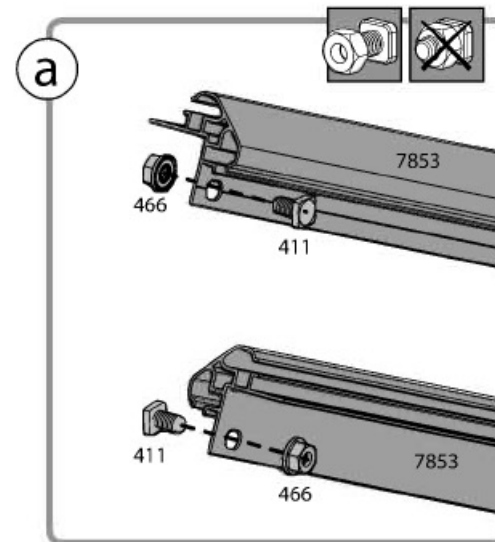
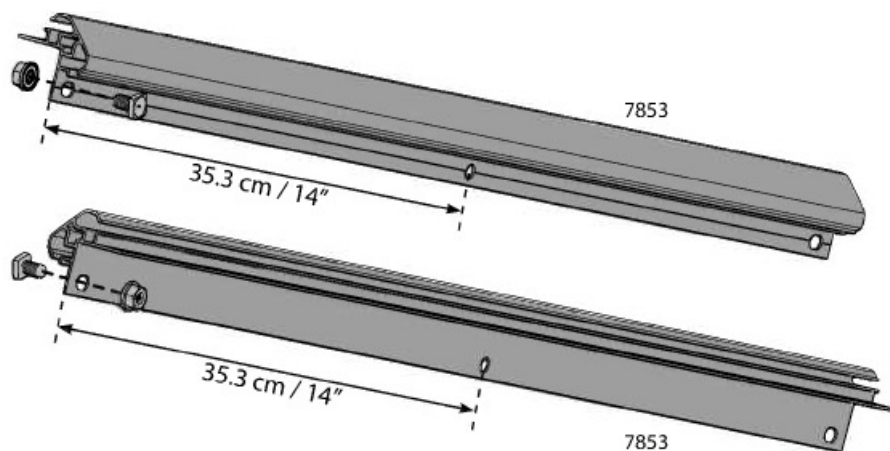
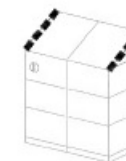

13

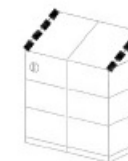

411 ... 4

466 ... 4

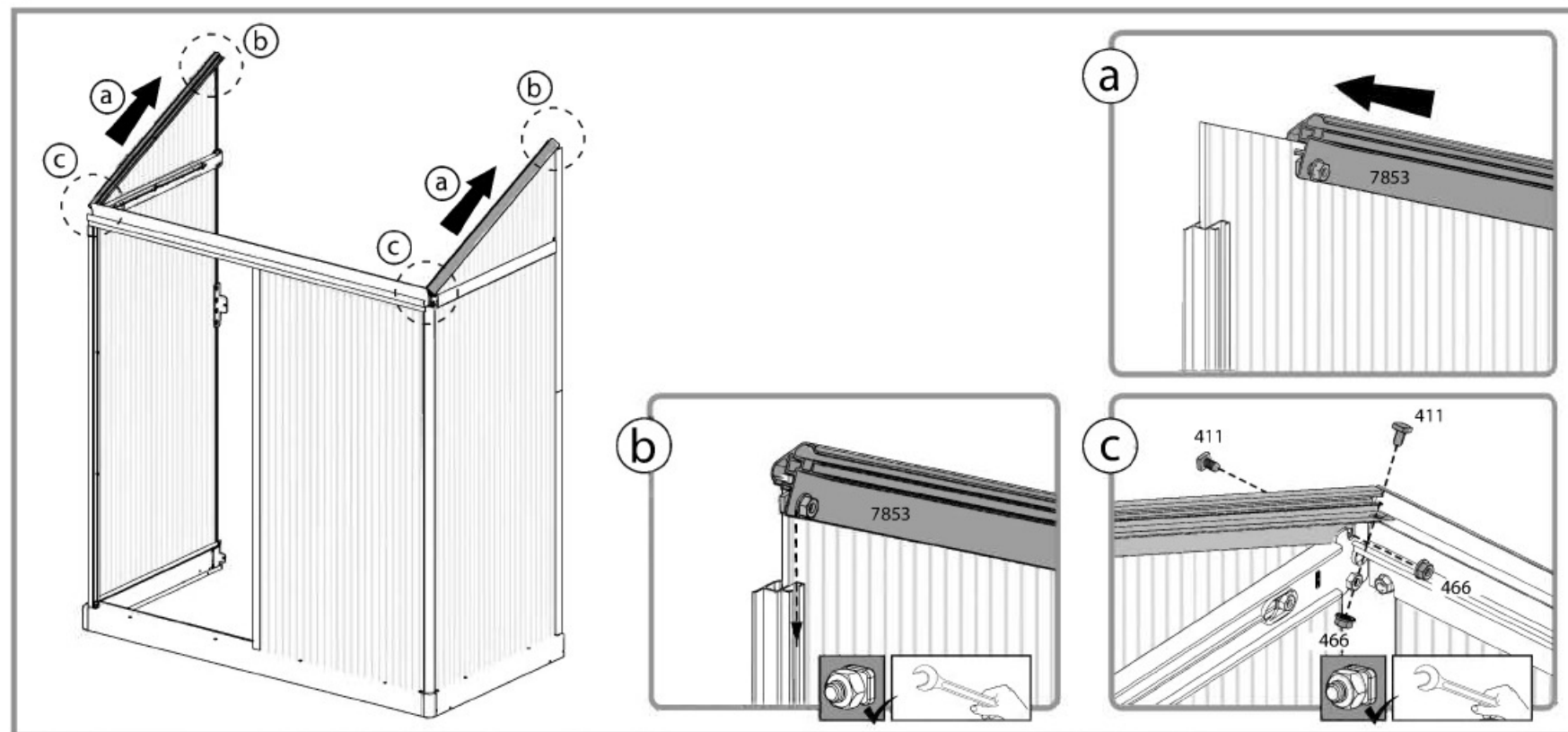

14 

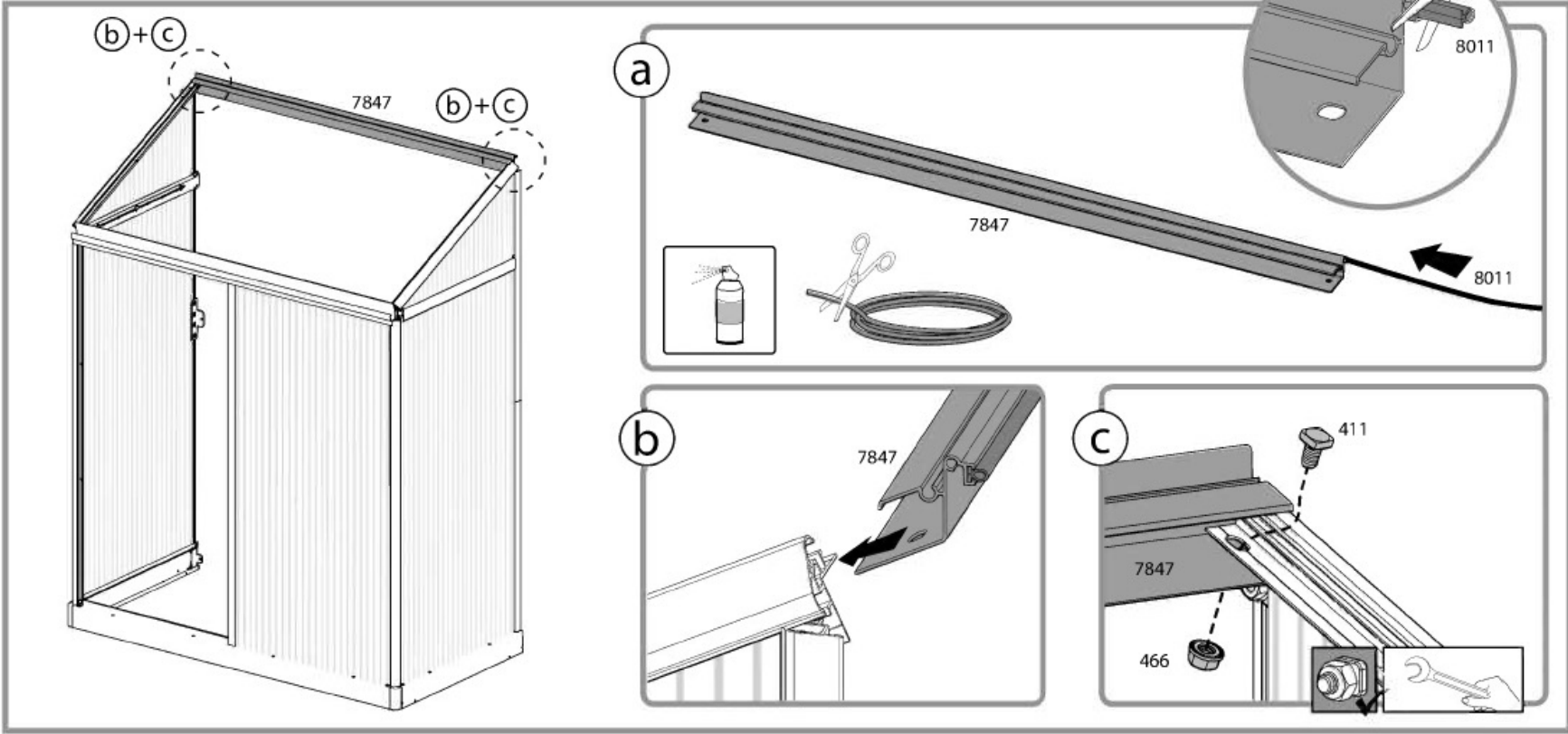
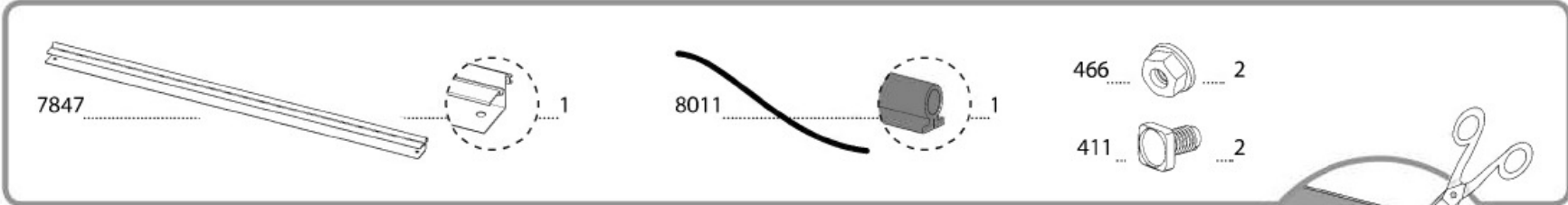

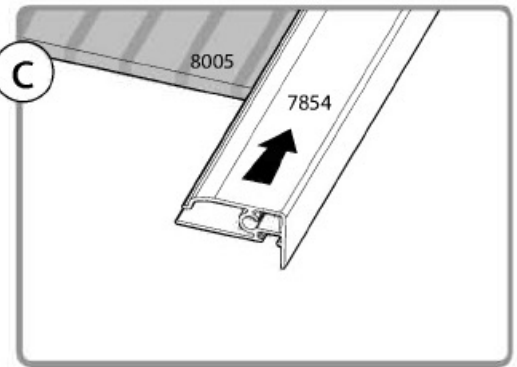
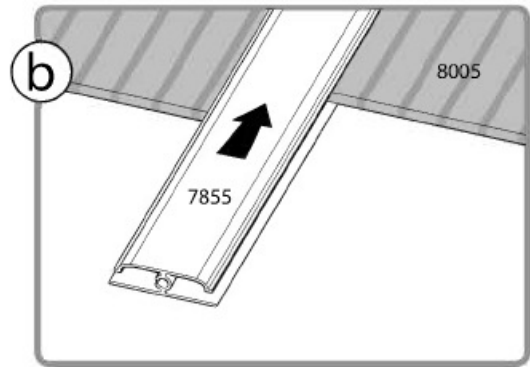
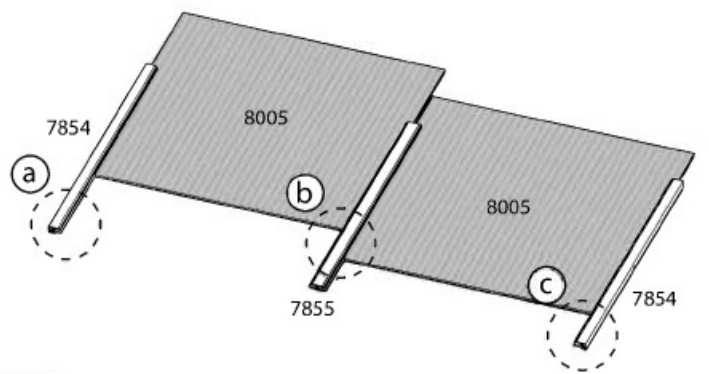
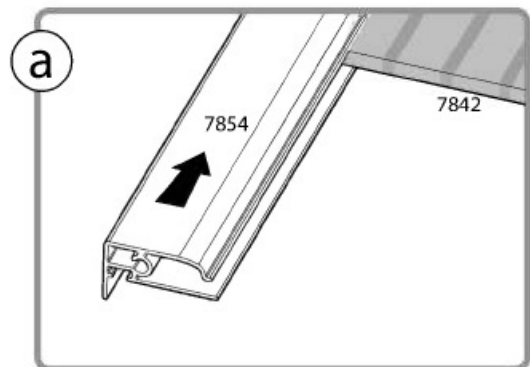

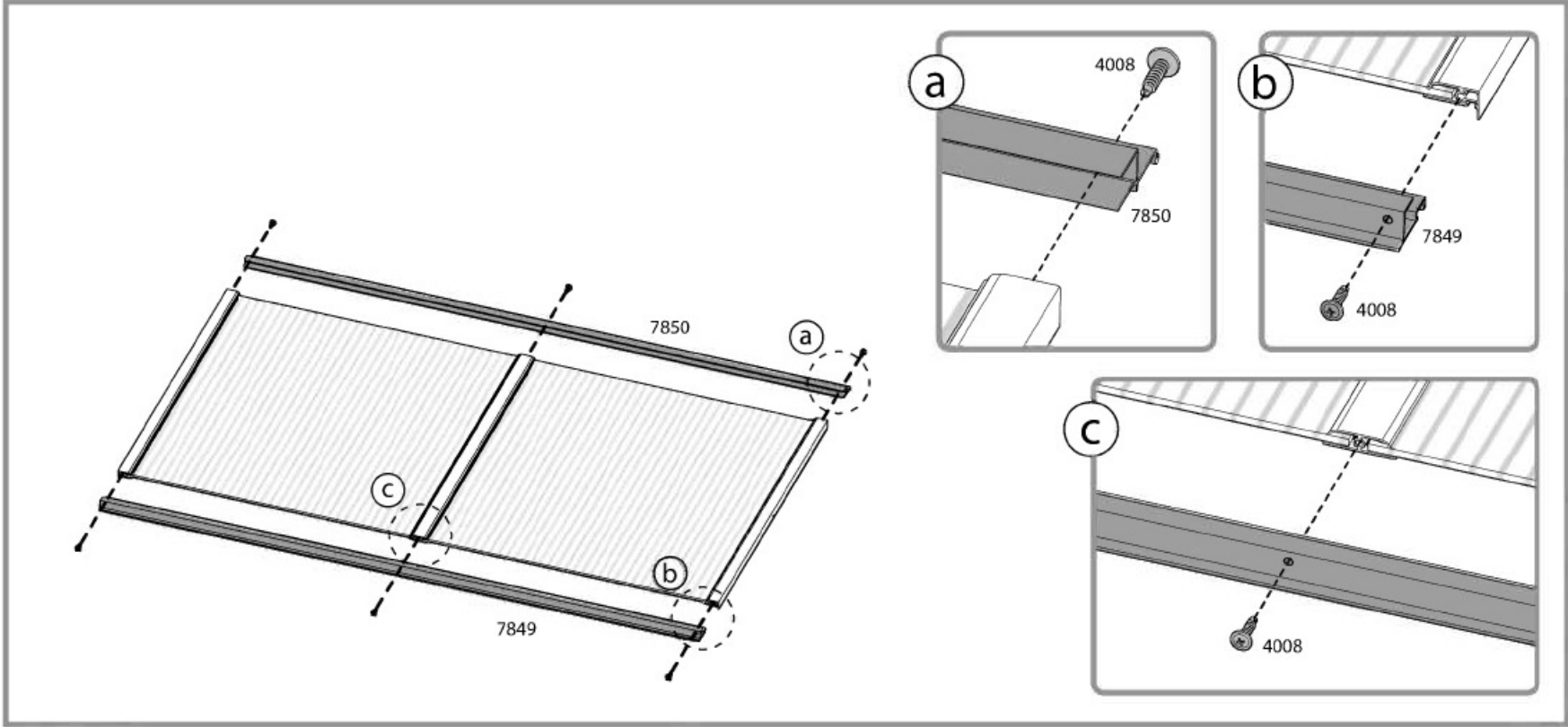
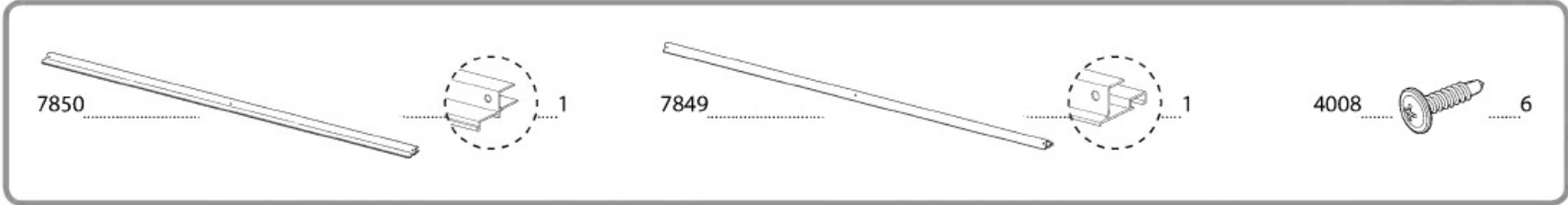







17 



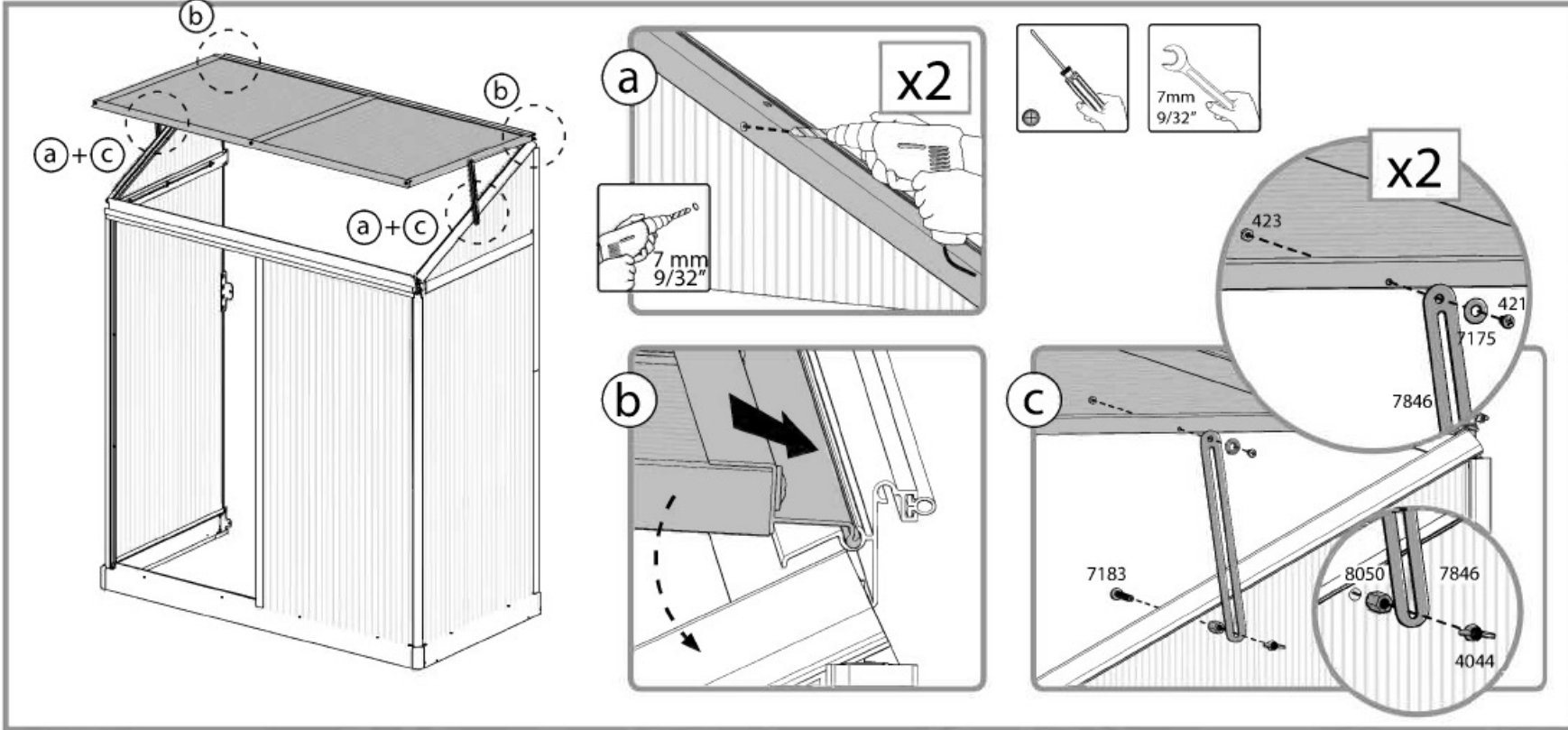

7846 	2	4044 	2	423 	2	421 	2	8050 	2
				7175 	2	7183 	2		

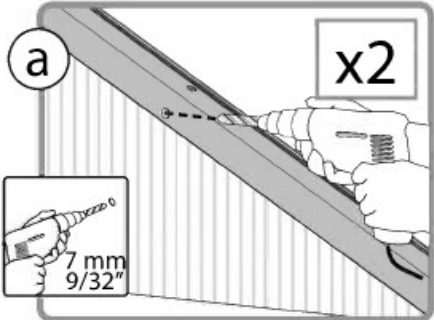

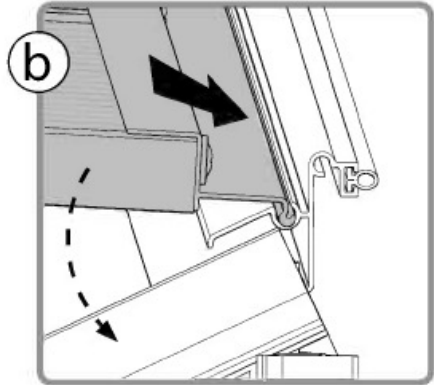
a  **x2**
 7 mm 9/32"

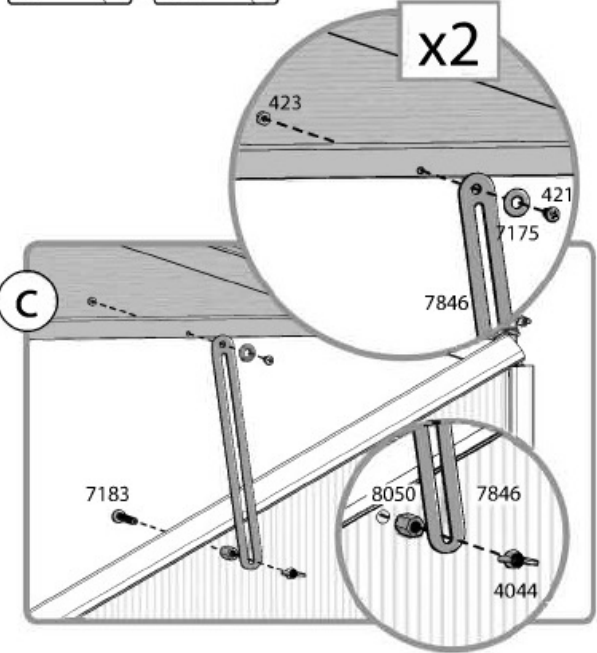
b 

c  **x2**
 423, 421, 7175, 7846, 7183, 8050, 7846, 4044

Tools:  
 7mm 9/32"

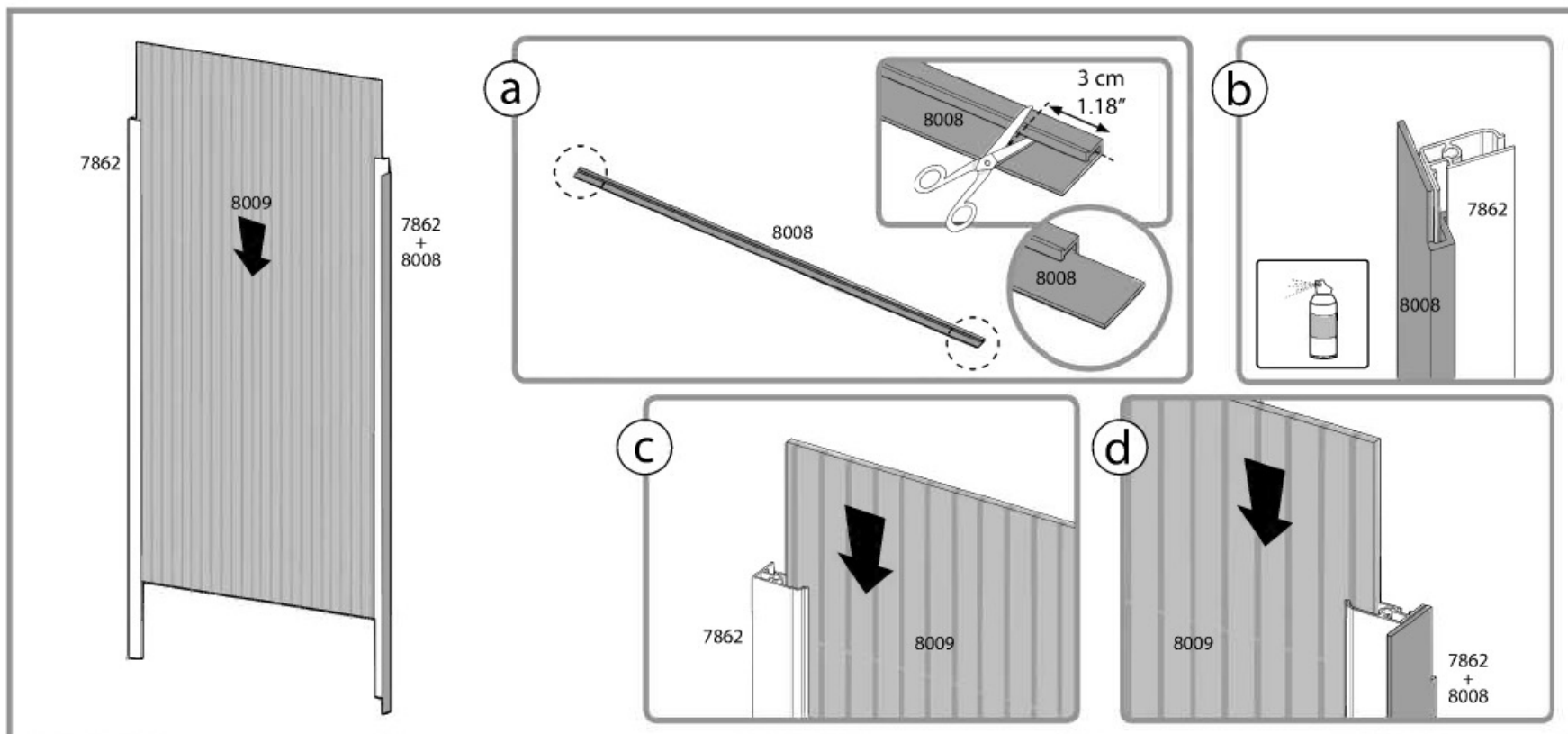
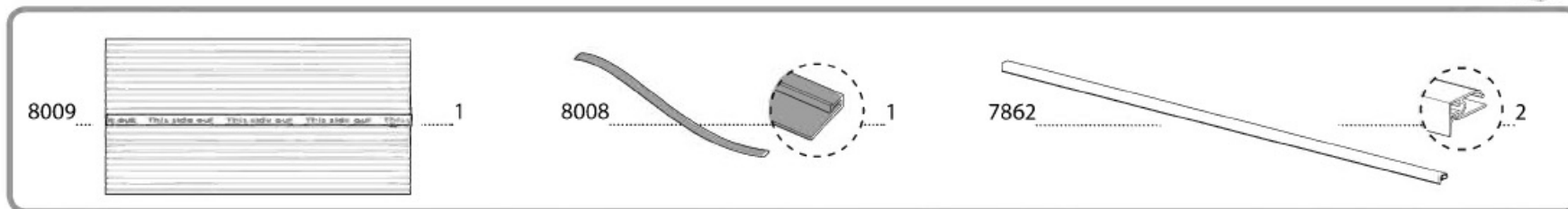



7856 2

411 8

4008 4

8020 1

7221 2

466 2

425 2

a x2

7856

411

b x4

4008

7856

a

5 cm / 2"

8020

b

7 mm / 9/32"

8020

c

7221

425

466

425

466

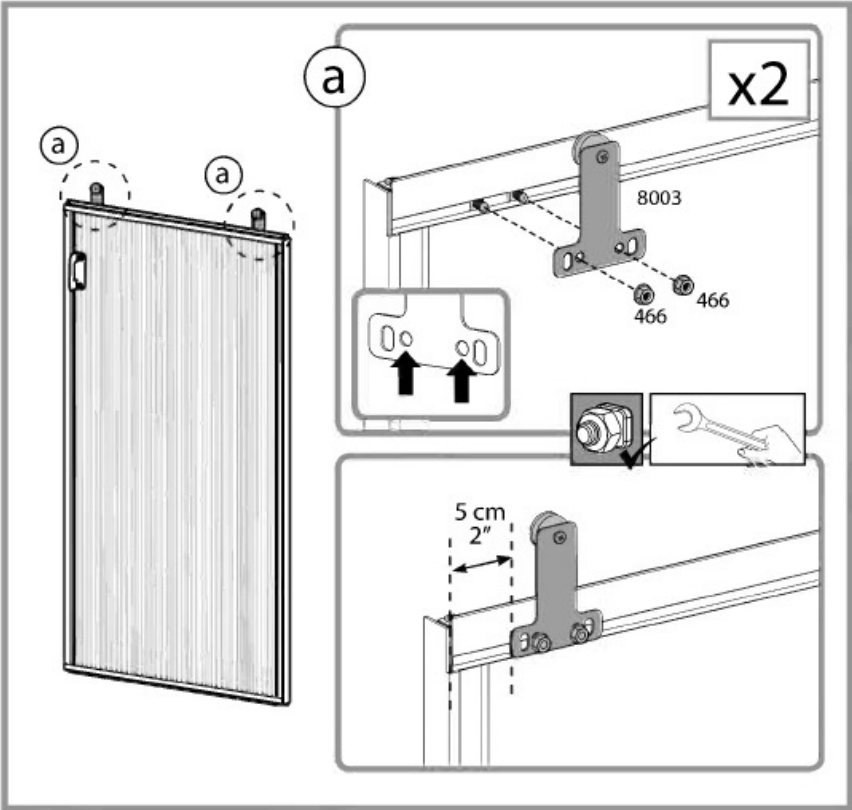
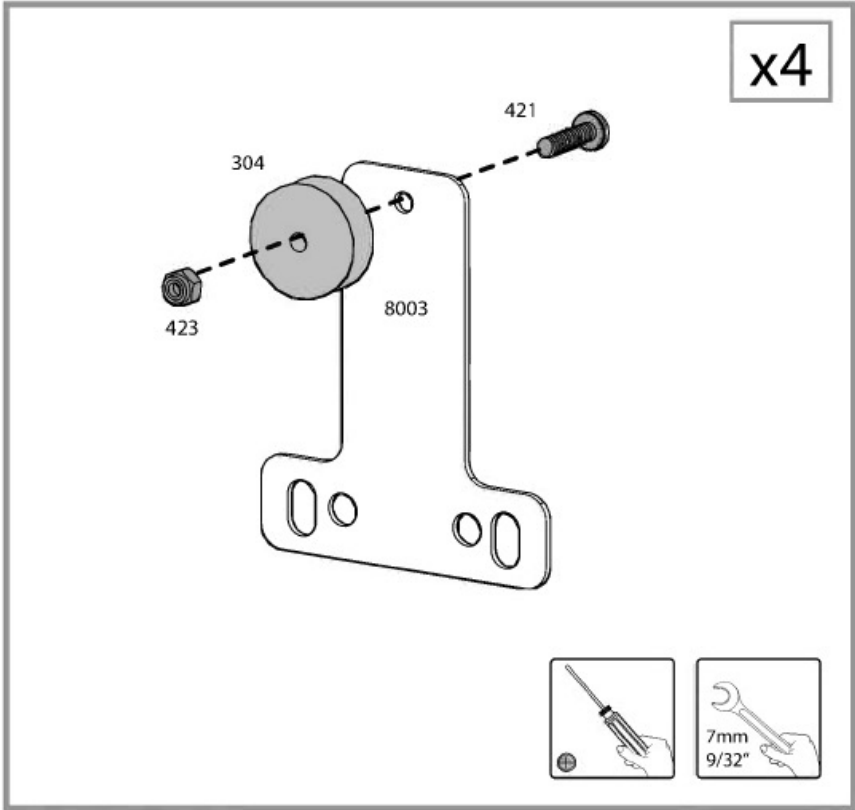
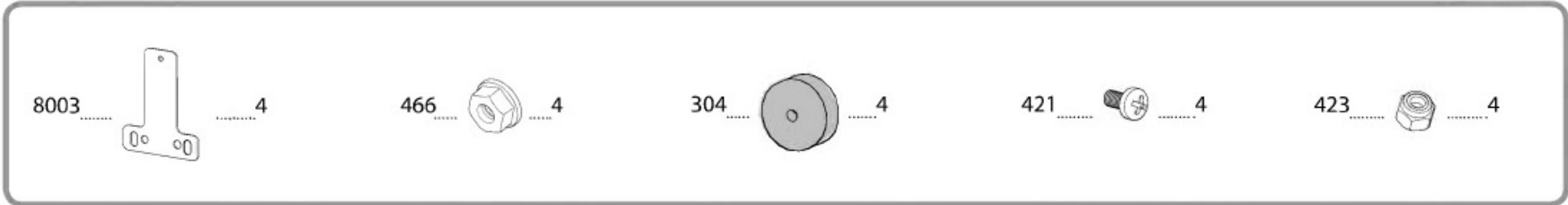

21 



466  4

