

# HURRICANE®

## Eredeti használati utasítás



Gyártó

Ningbo Daye Garden Machinery Co., Ltd.  
No.58 Jinfeng Road  
Yuyao, Zhejiang 315403  
P.R. Kína

Importőr

Daye Europe GmbH  
Parkstraße 1a  
66450 Bexbach  
Németország

## FIGYELMEZTETÉS



Olvassa el ezeket a kezelési utasításokat saját biztonsága érdekében, mielőtt üzembe helyezné a készüléket. Az utasítások be nem tartása súlyos sérülésekhez vezethet. Minden használat előtt ismerkedjen meg a fűnyíróval. Tartsa jól ezt a működési utasítást, hogy a benne lévő információk mindig rendelkezésre álljanak. Ha átadja az eszközt harmadik feleknek, akkor ezt a működési utasítást is átadja.

## 1 RENDELTETÉSSZERŰ HASZNÁLAT

Ez az eszköz csak rendeltetésszerűen használható. Minden más típusú felhasználás visszaélészerűnek minősül. A felhasználó, és nem a gyártó felelős a visszaélésből eredő károkért vagy sérülésekért.

A benzinfűnyírót magánlakás- és kerti használatra szánják.

Ez évente akár 50 órás élettartamra, valamint a kis, magánpázsitonyok és magán hobbikertek megőrzésére vonatkozik. Ebből nem tartoznak ide a közintézmények, a sportpályák, valamint a mezőgazdasági és erdészeti alkalmazások.

Ne feledje, hogy ezt az eszközt nem kereskedelmi, kereskedelmi vagy ipari használatra tervezték. A garancia akkor jár le, ha az eszközt kereskedelmi, kereskedelmi, ipari vagy hasonló célokra használják.

A fűnyíró megfelelő használatának és karbantartásának biztosítása érdekében a gyártó használati utasítását be kell tartani és be kell tartani. A használati utasítás fontos információkat tartalmaz a használatra, karbantartásra és javításra vonatkozóan.

Fontos! A sérülés nagy kockázata miatt ezt a fűnyírót nem szabad bokrok, sövények vagy évelők, zöld tetőfelületek vagy erkélyfelületek vágására, a járdákon lévő szennyeződések és törmelék eltávolítására (felszívására), vagy a fa- vagy sövényhulladék összetörésére használni. Ezenkívül a fűnyírót nem szabad marógépként használni a magasságok, például a vakondok ellaposítására.

Biztonsági okokból a fűnyíró nem használható más szerszámok vagy berendezések meghajtására.

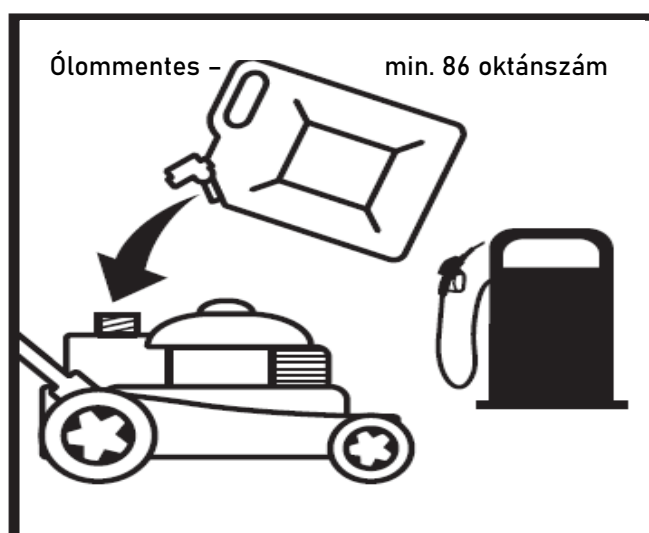
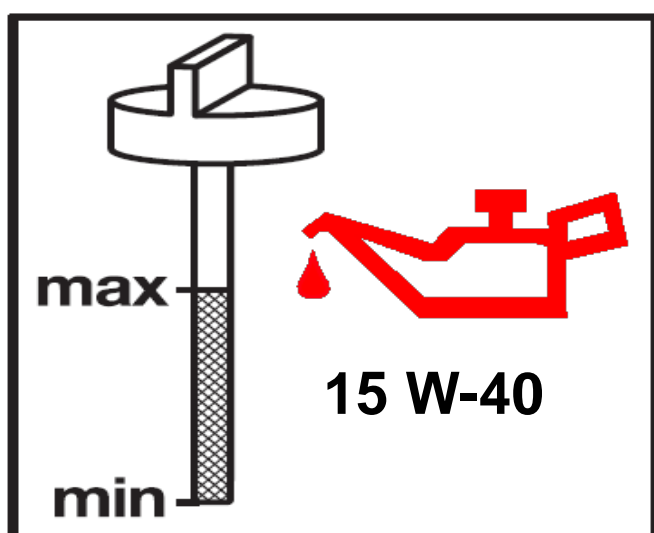

## TARTALOM

1	Rendeltetésszerű használat .....	2
2	Szimbólumok a terméken .....	4
3	Biztonság.....	4
3.1	Általános biztonsági utasítások .....	5
3.2	Működés előtt.....	5
3.3	Működés közben.....	6
3.4	Karbantartás és tárolás.....	7
4	A fűnyíró áttekintése .....	8
5	Előírások .....	9
6	Összeszerelés.....	9
6.1	Összecsukható fogantyú.....	9
6.2	Fűzsák .....	10
6.3	Indító fogantyú.....	10
6.4	Vágási magasság .....	11
7	Használ .....	12
7.1	Üzembe helyezés előtt .....	12
7.2	Állítsa be a vágási magasságot.....	12
7.3	Kapcsolja be a motort és a kést.....	13
7.4	Használ.....	13
7.5	Hátsókerék-hajtás.....	14
7.6	Kapcsolja ki a motort.....	14
7.7	Optimális eredmények elérése a fűnyíróval.....	14
7.8	Fűkosár .....	15
7.9	Fűnyíró.....	15
8	Tisztítás és karbantartás .....	15
8.1	Légszűrő .....	15
8.2	Motorolaj.....	17
8.3	Kés.....	17
8.4	Gyertya .....	18
8.5	Tömölcsatlakozás a ház és a kés tisztításához .....	19
8.6	Kenő kerekek és mozgó alkatrészek (drótkötélemelő) .....	19
8.7	Tárolás (szeznonon kívül).....	19
9	Hibaelhárítás.....	21
10	Garancia .....	22
10.1	Garancia az első 2 évre.....	22
10.2	A garancia meghosszabbítása 5 évre .....	22
11	Megszabadulás.....	24
12	EU megfeleléségi nyilatkozat .....	24

A fűnyíró kicsomagolásakor ügyeljen arra, hogy ne csavarja meg vagy hajlítsa meg a kábeleket, és ne húzza a készüléket a kábelekre. Ellenkező esetben a készülék maradandó károsodása is előfordulhat, amelyre a garancia nem terjed ki.

**SOHA NE INDÍTSA EL A MOTORT OLAJ NÉLKÜL.**

## 2 SZIMBÓLUMOK A TERMÉKEN



B1

B2

B3

B4



B5

B6

B7

B8

1- Hátsó fedél ikonok

- B1. Olvassa el a használati utasítást!
- B2. Tartsd távol a nem bevont embereket!
- B3. A kezek és a lábak sérülésének kockázata!
- B4. Éghető benzin. Tartsd távol magad a tüztől! Ne töltsd újra a benzint, amíg a motor jár!
- B5. Mérgező füstök. Ne használja beltérben!
- B6. Viseljen védőszemüveget és fülvédőt működés közben!
- B7. Nagy áramú elektromos gyújtási áramkör. Karbantartás céljából távolítsa el a gyújtógyertyát.
- B8. Légy óvatos! A motor forró.



2- Biztonsági címkes

Az éles kések súlyos sérüléseket vagy akár súlyos végtagokat is okozhatnak.

**TARTSA TÁVOL A KEZÉT ÉS A LÁBÁT.**



**Figyelmeztetés:** A készüléken található biztonsági utasításoknak mindig tisztáknak és jól láthatóknak kell lenniük. Cserélje ki a biztonsági utasításokat, ha azok hiányoznak vagy olvashatatlanok.

## 3 BIZTONSÁG

Nagyon fontos a saját és mások biztonsága. Ez a kezelési utasítás fontos biztonsági információkat tartalmaz. Olvassa el figyelmesen ezt az információt.

A biztonsági információk olyan lehetséges veszélyeket jeleznek, amelyek sérülést okozhatnak. Minden biztonsági információ egy ikonnal és a következő három szó egyikével van jelölve: VESZÉLY, FIGYELMEZTETÉS és VIGYÁZAT.

Ennek a három szónak a következő jelentése van:

**VESZÉLY:** HALÁLOSAN VAGY SÚLYOSAN MEGSÉRÜLSZ, HA NEM TARTOD BE AZ UTASÍTÁSOKAT.

**FIGYELMEZTETÉS:** HALÁLOSAN VAGY SÚLYOSAN MEGSÉRÜLHET, HA NEM KÖVETI AZ UTASÍTÁSOKAT.

**VIGYÁZAT:** Megsérülhet, ha nem követi az utasításokat.

Minden nyom elmagyarázza a lehetséges veszélyt, a kockázatokat és azt, hogy mit tehet a sérülések elkerülése érdekében.

**FIGYELMEZTETÉS:** Üzemanyaggal hajtott szerszámok használata esetén a következő alapvető biztonsági óvintézkedéseket kell betartani a súlyos sérülések és/vagy a berendezés károsodásának elkerülése érdekében. Olvassa el az összes utasítást a készülék üzembe helyezése előtt, és tartsa jól a későbbi felhasználásra.



**FIGYELMEZTETÉS:** Ez az eszköz működés közben elektromágneses mezőt generál. Bizonyos körülmények között ez a terület zavarhatja az aktív vagy passzív orvosi implantátumok működését. A súlyos vagy halálos sérülések kockázatának elkerülése érdekében javasoljuk, hogy az orvosi implantátummal rendelkező emberek az eszköz használata előtt forduljanak orvoshoz vagy az implantátum gyártójához.

### 3.1 ÁLTALÁNOS BIZTONSÁGI UTASÍTÁSOK

- Olvassa el figyelmesen az utasításokat. Ismerkedjen meg a készülék kezelőszerveivel és megfelelő működésével.
- Soha ne hagyja, hogy gyermekek vagy azok, akik nem ismerik a használati utasítást, használják a fűnyírót. A nemzeti szabályozások korlátozhatják a használat alsó korhatárát.
- Ne használja a fűnyírót, ha vannak emberek, különösen gyermekek vagy állatok a környéken.
- Felhívjuk figyelmét, hogy a felhasználó felelősséggel tartozik személyeknek vagy vagyontárgyaknak balesetekért vagy veszélyes helyzetekért.
- Az eszköz felhasználóit tájékoztatni kell az eszköz használatáról, beállításáról és működéséről, valamint a tiltott műveletekről.

### 3.2 MŰKÖDÉS ELŐTT

- Működés közben mindig viseljen erős cipőt és hosszú nadrágot. Ne használja a készüléket meztláb vagy nyitott szandállal.
- Ellenőrizze gondosan a kaszálni kívánt területet, és ha szükséges, távolítsa el az olyan tárgyakat, mint a kövek, játékok, botok és vezetékek, amelyeket a készülék fel tud húzni.

**FIGYELMEZTETÉS** - A benzin nagyon gyúlékony.

A benzint kifejezetten erre a célra tervezett légmentesen lezárt tartályokban tárolja.

A benzint csak a szabadban töltsse fel, és ne dohányozzon.



Töltsse fel a benzint a motor bekapcsolása előtt. Soha ne vegye le az üzemanyagsapkát vagy töltsse fel újra a benzint, amíg a motor jár, vagy amikor a motor még forró.

- Ha a benzin rosszul megy vagy kifröccsen, ne kapcsolja be a motort. A gyújtás közbeni szikrák robbanást okozhatnak. Mozdassa a készüléket egy másik helyre, és kerülje a gyújtóforrás kialakulását, amíg a füstök el nem párolognak.
- Biztonságosan zárja le az üzemanyagtartály és a tartály fedelét.

**FIGYELMEZTETÉS:** A nem megfelelő karbantartás vagy helytelen használat hibás működést okozhat, és súlyos vagy akár halálos sérüléseket is okozhat. Minden használat előtt ellenőrizze az eszközt, és azonnal javítsa ki a problémákat. A motor minden egyes indítása előtt ellenőrizze a következő pontokat: 1.Fuel2.Olajsint•3.Légszűrő4.Szivárgások és laza vagy sérült alkatrészek



- Cserélje ki a sérült hangtompítókat.
- Minden használat előtt ellenőrizze a kést és a késcsavart, hogy nincs-e látható kopás vagy sérülés. Mindig teljesen cserélje ki a kopott vagy sérült késeket és csavarokat.

### 3.3 MŰKÖDÉS KÖZBEN



**FIGYELMEZTETÉS:** A motor kipufogógázai mérgező szén-monoxidot tartalmaznak. A szén-monoxid mérgező. Belélegezve eszméletvesztést vagy akár halált is okozhat. Ne járassa a motort megfelelő szellőzés nélkül; soha ne kapcsolja be a motort beltérben.

**FIGYELMEZTETÉS:** Ne használja a fűnyírót zivatarok idején.

**VESZÉLY:** A motor és a kipufogógázok működés közben nagyon felforrósodnak. Működés közben tartson legalább 1 méter távolságot a motor és az épületek vagy más eszközök között. Tartsa távol a gyúlékony anyagokat, és ne helyezzen tárgyakat a motorra menet közben.

- Javasoljuk, hogy korlátozza a működés időtartamát a zaj és a rezgés okozta veszélyek minimalizálása érdekében.
- Legyen különösen óvatos a lejtőkön, mélységeken, árkokon és töltéseken.
- Csak nappali fényben kaszáljon.
- Kerülje a nedves fűben való működést.
- Fennáll annak a veszélye, hogy a lejtőkön botladoznak.
- Sétálj lassan, ne fuss.
- Kaszáljon a lejtőkön, és soha ne felfelé vagy lefelé.
- Különös figyelmet kell fordítani a lejtők irányváltására.
- Ne kaszáljon rendkívül lejtős lejtőkön.
- Különös figyelmet kell fordítani a fűnyíró megfordítására vagy húzására.
- Állítsa le a kések működését, ha a fűnyírót fel kell billenteni, amikor a füves területeken kívüli talajon halad át, és miközben a fűnyírót a felhasználási helyre vagy onnan szállítják.
- Ne használja a fűnyírót hibás védőeszközökkel, pl. terelőlapokkal és/vagy fűgyűjtő berendezéssel.



**Figyelem:** A fűnyírót nem szabad üzembe helyezni, ha a fűnyíró vagy a kimeneti nyílás önzáró védőberendezése nincs felszerelve.

- Ne változtassa meg a motor fordulatszám-szabályozóját.
- A fűnyíró biztonsági rendszereit vagy óvintézkedéseit nem szabad módosítani vagy kikapcsolni.
- A motor bekapcsolása előtt tiltsa le az összes hajtókapcsolót.
- Óvatosan kapcsolja be a motort az utasításoknak megfelelően; figyeljen a lábad és a kések közötti biztonságos távolságra.
- Ne döntse meg a fűnyírót a motor bekapcsolásakor.
- Ne indítsa el a motort, amikor a kidobótengely előtt áll.
- Tartsa távol a kezét és a lábát a forgó alkatrészekről. Soha ne álljon a kimeneti nyílás előtt.
- Amíg a motor jár, a fűnyírót nem szabad felemelni vagy szállítani.

Kapcsolja ki a motort, és húzza ki a gyújtógyertyát. Várjon, amíg az összes mozgó alkatrész leáll

-az eltömődések eltávolítása vagy a kilövőnyílás tisztítása előtt,

-a fűnyíró ellenőrzése, tisztítása vagy karbantartása előtt,

-miután eltalált egy tárgyat a fűnyíróval. Ellenőrizze a fűnyíró sérüléseit, és javítsa meg a következő használat előtt,

-ha a fűnyíró rendellenesen rezeg (azonnal ellenőrizze),

-a benzin újratöltése előtt.

### 3.4 KARBANTARTÁS ÉS TÁROLÁS

- A biztonságos működés érdekében minden anyát, csavart és csavart mindig meg kell húzni.
- Biztosítsa a megfelelő szellőzést működés vagy karbantartás során.
- Ne tárolja a készüléket benzinnel a tartályban egy épületben.
- Tárolás előtt hagyja lehűlni a motort. A tárolás előtt tisztítsa meg és tartsa karban a fűnyírót.
- A tűzveszély csökkentése érdekében tartsa a motort, a hangtompítót és az üzemanyagtartályt fűtől, levelektől és gyantától mentesen.
- Rendszeresen ellenőrizze a fűgyújtó eszközt a kopás és elhasználódás szempontjából.
- Cserélje ki a kopott vagy sérült alkatrészeket.
- Ha az üzemanyagtartályt ki kell üríteni, tegye meg a szabadban, és először hagyja lehűlni legalább 15 percig.
- A nem megfelelő karbantartás, a nem megfelelő pótalkatrészek, illetve a biztonsági berendezések eltávolítása vagy módosítása károsíthatja a fűnyírót, és súlyos vagy akár halálos sérüléseket is okozhat.
- Csak a gyártó által ajánlott késeket és pótalkatrészeket használja. A nem eredeti alkatrészek használata károsíthatja a készüléket és sérüléseket okozhat. Tartsa a fűnyírót jó állapotban.
- Ha a kés nem áll le azonnal a motor kikapcsolása után, kérjük, vegye fel a kapcsolatot az ügyfélszolgálattal.



**VESZÉLY:**D nem érintse meg a forgó kést.

**FIGYELMEZTETÉS:** Töltse fel a benzint jól szellőző helyen, és csak akkor, ha a motor ki van kapcsolva.



## 4 A FÜNYÍRÓ ÁTTEKINTÉSE



3 HBD-46.1 R (DYM1666E)

1. Vezetősáv	2. Meghajtó fogantyúja	3. Indító fogantyú	4. Gyors kioldórögztőe lem	5. Fűzsák	6. Magasságállító kar
7. Kerék	8. Olajtöltő nyak & olajos nívópálcika	9. Fűnyíró ház	10. Gyújtógyertya ndugó	11. Töltősapka	12. Kábelbilincs
13. Hidegindító szívószivattyú	14. Fékgogantyú	15. Légszűrő doboz	16. Karburátor	17. Hangtompító	18. Mosási csatlakozás
19. Spar csavarok	20. Gyújtógyertya kulcs				



## 5 ELŐÍRÁSOK

Modell	HBD-46,1 R (DYM1666E)
Motor típusa	Dg500
Motor kialakítása	4 ütemű motor, felső szelep, 1 henger
Elmozdulási furat × löket	131 cm <sup>3</sup> ; 61 × 45 mm
Névleges teljesítmény	1,9 kW
Kés hossza	460 mm
mfejsze. Forgatónyomaték	6,6 Nm nél 2800 perc <sup>-1</sup>
Hűtőrendszer	Kényszerlevegő-hűtés
Kenőrendszer	Merülő kenés
Gyújtási rendszer	TCI
PTO tengely forgása	Jobbra
Gyújtógyertya-elektroda távolsága	0,6 - 0,8 mm
Sebesség	2800 perc <sup>-1</sup>
Szelep távolsága (hideg)	0,10 - 0,15 mm
Kapacitás benzintartály	0,9 liter
Szükséges motorolaj-mennyiség	0,4 liter
Kapacitás fűcsapdázó létesítmény	60 liter
Nettó tömeg	28,2 kg
Magasság	25 - 75 mm, 10 pozíció
Garantált hangnyomásszint a hornyolómaró pozíciójában (EN ISO 5395-1 melléklet F & EN ISO 5395-2, EN ISO 4871)	83 dB(A) K = 3 dB(A)
Mért hangteljesítményszint L <sub>WA</sub>	91,7 dB(A) K = 1,81 dB(A)
Garantált hangteljesítményszint L <sub>WA G</sub> (2000/14/EC)	96 dB(A)
Rezgések (EN ISO 5395- 1 melléklet G & EN ISO 5395-2)	3,01 m/s <sup>2</sup> K = 1,5 m/s <sup>2</sup>

## 6 ÖSSZESZERELÉS

### 6.1 ÖSSZECSUKHATÓ FOGANTYÚ

Csatlakoztassa a vezetőrudat (1) a sparcsavarokkal (19) a fűnyíróhoz (9) (4. ábra).

Hajtsa a vezetőrudat függőleges helyzetbe, majd csukja le a gyorskioldó karokat (4) (5. és 6. ábra).

1. Ha a vezetőrúd (1) vagy a gyorskioldó kar (4) még mindig laza, szükség esetén csavarkulccsal forgassa el a gyorskioldó (4) reteszelőanyáját (7. ábra).
2. Csatlakoztassa a Bowden-kábeleket a kábelbilincsekkel látható helyzetbe (8. ábra).



4. ábra



5. ábra



6. ábra

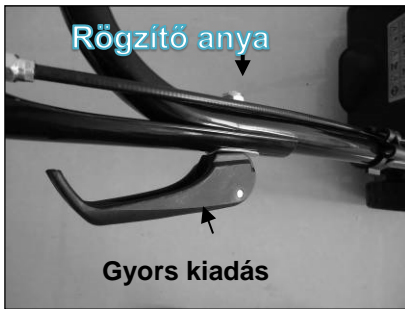

7. ábra



8. ábra

## 6.2 FÜZSÁK

1. Akasztás: Emelje fel a hátlapot, és rögzítse a fűzsákot (5) a házhoz (9), közvetlenül a hátsó fedélfedél szárnyának csuklópántjai mellé (9-11. ábra).

2. Távolítsa el: Emelje fel a hátlapot, és emelje ki a fűgyűjtő eszközt.

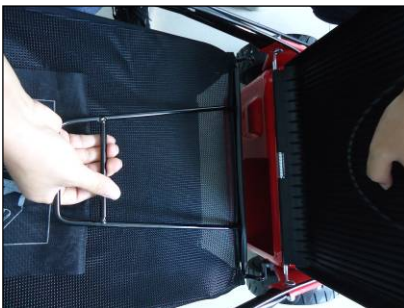

9. ábra



10. ábra



11. ábra

## 6.3 INDÍTÓ FOGANTYÚ

Húzza meg és tartsa lenyomva a motorfék fogantyúját (14).

Ezután lassan húzza meg óvatosan az indító fogantyút (3) a motortól a kötélvezetőig (12., 13. ábra).



12. ábra



13. ábra

Ne indítsa el a motort, amíg olajat nem töltött!

A kötévezetőben lévő pozíció az indítófogantyú nyugalmi helyzete. A motor beindítása előtt hajtsa végre a további beállítási lépéseket:

## 6.4 VÁGÁSI MAGASSÁG

Nyomja meg a kart (6) a jobb hátsó keréken kifelé, hogy elengedje. Mozgassa a kart előre vagy hátra, hogy ennek megfelelően állítsa be a vágási magasságot. Ez az egykaros beállítás mind a 4 kerékre vonatkozik.



14. ábra



## 7 HASZNÁL

### 7.1 ÜZEMBE HELYEZÉS ELŐTT

#### 7.1.1 Töltsön olajat



**VIGYÁZAT:** Ez a motor olaj nélkül érkezik. A motor megsemmisül, ha olaj nélkül indítja el.

Indítás előtt töltsse fel a motort négyütemű motorolajjal. Használjon tiszta, kiváló minőségű olajat minimális besorolású API SG vagy annál magasabb besorolásban és SAE30 vagy annál jobb viszkozításban 15W40.

Motorolaj-teljesítmény:	0,4 l
-------------------------	-------

#### 7.1.2 Ellenőrizze az olajsintet

1. Ellenőrizze az olajsintet, amíg a motor ki van kapcsolva.
2. Távolítsa el az olajbetöltő fedelét/nívópalcáját, és törölje le.
3. Helyezze be az olajbetöltő kupakot/nívópalcát az olajbetöltő nyakába anélkül, hogy meghúzná. Húzza ki újra az olajsint leolvasásához.
4. Ha az olajsint eléri vagy alacsonyabb, mint a minimális jelölés, töltsse fel az ajánlott minőségű olajat a felső jelig. Ne töltsse túl.
5. Ezután helyezze vissza az olajbetöltő fedelét/nívópalcáját.

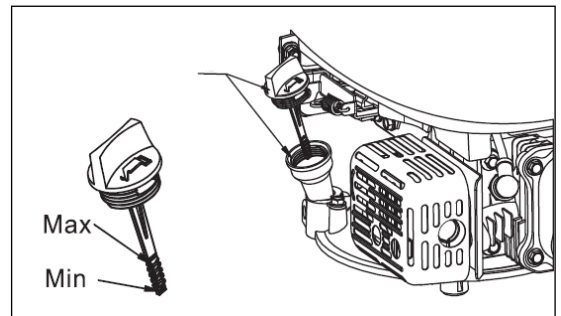

15. ábra

#### 7.1.3 Töltsse fel az üzemanyagot



**FIGYELMEZTETÉS!** A benzin könnyen gyúlékony.

Olvassa el teljes egészében a **BIZTONSÁGI UTASÍTÁSOKAT** (ezen útmutató 3. fejezete).

**HASZNÁLJON ÓLOMMENTES BENZINT**, amelynek oktánszáma 86 vagy annál magasabb. Ezt a motort ólommentes benzinnel való működésre tervezték. Az ólommentes benzin kevesebb lerakódást termel a motoron és a gyújtógyertyán, és hosszabb élettartamot biztosít a kipufogórendszer számára.

A motor E10-kompatibilis. Az E15 vagy az E85 azonban nem használható.

<b>Soha ne használjon olaj és benzin keverékét. Soha ne használjon dízelt.</b>
--

- Kapcsolja ki a motort, és tartsa távol a gyújtóforrásokot és a nyílt tüzet.
- Benzin csak a szabadban kapható.
- Azonnal törölje le atültöltött benzint.

Az üzemanyag károsíthatja a festékeket vagy a műanyagot. Ne hagyja, hogy a benzin fröccsenjen az újratöltés során. A kiömlött benzin által okozott károokra a garancia nem terjed ki. Soha ne használjon elavult vagy szennyezett benzint. Ne engedje, hogy szennyeződés vagy víz kerüljön a tartályba.

1. Távolítsa el a csavaros kupakot az üzemanyagtartályból.
2. Töltsse fel a tartályt benzinnel a tartály nyakán lévő szinthatárig.
3. Ne töltsse túl. A motor beindítása előtt törölje le a kiömlött benzint.
4. Fordítsa szorosan a kupakot.
5. Üzemanyagtartály kapacitása: 0,9 l

### 7.2 ÁLLÍTSA BE A VÁGÁSI MAGASSÁGOT

A fűnyírónak van egy magasságállító karja, 10 különböző pozícióval.

**Magasság** Azt jelenti A kés távolsága a talajtól. Ennek eredményeként több gypet lehet levágni, amikor a kerekek besüllyednek, például mohán. A magasság 25 mm és 75 mm között állítható (10 pozíció) (16. ábra).

1. Kapcsolja ki a fűnyírót, mielőtt beállítaná a vágási magasságot.
2. A központi magasság beállítása 10 pozícióval rendelkezik.
3. A vágási magasság beállításához nyomja meg a magasságállító kart a kerékhez, és mozgassa balra vagy jobbra a skála mentén a kívánt beállítás kiválasztásához.



16. ábra

### 7.3 KAPCSOLJA BE A MOTORT ÉS A KÉST

1. Győződjön meg arról, hogy a gyújtógyertya-dugó (10) megfelelően van csatlakoztatva.
2. Hidegindításhoz nyomja meg legalább 5x az alapozó szivattyúra (13) (17. ábra).  
Megjegyzés: Meleg motorral (a motor leállítása után legfeljebb 1 perccel) a szivattyúzás általában nem szükséges.
3. Álljon a készülék mögé, húzza a fékfogantyút (14) a vezetőrúdhöz (1), és tartsa ebben a helyzetben (18. ábra).



**FIGYELMEZTETÉS:** A fűnyíró véletlen indításának elkerülése érdekében a készülék motorfékkel rendelkezik, amelyet a motor bekapcsolása előtt vissza kell húzni. Ha a fékkart elengedik, vissza kell térnie a kiindulási helyzetbe; ekkor a motor automatikusan kikapcsol, és a kés azonnal leáll. Kaszálás előtt ellenőrizze többször a fékkart, hogy megbizonyosodjon arról, hogy megfelelően használják-e. Győződjön meg arról, hogy a drótkötél emelője zökkenőmentesen működik (azaz nem kusza vagy csomózott).

4. Lassan húzza ki az indítófogantyút, amíg ellenállást nem érez a kötélen. Ezután húzza ki teljesen a kötelet egy egyenletes lengéssel. Amikor a motor jár, hagyja, hogy a kötel lassan visszatérjen a kötélfogathoz. Nem pattintsa vissza az indító fogantyút (3) a motorhoz. Óvatosan küldje vissza, hogy elkerülje az indító károsodását.

Ha a motor öt húzás után nem indul el, ellenőrizze vagy ismételje meg az 1-3. lépést.

Engedje el a fékfogantyút a motor és a kés leállításához.



17. ábra



18. ábra

### 7.4 HASZNÁL

Működés közben mindkét kezével tartsa a fékkart (14).

Csúsztassa a fűnyírót a gyepeken párhuzamos sávokban. Ha a motor fordulatszáma hallhatóan gyorsan csökken, álljon meg, és vegyen egy keskenyebb gyepecsikot a fűnyíróba.



## 7.5 HÁTSÓKERÉK-HAJTÁS

Húzza előre a meghajtó fogantyúját (2). A fűnyíró ezután önállóan halad előre, körülbelül 3 km/h sebességgel.

Engedje el a 2. kart a fűnyíró leállításához (19. ábra).



**VIGYÁZAT:** A fűnyírót rendszeres fűnyírásra tervezték (akár 250 mm-ig).

Ne próbáljon kivételesen magas, száraz fűvet vagy levélhalmokat kaszálni. A maradványok felhalmozódhatnak a házon, vagy érintkezhetnek a motor kipufogózáival, ami viszont tűzveszélyt okozhat.



## 7.6 KAPCSOLJA KI A MOTORT

Engedje el a fékkart a motor és a kés leállításához (20. ábra).

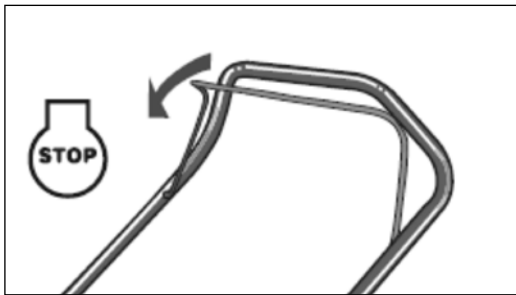

20. ábra

## 7.7 OPTIMÁLIS EREDMÉNYEK ELÉRÉSE A FŰNYÍRÓVAL

Távolítsa el a köveket, ágakat, vezetékeket és más idegen tárgyakat a gyepről, mivel ezeket a fűnyíró különböző irányokba dobja ki, és súlyos sérüléseket vagy anyagi károkat okozhat a környező tárgyakban vagy magában a berendezésben. Ne vágjon nedves fűvet. A nedves fűmaradványok általában eltömítik a ház alján lévő kibobonyítást. Rövidítse le a fűvet hosszának legfeljebb 1/3-ával. Ha magas fűvet kaszál, rövidítse le két menetben, és a második menetben egy másik harmadával engedje le a kést. A második menetben más mintában kaszáljon. Az egyes pályák vágási jeleinek átfedésével kiküszöbölheti a fűmaradványokat. Minden használat után tisztítsa meg a tok alját, hogy eltávolítsa a fűcsomókat, mivel ezek akadályozhatják a mulcsozást. Ha leveleket kaszál, győződjön meg arról, hogy száraz, és nem gyűjtötték be túl nagy cölöpökbe. (Ne várja meg a levelek kaszálását, amíg az összes levél le nem hullik a fákra.)



**FIGYELMEZTETÉS:** Ha eltalál egy objektumot, állítsa le a motort. Húzza ki a gyújtógyertyát, alaposan ellenőrizze a fűnyíró sérüléseit, és a következő használat előtt javítsa ki az esetleges sérüléseket. A működés közbeni túlzott rezgés a sérülés jele. Ilyen esetben a készüléket azonnal ellenőrizni és javítani kell.

## 7.8 FÜKOSÁR

A fűzsák tetején egy mozgatható szövetréteg található, amely jelzi, hogy a zsák üres vagy tele van-e (21. ábra):

1. A külső szövet csapkod, amikor a fűzsák nincs tele, és a fűnyíró fut.
2. Amint a külső anyag már nem csapkod, a fűgyűjtő eszköz megtelt.
3. Kapcsolja ki a fűnyírót, és ürítse ki és tisztítsa meg a fűzsákot.

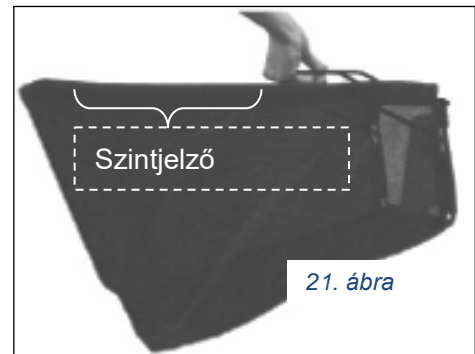

## 7.9 FÜNYÍRÓ

A ház alját minden használat után meg kell tisztítani a fűmaradványok, levelek és szennyeződések eltávolítása érdekében. Az ilyen maradékok olyan szerves anyagokat tartalmaznak, amelyek rozsdát és korróziót okozhatnak. Tisztítsa meg a házat a fűnyíró megdöntésével és megfelelő szerszámmal történő lekaparásával (a gyújtáskábelt le kell választani).

Helyezze a fűnyírót az oldalára úgy, hogy a légszűrő felfelé irányuljon. Ha a légszűrőt lefelé irányítják, az üzemanyag és az olaj szivároghat, vagy a motorolaj eltömítheti a karburátort és a légszűrőt.

## 8 TISZTÍTÁS ÉS KARBANTARTÁS

A megfelelő karbantartás elengedhetetlen a biztonságos, gazdaságos és problémamentes működéshez. Szükséges továbbá a motor alacsony kibocsátási szintjének fenntartása.

A garancia megszerzéséhez a készüléket évente egyszer szervizelni kell egy szakműhelynek bizonyíték ellenében.



**VIGYÁZAT:** Ne permetezze a motort vízzel. A víz károsíthatja a motort és szennyezheti a benzinkört.

1. Tisztítsa meg a fűnyírót ecsettel.
2. Tisztítsa meg a házat – ne a motort – folyó vízzel vagy a kerti tömlővel. Ha oldalra emeli a fűnyírót, a légszűrőnek felfelé kell mutatnia.

### 8.1 LÉGSZÜRŐ

A légszűrőt rendszeresen meg kell tisztítani; ellenkező esetben a motort csak nehézséggel vagy egyáltalán nem lehet elindítani.



**VIGYÁZAT:** Győződjön meg arról, hogy a szűrőelem nincs eltömődve szennyeződéssel vagy porral. A motor légszűrőjét 25 rendes üzemóra után kell karbantartani (tisztítani). Gyakrabban kell szervizelni, ha a fűnyírót száraz és poros körülmények között használják.



1. Nyomja meg a szűrőfedél tetején lévő fület (15) és távolítsa el őket.

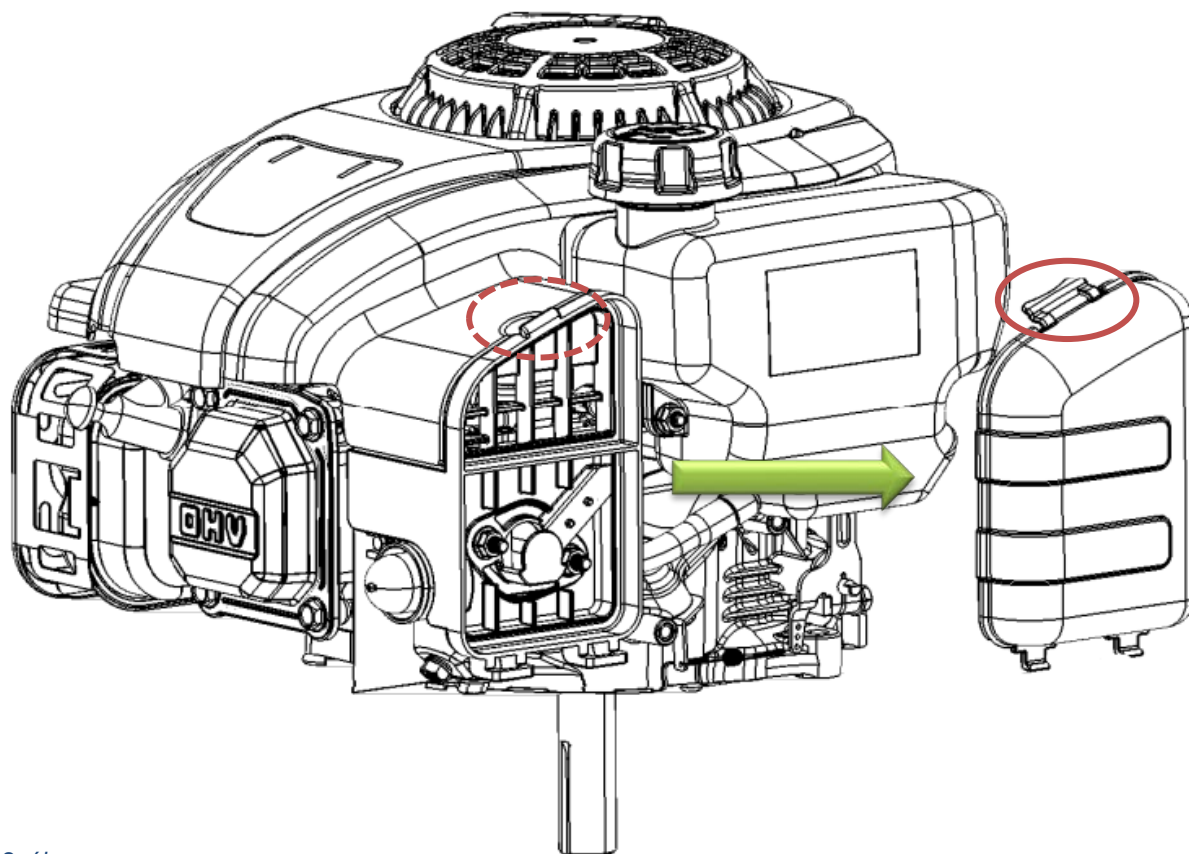

22. ábra

2. Vegye ki a két szűrőelemet.



23. ábra

3. Tisztítsa meg az 1. és 2. szűrőelemet mosószeres oldatban. **NE HASZNÁLJON BENZINT!**
4. Hagyja, hogy a szűrőelemek legalább 12 órán át levegőn száradjanak.
5. Ezután helyezze vissza mindkét szűrőt és a fedelet.

MEGJEGYZÉS: Cserélje ki a szűrőt, ha kopott, szakadt, sérült vagy tisztíthatatlan.

## 8.2 MOTOROLAJ

A motor bekapcsolása előtt minden alkalommal ellenőrizze az olajsintet. Ha az olajsintecske "minimális jelölését" elérjük, az olajat újra kell tölteni. Az olajat évente egyszer vagy 25 üzemóránként kell kicserélni, attól függően, hogy melyik következik be előbb.

A motor olajlevezető csavarját a fűnyíró háza elrejtí. Ezért helyezze a fűnyírót a kerekkel egy magasságba, például raklapra vagy járdalapokra, távolítsa el az olajsintecske-et, és döntse oldalra úgy, hogy a légszűrő felfelé nézzen. Egyszerűen hagyja, hogy az olaj oldalirányban kifolyjon egy félig szeletelt régi tartályba vagy kádba.

## 8.3 KÉS



**FIGYELMEZTETÉS:** Minden anyát és csavart rendszeresen ellenőrizni kell a megfelelő nyomaték szempontjából. Rendszeresen ellenőrizze a késadapter repedéseit, különösen akkor, ha egy tárgyat legeltetett a készülékkel. Szükség esetén cserélje ki.

Hosszabb használat után, különösen homokos környezetben, a kés elhasználódik és érzéketlenné válik. Ezután vagy újra kell őrölni, vagy ki kell cserélni.

### 8.3.1 Lazítsa meg a késeket



**VIGYÁZAT:** Húzza ki a gyújtókábelt (10), mielőtt a késen dolgozna, hogy megakadályozza a motor véletlen bekapcsolását. Védje meg a kezét munkakesztyűvel, mielőtt megérintené a kést.

Döntse oldalra a fűnyírót úgy, hogy a légszűrő felül legyen. Ezután dugja be a kést egy fából készült léccel, hogy ne tudjon elfordulni a késcsavarral. Ezután távolítsa el ezt a hatszögletű csavart és alátétet, amely a kést és a késadaptert a motor főtengelyéhez rögzíti. Ehhez szükség lehet nyomatékkulcsra. Ezután távolítsa el a késadaptert a főtengelyről.

### 8.3.2 Kések élesítése

A kést élesítheti úgy, hogy eltávolítja, majd csiszolja vagy benyújtja a pengét, miközben az eredeti ferde a lehető legnagyobb mértékben megtartja. Nagyon fontos, hogy a penge minden oldalát egyenletesen őröljük az egyensúlyhiány elkerülése érdekében. A kiegyensúlyozatlan kés túlzott rezgést okozhat, és következésképpen károsíthatja a motort és a fűnyírót. Tesztelje a kést úgy, hogy egy csavarhúzó fogantyúján kiegyensúlyozza. Folytassa a nehezebb oldal csiszolását, amíg egyenletesen kiegyensúlyozott nem lesz.

### 8.3.3 Cserélje ki a kést

Csak a gyártó által ajánlott késsel cserélje ki. A gyártó nem vállal felelősséget az aszimmetrikus kés vagy az alacsony anyagszilárdság miatti esetleges károkért.

A kés cseréjéhez csak eredeti pótalkatrészeket használjon a késen feltüntetettek szerint.

Modell	Kés típusa
HBD-46,1 R (DYM1666E)	DAYE 2105200263[...], 263002488, 21052003402000A vagy 2105200115C

### 8.3.4 Kések beszerelése

Mielőtt visszahelyezné a kést és a késadaptert a készülékbe, kenje meg a motor főtengelyét és a késadapter belső felületét könnyűolajjal. Helyezze a kést úgy, hogy a fémben dombornyomott jelölés lefelé látható. Igazítsa az alátétet a kés fölé, és szerelje be a hatszögletű csavart. Húzza meg a hatszögletű csavart a 50 Nm Rögzített nyomaték.

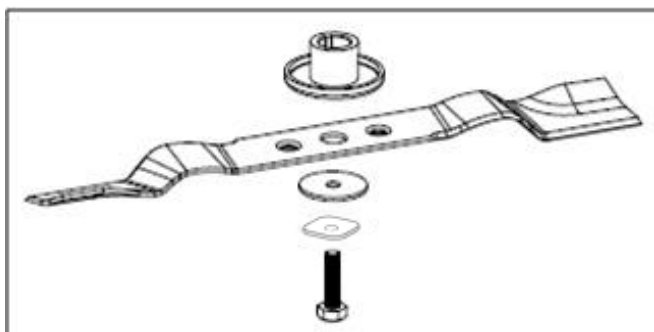

24. ábra

## 8.4 GYERTYA

Csak a gyártó eredeti csere gyújtógyertyáit használja. A legjobb eredmény érdekében 100 óránként cserélje ki a gyújtógyertyát.

**Ajánlott gyújtógyertya ► Fáklya F6RTC.**



**FIGYELMEZTETÉS:**

A helytelen gyújtógyertyák károsíthatják a motort.

A jó teljesítmény érdekében a gyújtógyertyának megfelelő elektródatávolsággal kell rendelkeznie, és tisztának kell lennie.

1. Húzza ki a kupakot (10. rész) a gyújtógyertyából, és távolítsa el a szennyeződések a gyújtógyertya felületéről.
2. Távolítsa el a gyújtógyertyát a gyújtógyertya kulccsal (20).
3. Ellenőrizze a gyújtógyertyát. Cserélje ki a gyújtógyertyát, ha sérült vagy rozsdásodott, a tömítőgyűrű rossz állapotban van, vagy az elektróda kopott.
4. Mérjük meg az elektródatávolságot egy megfelelő mérőeszközzel. Lásd a műszaki adatok táblázatát. Ha beállításokra van szükség, javítsa ki a távolságot az elektróda gondos hajlításával.
5. Óvatosan fordítsa be a gyújtógyertyát.

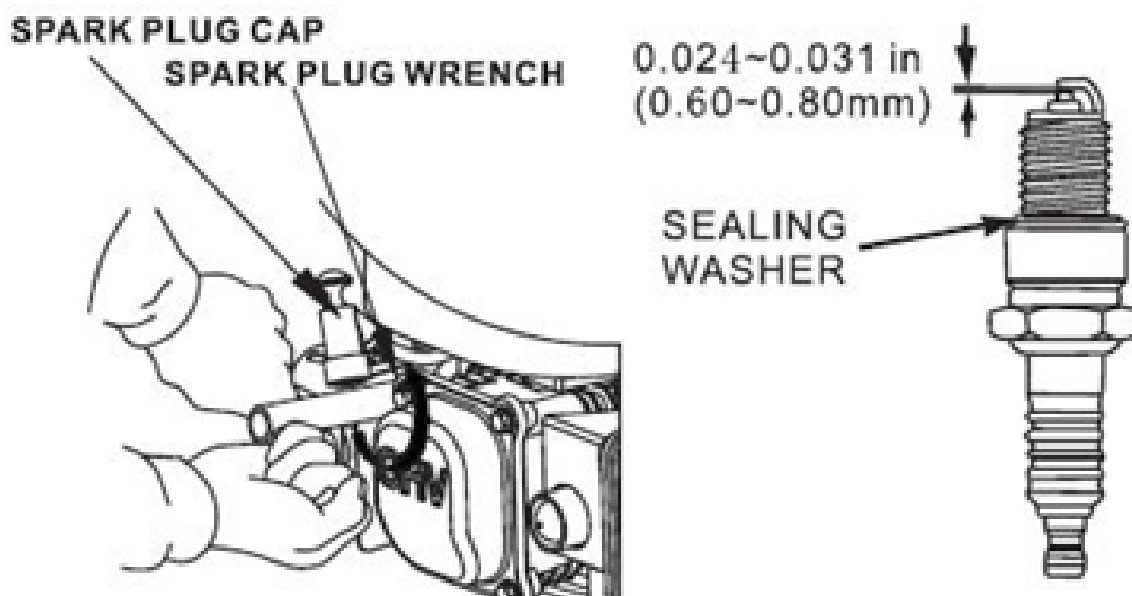

25. ábra

6. Húzza meg a gyújtógyertyát a gyújtógyertya-kulccsal (20):
  - a. Ha új gyújtógyertyát telepít, fordítsa azt manuálisan az alátétre, majd az A billentyűvel 1/2 fordulattal.
  - b. Ha újratelepíti az eredeti gyújtógyertyát, fordítsa azt kézzel az alátétre, majd az A billentyűvel 1/4 fordulattal.



**FIGYELMEZTETÉS:** A laza gyújtógyertya nagyon felforrósodhat, és károsíthatja a motort. Ha túl szorosan húzza meg a gyújtógyertyát, a hengerfejen lévő menet megsérülhet.

7. Csatlakoztassa a gyújtógyertya kupakját a gyújtógyertyához.

## 8.5 TÖMLŐCSATLAKOZÁS A HÁZ ÉS A KÉS TISZTÍTÁSÁHOZ

A készülék alja víztömlővel is használható kereskedelmi forgalomban kapható Tisztítsa meg az adapter csatlakozóját.

Tisztítás előtt távolítsa el a fűmaradékat.

1. Csatlakoztassa a víztömlőt a ház tömlőcsatlakozásához; biztosítson biztonságos kapcsolatot (36. ábra).
2. Csatlakoztassa a tömlő másik végét a csaptelephez, és nyissa ki a csaptelepet.
3. Kapcsolja be a motort. Az automatikus tisztítás most megtörténik. Kapcsolja ki a motort legfeljebb 5 perc múlva.
4. Tisztítás után távolítsa el a tömlőt, és tárolja tiszta, biztonságos helyen.
5. Törölje le a vizet a tokról és a kés felületéről. Enyhén olajozza meg a kést, hogy elkerülje a rozsdát és a korróziót.



26. ábra



**VIGYÁZAT:** Tartsa távol a kezét és a lábát a forgó alkatrészekről. Ne döntse meg a fűnyíró felszállás után. Amikor bekapcsolja a fűnyíró, annak sík felületen kell lennie, és nem lehet magas fű vagy akadály.

## 8.6 KENŐ KEREKEK ÉS MOZGÓ ALKATRÉSZEK (DRÓTKÖTÉLEMELŐK)

Kenje meg az összes mozgó alkatrészt legalább egyszer egy szezonban egy könnyű olajjal.

Ebben az alkalomban húzza meg az összes csavart és anyát is, különösen a drótkötél emelő területén.

## 8.7 TÁROLÁS (SZEZONON KÍVÜL)

A motor hibamentes és tökéletes állapotának biztosításához megfelelő felkészülésre van szükség a tárolásra. A következő lépések megakadályozzák, hogy a rozsdás és a korrózió befolyásolja a motor működését és külsejét, valamint lehetővé teszi a motor könnyű bekapcsolását tárolás után.

**FIGYELMEZTET!** A motornak a tárolás előtt teljesen le kell hűlnie.



Készítse elő a fűnyíró a télelészhez a következő eljárással .

1. Ürítse ki az üzemanyagtartályt a szezon utolsó használata után. A benzin a tárolás során oxidálódik és bomlik. Az elrontott benzin nagyon nehéz indítást tesz lehetővé, és gumyszerű maradékokat okoz, amely eltömíti az üzemanyagrendszer. Ha a motorban lévő benzin lejárt a tárolás során, előfordulhat, hogy a karburátort és az üzemanyagrendszer egyéb alkatrészeit szervizelni vagy cserélni kell. Az az időtartam, ameddig a benzin funkcionális zavarok nélkül a tartályban és a karburátorban hagyható, olyan tényezőktől függ, mint a benzinkeverék, a tárolási hőmérséklet és az, hogy a tartály félig vagy tele van-e. A részben megtöltött tartályban lévő levegő támogatja a bomlást. A magas tárolási hőmérséklet felgyorsítja a folyamatot. A benzinproblémák néhány hónapon belül vagy még rövidebb idő alatt is előfordulhatnak, ha a benzin már nem volt friss a tartályba történő töltés során. A garancia nem terjed ki az üzemanyagrendszer károsodására vagy a motor teljesítményével kapcsolatos problémákra, amelyek gondatlan tárolásból és előkészítésből erednek.  
Ürítse ki az üzemanyagtartályt szívószivattyúval, vagy használja a tartály és a karburátor közötti tömlőt.



**FIGYELMEZTET!** Ne ürítse ki a tartályt beltérben, nyílt lángok közelében vagy hasonló közelében. Ne dohányozzon! A benzingőzök robbanásokat vagy tüzeket okozhatnak. A benzin rendkívül gyúlékony és robbanásveszélyes. Súlyos égési sérüléseket vagy sérüléseket okozhatnak a benzin kezelése közben. Kapcsolja ki a motort, és tartsa távol a hőforrásoktól, a szikráktól és a nyílt tüzet. A benzint csak a szabadban töltsse fel. Azonnal törölje le a kiömlött benzint.

- a. Helyezzen egy jóváhagyott benzintartályt a karburátor alá (16. rész), és egy tölcsért használjon, hogy megakadályozza a benzin kiszivárgását.
  - b. Távolítsa el a leeresztő dugót, majd állítsa az üzemanyagszelep karját "BE" állásba.
  - c. Miután a benzin befutott a tartályba, helyezze vissza a leeresztő dugót és az alátétet. Húzza meg biztonságosan a leeresztő dugót.
2. Kapcsolja be a motort, és hagyja járni, amíg az összes üzemanyag-maradék el nem merül.
  3. Távolítsa el a gyújtógyertyát. Használjon olajkancsót, és öntsön kb. 20 ml olajat az égéstérbe. Húzza meg az indítókábel emelőjét, hogy az olajat egyenesen ossza el az égéstérben. Ezután telepítse újra a gyújtógyertyát.
  4. Tisztítsa meg az üzemanyag-képernyőt.
    - a. Távolítsa el a tüzelőanyag-szűrőt a tartályból és az üzemanyagvezetékéből.
    - b. Tisztítsa meg az üzemanyag képernyőjét (távolítsa el a szennyeződések a rácson, és ellenőrizze a rácst, hogy nincs-e sérülés és repedés).
    - c. Szerelje be az üzemanyagszűrőt és a benzinvezetékét.
  5. Óvatosan tisztítsa meg és olajozza meg a fűnyírót a 8.6. pontban ismertetett lépéseknek megfelelően.
  6. Kenje meg enyhén a kést, hogy elkerülje a rozsdásodást.
  7. Tárolja a fűnyírót száraz, tiszta és fagyálló helyen, amely illetéktelen személyek számára nem hozzáférhető.

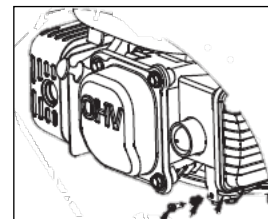

27. ábra

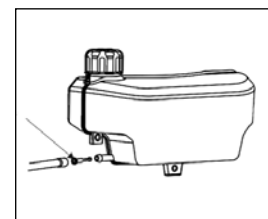

28. ábra

**MEGJEGYZÉS:**Ha az elektromos berendezéseket nem szellőztetett tárolóhelyiségben vagy tárolóhelyiségben tárolja, az eszközt védeni kell a rozsdától.

- Kenje meg a készüléket, különösen a kábeleket és a mozgó alkatrészeket könnyű olajjal vagy szilikonnal.
- Ügyeljen arra, hogy ne hajlítsa meg vagy hajlítsa meg a kábeleket.
- Ha az indítókötél leválik a fogantyún lévő kötéilveretőről, húzza ki és földelje meg a gyújtógyertya vezetékét, és óvatosan húzza ki az indítókötelet a motorból. Csúsztassa az indítókötelet a fogantyún lévő kötéilverető csavarra.

### Szállítás

Kapcsolja ki a motort, és hagyja lehűlni. Ezután húzza ki a gyújtáskábelt, és ürítse ki az üzemanyagtartályt. Ügyeljen arra, hogy ne hajlítsa meg vagy sértse meg a fűnyírót, amikor a fűnyírót akadályokon vezeti.

## 9 HIBAELHÁRÍTÁS

PROBLÉMA	LEHETSÉGES OK	ELTÁVOLÍTÁS
A motor nem indul el.	A motorfék kábelhúzása meglazult.	Ellenőrizze a kábelfeszülést a karral szemben, és szükség esetén állítsa be a drótkötélfeszültségét.
	A gáz-levegő keverék túl sovány.	Újraindítás előtt nyomja meg többször az alapozó szivattyút (13).
	A drótkötél emelője elzáródott vagy letépett.	A károsodás a túlzott mechanikai hatások miatt következik be. Rendelje meg és cserélje ki a pótalkatrészeket.
	A légszűrő elem piszkos.	Tiszta levegőszűrő elem.
	Gyújtógyertya laza.	Húzza meg a gyújtógyertyát.
	A gyújtási kábel laza vagy nem csatlakozik gyújtógyertyához.	Csatlakoztassa a gyújtókábelt a gyújtógyertyához.
	Az elektródatávolság helytelen.	Állítsa be az elektródák közötti távolságot.
	A gyújtógyertya hibás.	Telepítsen új gyújtógyertyát megfelelő elektródatávolsággal.
	Karburátor részeg.	Távolítsa el a légszűrőbetétet, és lassan, többször húzza meg az indítókötelet, amíg a karburátor ki nem tisztítja magát; majd szerelje be a légszűrőbetétet.
	A gyújtásmodul hibás.	Vegye fel a kapcsolatot az ügyfélszolgálattal.
A motor csak nehezen indul vagy kikapcsol.	Szennyeződés vagy víz az üzemanyagtartályban	Ürítse ki és tisztítsa meg az üzemanyagtartályt, majd töltsen fel tiszta, friss benzinnel.
	Az üzemanyag-töltő kupak szellőzőnyílása eltömődött.	Tisztítsa meg vagy cserélje ki az üzemanyag-kupakot.
	A légszűrő elem piszkos.	Tisztítsa meg a légszűrő elemet.
	A karburátor eltömődött. A benzin piszkos vagy rossz fajta.	Távolítsa el a gyújtógyertyát. Ürítse ki az üzemanyagtartályt. Tisztítsa meg a gyújtógyertyát és a karburátort.
A motor egyenetlenül jár.	A gyújtógyertya hibás.	Szereljen be egy új gyújtógyertyát megfelelő elektródatávolsággal.
	A gyújtógyertya-távolság nem megfelelő.	Állítsa be az elektróda távolságát helyesen.
	A légszűrő elem piszkos.	Tiszta levegőszűrő elem.
A motor nagy sebességgel megáll.	A gyújtógyertya elektródái közötti távolság túl kicsi.	Állítsa be az elektródatávolságot.
A motor túlmelegedett.	A nyílások blokkolva vannak.	Távolítsa el a szennyeződéseket a motorház szellőzőnyílásaiból és a légcsatornákból.
	Rossz gyújtógyertya.	Telepítsen egy eredeti gyújtógyertyát.
A fűnyíró rendellenesen rezeg.	Kés laza.	Húzza meg a kést.
	Kés kiegyensúlyozatlansággal.	Cserélje ki a kést.



---

## 10 GARANCIA

### 10.1 GARANCIA AZ ELSŐ 2 ÉVRE

Az anyag- vagy gyártási hibákat saját belátásunk szerint javítással vagy cserével orvosoljuk. Ez a termék az első vásárlás napjától számított 24 hónapos garanciával jár. Ez a garancia az anyag vagy a gyártás által okozott hibákra vonatkozik. A következő körülményekre nem terjed ki a garancia:

- Kopó alkatrészek, például:
  - Kés
  - Fűgyújtó eszköz
  - Kerekek, kerékagyak és kerékcsapágyak
  - Hajtósíj, Bowden kábel
  - Légszűrők, gyújtógyertyák, karburátorok
- A nem megfelelő kezelésemből, külső hatásokból vagy módosításokból eredő károk és hibák
- A kereskedelmi felhasználás által okozott kár

A jótállási igényekre vonatkozó eljárás

- Fontos: Tartsa meg a nyugtát az első vásárlás dátumának igazolásaként. Ezenkívül tartsa meg az eredeti csomagolást esetleges javítás esetén. Jótállási igény esetén kérjük, vegye fel a kapcsolatot ügyfélszolgálatunkkal ezzel a jótállási nyilatkozattal és a vásárlási bizonylat másolatával. Fenntartjuk a jogot, hogy elutasítsuk a követeléseket, ha a vásárlás nem igazolható, vagy a terméket nyilvánvalóan nem tartották fenn megfelelően.

### 10.2 A GARANCIA MEGHOSSZABBÍTÁSA 5 ÉVRE

A Hurricane meghosszabbítja a garanciát az első vásárlás 10.1. pontban meghatározott dátumától számított öt évre (60 hónapra), feltéve, hogy:

- a fűnyírót évente szervizelte egy felhatalmazott karbantartó technikus vagy hurrikánjavítási és -karbantartási szolgáltatás;
- A karbantartás ezt követő igazolását ennek megfelelően lepecsételték a megadott mezőkön;
- A javítás és/vagy karbantartás másolatait a jótállási igénymel együtt biztosítjuk.



A KARBANTARTÁS IGAZOLÁSA					
Pozíció	1. év	2. év	3. év	4. év	5. év
Motorolaj cseréje					
A légszűrő elem tisztítása					
A légszűrő elem cseréje					
A gyújtógyertya beállítása					
A gyújtógyertya cseréje					
A lendkerék féktárcsa ellenőrizve és szükség esetén kicserélve					
A szikravédelem megtisztítva és szükség esetén kicserélve					
A benzintartály tisztítása					
Benzinvezetéket ellenőriznek és szükség esetén kicserélnek					
A szelep hézagát ellenőrzik és szükség esetén beállítják					
Tisztított égéstér					
Meghúzva az anyákat, csavarokat és csavarokat					
A kés élezett és kiegyensúlyozott vagy kicserélt					
Kerékcsapágyak és kések kenve					
Egyéb elvégzett karbantartások/ jegyzetek					
Afelhatalmazott ügyfélszolgálat bélyegzője és aláírása					

## 12 MEGSZABADULÁS

A készüléket csomagban szállítják a szállítási károk elkerülése érdekében. A csomagolás nyersanyagokból áll, ezért újra kell használni vagy újra kell hasznosítani. dem. A készülék és tartozékai különböző anyagokból, például fémből és műanyagból készülnek. A sérült alkatrészeket veszélyes hulladékként kell ártalmatlanítani. Vegye fel a kapcsolatot kereskedőjével vagy a helyi környezetvédelmi hatósággal.

## 13 EU MEGFELELŐSÉGI NYILATKOZAT

Kijelentjük, hogy	Ningbo Daye Garden Machinery Co., Ltd., 58 Jingfeng Road, Yuyao, Zhejiang 315403, P.R. Kína,
hogy az általunk értékesített következő gép az általunk értékesített tervezésben és típusban megfelel az EK-irányelvek megfelelő alapvető egészségvédelmi és biztonsági követelményeinek.	
Olyan módosítások esetén, amelyeket nem hagytunk jóvá, a nyilatkozat érvényessége lejár.	
Termék neve:	Benzinfűnyírók
Gép:	DYM1666E
Úrtartalom	131 cm <sup>33</sup>
vágási szélesség	460 mm
mért hangteljesítményszint L <sub>WA</sub> :	96,1 dB(A)
garantált hangteljesítményszint L <sub>WA G</sub>	98 dB(A)
	2000/14/EK EK irányelv, VI. melléklet Bejelentett szervezet: TÜV Süd Industrie-Service GmbH (0036) Westendstrasse 199 · 80686 München · Németország
Alkalmazandó EK-irányelvek	A gépekről szóló EK-irányelv: 2006/42/EK Az elektromágneses összeférhetőségről szóló EK-irányelv: 2014/30/EU Az EK zajkibocsátási irányelve: 2000/14/EK Az egyes veszélyes anyagok korlátozásáról szóló 2011/65/EU bizottsági irányelv
Alkalmazandó harmonizált szabványok	EN ISO 5395-1:2013/A1:2018 szabvány EN ISO 5395-2:2013/A1:2016+A2:2017 EN ISO 14982:2009 szabvány
jogilag kötelező érvényű aláírás/ dátum/hely	Ningbo Daye Garden Machinery Co., Ltd. 58 Jinfeng Road, Yuyao, Zhejiang 315403, P. R. Kína  31.08.2022
Az aláíró címe	Vezérigazgató
A dokumentációs képviselő neve és címe	Daye Europe GmbH Parkstraße 1a, 66450 Bexbach · Németország

