



ÚTMUTATÓ

Kihúzható kapu

G8201 (fehér)
G9781 (szürke)
G9431 (fekete)
Számú szabadalom: 11/604,922

EN1930:2011

FONTOS! FIGYELMESSEN OLVASSA EL ÉS KÖVESSE EZT AZ ÚTMUTATÓT ÉS ŐRIZZE MEG, HOGY A JÖVŐBEN IS HIVATKOZHASSON RÁ.

A termék összeszerelése és telepítése előtt olvassa el a teljes útmutatót. Ha eladja vagy elajándékozza ezt a terméket, feltétlenül adja oda a jelen útmutatót az új tulajdonosnak.

FIGYELMEZTETÉS



FIGYELMEZTETÉS: A jelen csomag apró alkatrészeket és éles csúcsokat tartalmaz összeszerelési állapotban. Gyermekek elől elzárva tartandó. Felnett összeszerelés szükséges.

FIGYELMEZTETÉS– A helytelen telepítés veszélyes lehet.

FIGYELMEZTETÉS– Ne használja a biztonsági korlátot, ha bármely alkatrész sérült vagy hiányzik.

FIGYELMEZTETÉS– A biztonsági korlátot tilos ablakok közé felszerelni.

- A jelen biztonsági korlát megfelel az EN1930:2011-es szabványnak.
- A jelen biztonsági kapu csak háztartási használatra való.
- A jelen biztonsági kapu maximum 24 hónapos gyermekek számára lett kialakítva.
- Nem minden gyermek egyforma. Ha a 24 hónaposnál fiatalabb gyermeke képes átmenni, átmászni, átbújni vagy ki tudja nyitni, vagy ki tudja mozdítani a biztonsági korlátot, akkor a biztonsági korlátot nem lehet vélt biztonságért használni.

- A felület, amelyhez a jelen biztonsági korlát van rögzítve, meg kell feleljen erre a célra és szerkezetiileg stabil kell legyen.
- A jelen biztonsági korlát arra a célra lett kialakítva, hogy megakadályozza a gyermeket, hogy a ház veszélyes részére jusson, például lépcsőkhöz. **NE** használja, ha a gyermeke képes átmenni, átmászni, átbújni vagy ki tudja nyitni, vagy ki tudja mozdítani a biztonsági korlátot.
- A jelen biztonsági korlát manuális záró rendszerrel rendelkezik.

- Sose hagyja őrizenlenül a gyermeket. A jelen biztonsági korlát nem helyettesíti a megfelelő felnőtt felügyeletet.
- A jelen biztonsági korlátot **SOHA** nem szabad medence vagy tó korlátjaként használni.
- A jelen biztonsági korlátot fűtőtestek és más hőforrásoktól távol helyezze el.
- Sose használja a jelen biztonsági korlátot a biztonságosan telepített Rögzítő bilincsek és Rögzítő kampók nélkül.

ALKATRÉSZEJEGYZÉK

- Beleértve**
- A Kapu panel
 - B Borító
 - C Felső bilincs (x2)
 - D Alsó bilincs (x2)
 - E Kampó (x2)
 - F Kampó (x2)
 - G Rögzítő rúd
 - H Csavarok 4x25mm (x16)
 - I Fal/Tégla tipli (x16)
 - J Sablonok (x5)

Szegélyléc készlet

- A1/2 Bilincs alátét
- X1/2 Kampó alátét
- AX 4 x Távtartó csavarok

- Előre összeszerelt**
- K Burkolat alapja
 - L Burkolat teteje
 - M Kiengedő gomb

Kiegészítők (külön kapható)

Arra az esetre, ha a kaput szegélylécra rögzíti:

- G821 - Szegélyléc készlet (fehér)
- G944BB - Szegélyléc készlet (fekete)

Hogy lapos felületet biztosítson a kapu telepítéséhez:

- F895 - Kapu adapter panel

A kiegészítők megvásárlásához lépjen kapcsolatba Tee-Zed Products-al az Önhez legközelebbi üzletért:

info@tee-zed.co.uk



A1/A2 Választható szegélyléc készlet alátét (külön kapható) Lásd kiegészítők panel*

Tartalmaz 2 készlet rögzítő bilincset a kényelmes „felkapcsolás / lekapcsolás” áthelyezéshez

Mielőtt elkezdi

A jelen kapu maximum 140 cm-t tud lefedni.

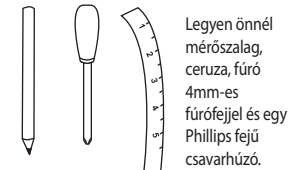

Legyen önnél mérőszalag, ceruza, fúró 4mm-es fúrófejű és egy Phillips fejű csavarhúzó.

X1/X2 Választható szegélyléc készlet alátét (külön kapható) Lásd kiegészítők panel*

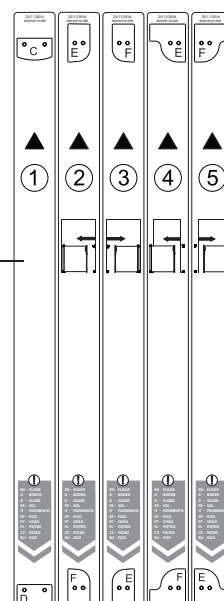

1. Válassza ki a legjobb helyet a kapu számára



Győződjön meg arról, hogy a felület, ahova a biztonsági korlátot rögzíti, szerkezetiileg stabil, mint például tömör fa, téglafal vagy falazat. Gipsz/Gipszkarton felülethez, keresse meg mögötte a fagerendát vagy oszlopot és rögzítse erre a helyre (gipszkartonra / gyprock-ra való rögzítés nem elég erős és nem biztonságos). Ne rögzítse üveghez.

1a. A kaput az ajtónyíláson belül vagy kívül is lehet telepíteni.

! Az összeszerelés után a bilincsek széle **NEM** mehet túl az ajtókeret (vagy fal) szélén.

1b. A kapu nyílási iránya, igénytől függően megváltoztatható.

1c. Vegye figyelembe, hogy melyik oldal kényelmesebb a kilincshez.

A kapu felülnézetből

A kapu oldalnézetből

1d. Győződjön meg arról, hogy a kapu minden függőlegesen helyen szilárdan és egyenletesen van rögzítve.

! **A lépcső alja**

1e. Ha a biztonsági korlátot a lépcső alján használják, akkor a legelső lépcsőfok alá kell helyezni.

! **A lépcső teteje**

1f. Ha a biztonsági korlátot a lépcső tetején használják, akkor nem szabad a legfelső lépcsőfok alá helyezni. A lépcsőpihenő tetején, helyezze a kaput 15 cm-re a legfelső lépcsőfoktól.

1g. Szegélyléc készlet

Ha van szegélyléc, amelyhez a Kihúzható kaput rögzíti, építse fel a Fal területét, a szegélyléccel megegyező vastagságba, G821/G944BB alátétekkel (külön kapható). cserélje ki a **H** csavart az **AX** távtartó csavarjára.

BILINCS ALÁTÉT

KAMPÓ ALÁTÉT

1,25 cm-es szegélyléchez használjon:

1,90 cm-es szegélyléchez használjon:

! Sose használjon csak hátsó alátéteket (A2, X2) a kapu rögzítéséhez, első alátétekkel (A1, X1) együtt kell őket használni.

1h. Kapu adapter panel **F895**

(külön kapható). Hogy lapos felületet biztosítson a kapu telepítéséhez.

! Megjegyzés: A Kampó alátéteket vízszintesen kell rögzíteni, amikor a kaput az ajtónyíláson kívül rögzíti.

2. Válassza ki a választott kapu helyzetéhez illeszkedő Sablont.

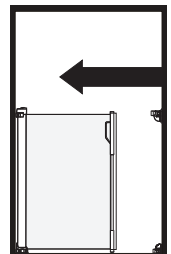
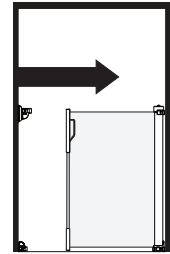
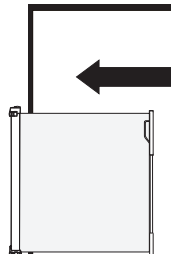
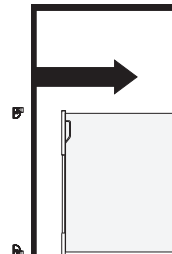
<p>1</p> <p>BELSŐ nyílásra szerelve</p>  <p>Az ajtó jobbról balra nyílik</p> <p>Használja az 1-es Bilincs Sablont és a 2-es Kampó Sablont.</p>	<p>2</p> <p>BELSŐ nyílásra szerelve</p>  <p>Az ajtó balról jobbra nyílik</p> <p>Használja a 3-as Kampó Sablont és az 1-es Bilincs Sablont.</p>	<p>1</p> <p>KÜLSŐ nyílásra szerelve</p>  <p>Az ajtó jobbról balra nyílik</p> <p>Használja az 1-es Bilincs Sablont és a 4-es Kampó Sablont.</p>	<p>4</p> <p>KÜLSŐ nyílásra szerelve</p>  <p>Az ajtó balról jobbra nyílik</p> <p>Használja az 5-ös Kampó Sablont és az 1-es Bilincs Sablont.</p>
---	---	---	--

3. Keresse meg a keretet/oszlopot és helyezze rá a Kampó és Bilincs Sablonokat.

Tartsa a Sablonokat függőlegesen és győződjön meg arról, hogy az alsó szélén a padlón van-e. Jelölje be a lyuk pozíciókat egy ceruzával.

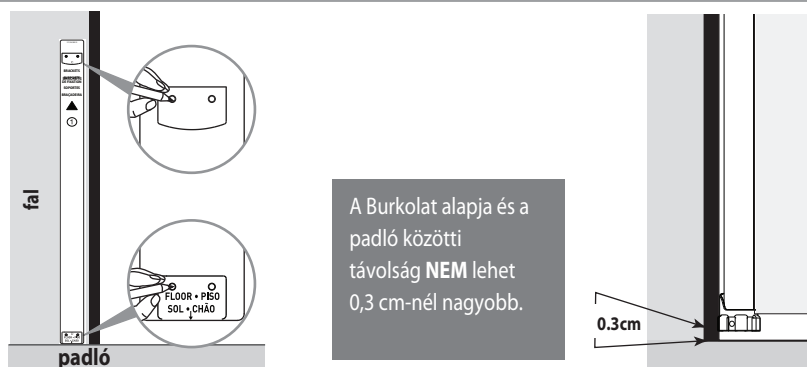

4. Csavarozza be a Bilincseket és Kampókat (C,D,E,F) a Falba vagy az ajtókeretbe a csavarok segítségével (H) és falazat vagy téglá esetében Tiplik segítségével (I).

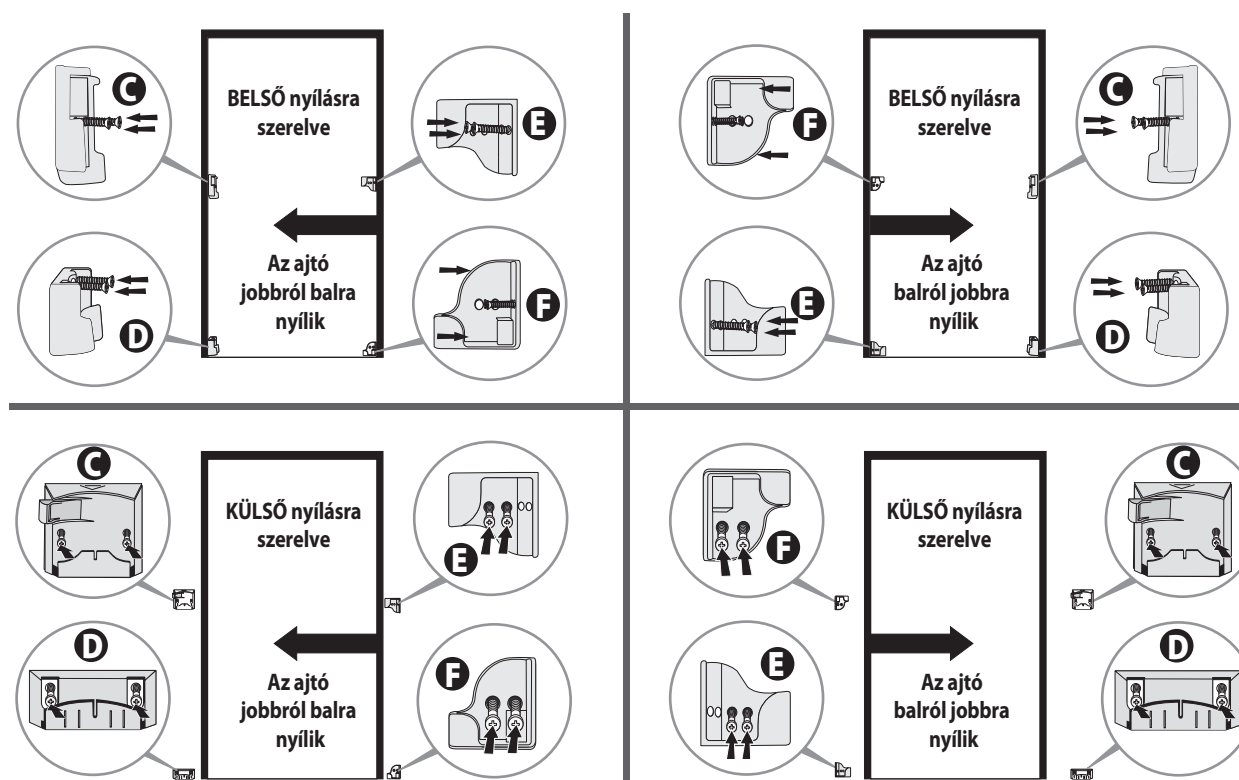

5. A kapu rögzítéséhez

5a Ellenőrizze, hogy melyik irányba szeretné, hogy a kapu nyíljon / záródjon.

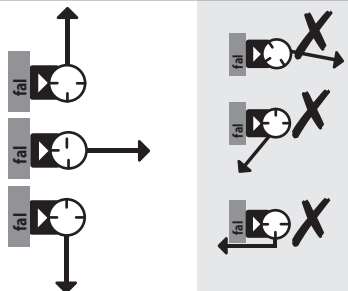

5b Igazítsa a bevágást a Burkolat tetején (L) a Felső bilincsen lévő nyílhoz, a kívánt nyitó / záró irányba.

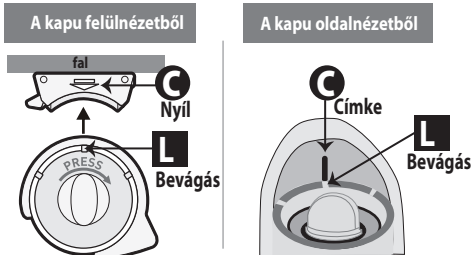

5c Igazítsa a kapu alsó részét az Alsó bilincshez (D) és a kapu felső részét a Felső bilincshez (C). Óvatosan nyomja le, hogy a helyére kattanjon.

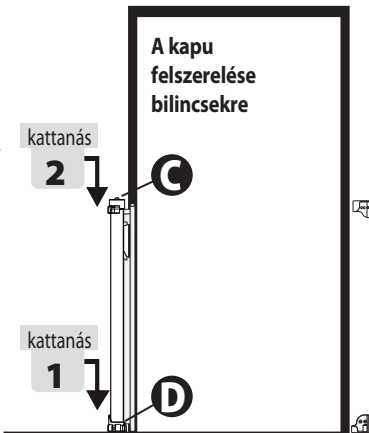

5d Húzza rá a Borítót (B) a Felső bilincshez (C), amíg befedi a kioldó Reteszt.

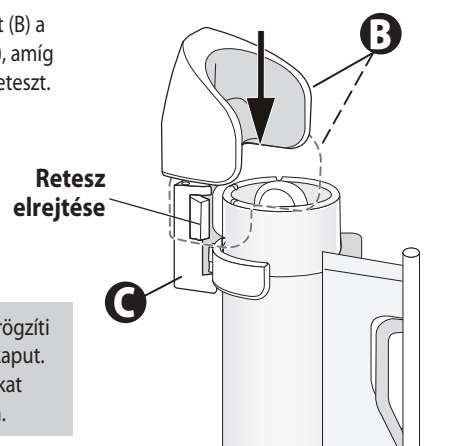

! A Borító (B) rögzíti a helyére a kaput. Mindig biztonságokat rögzítve kell legyen.

HASZNÁLATHOZ

A kapu bezárásához:

Nyomja meg a Kioldógombot és fordítsa az óramutató járásával megegyező irányba, majd húzza meg a kapu kilincset és megállás nélkül illesse a Rögzítő rudat (G) az alsó és felső Kampókba (E, F).
Győződjön meg róla, hogy a kapu biztonságosan zárva van.

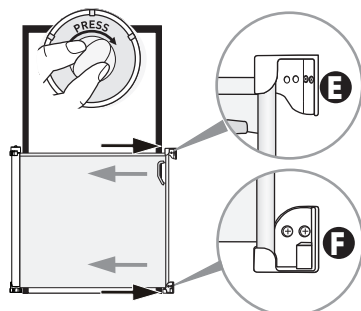

A kapu kinyitásához:

Nyomja meg a Kioldógombot és fordítsa az óramutató járásával megegyező irányba, majd húzza ki a kilincset az alsó és felső Kampókból (E, F).

MEGJEGYZÉS: A hang, amelyet hall, amikor a kapu kihúzódik, arra lett tervezve, hogy figyelmeztesse Önt, tudassa Önnel, hogy az kapu kinyílik.
Néma működéshez, a kapu kihúzódásakor tartsa lenyomva a Kioldógombot.

ELTÁVOLÍTÁSHOZ

Húzza le a Borítót (B) a Burkolat tetejéről (L).
Nyomja a kioldó Reteszt a Felső bilincshez (C) és húzza fel a kaput.

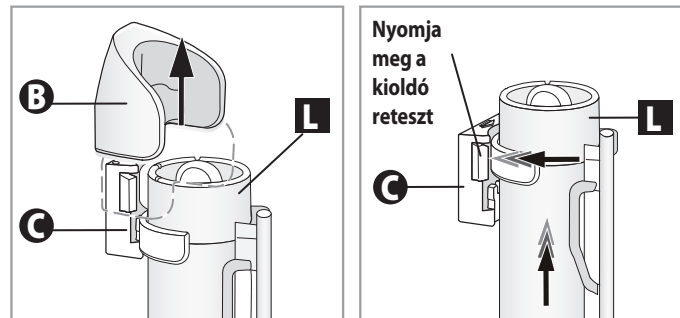

KARBANTARTÁS ÉS ÁPOLÁS

- Rendszeresen ellenőrizze a biztonsági korlátot, hogy meggyőződjön, hogy az biztonságos és a jelen utasításoknak megfelelően működik.
- A helyes működés érdekében a biztonsági korlátot az utasításoknak megfelelően kell felszerelni.
- Rendszeresen ellenőrizze a biztonsági korlátot, hogy meggyőződjön, hogy helyesen és biztonságosan van-e rögzítve. Szükség szerint igazítsa.
- Rendszeresen ellenőrizze, hogy a bilincset és a kampót biztonságokat a helyükön vannak-e.
- Amennyiben a biztonsági korlátot kültéren használja, vigye beltérre és tartsa távol esőtől, jégesőtől, hótól vagy fagypon alatti hőmérséklettől.
- Ne használja a biztonsági korlátot, ha bármelyik alkatrésze megsérült vagy hiányzik.
- Hagyja abba a használatát, ha a biztonsági korlát megsérül, eltörik vagy szétszerelik.
- Tisztításhoz, törölje le a felszínét nedves törlőkendővel vagy szivaccsal, enyhe tisztítószert és meleg víz segítségével. Sose tisztítsa maró, ammóniás fehérítő vagy alkoholtartalmú tisztítószerekkel.
- Csak Dreambaby® pótalkatrészeket használjon.
- Minden kiegészítő vagy cserealkatrészt Tee-Zed Products-tól kell beszerezni.

Dreambaby® a **Tee-Zed**

Kínában készült.

©2023 Tee-Zed Products Pty Ltd

Tee-Zed Products Pty Ltd
PO Box 2022
Bondi Junction NSW 1355
AU ☎ +61 (0)2 9386 4000
✉ info@tee-zed.com.au
www.dreambaby.com.au

Tee-Zed Products Ltd
PO Box 29227
Dunfermline, KY12 2DN
UK ☎ +44 (0)844 800 9445
✉ info@tee-zed.co.uk
www.dreambaby.co.uk

Tee-Zed Products (EU) Ltd
PO Box 3419, 5203DK NL
☎ +35314428778
✉ info@tee-zed.eu

[dreambabysafety](https://www.dreambabysafety.com)

[dreambabytv](https://www.youtube.com/dreambabytv)

X.01