



## Eredeti használati utasítás

**GBD-46 RE**

(DYM1676CD-3)

**GBD-51 RE**

(DYM1678D-3)

**GBD-56 RE**

(DYM1679D-3)



Gyártó

Ningbo Daye Garden Machinery Co., Ltd.

No.58 Jinfeng Road

Yuyao, Zhejiang 315403

P.R. Kína

Importőr

Daye Europe GmbH

Parkstrasse 1a

D-66450 Bexbach

Németország

## FIGYELMEZTETÉS



Olvassa el ezeket a kezelési utasításokat saját biztonsága érdekében, mielőtt üzembe helyezné a készüléket. Az utasítások be nem tartása súlyos sérülésekhez vezethet. Minden használat előtt ismerkedjen meg a fűnyíróval. Tartsa jól ezt a működési utasítást, hogy a benne lévő információk mindig rendelkezésre álljanak. Ha átadja az eszközt harmadik feleknek, akkor ezt a működési utasítást is átadja.

## 1 RENDELTETÉSSZERŰ HASZNÁLAT

Ez az eszköz csak rendeltetésszerűen használható. Minden más típusú felhasználás visszaélészerűnek minősül. A felhasználó, és nem a gyártó felelős a visszaélésből eredő károkért vagy sérülésekért.

A benzinfűnyírót magánlakás- és kerti használatra szánják.

Ez évente akár 50 órás élettartamra, valamint a kis, magánpázsitonyok és magán hobbikertek megőrzésére vonatkozik. Ebből nem tartoznak ide a közintézmények, a sportpályák, valamint a mezőgazdasági és erdészeti alkalmazások.

Ne feledje, hogy ezt az eszközt nem kereskedelmi, kereskedelmi vagy ipari használatra tervezték. A garancia akkor jár le, ha az eszközt kereskedelmi, kereskedelmi, ipari vagy hasonló célokra használják.

A fűnyíró megfelelő használatának és karbantartásának biztosítása érdekében a gyártó használati utasítását be kell tartani és be kell tartani. A használati utasítás fontos információkat tartalmaz a használatra, karbantartásra és javításra vonatkozóan.

Fontos! A sérülés nagy kockázata miatt ezt a fűnyírót nem szabad bokrok, sövények vagy évelők, zöld tetőfelületek vagy erkélyfűfelületek vágására, a járdákon lévő szennyeződések és törmelék eltávolítására (felszívására), vagy a fa- vagy sövényhulladék összetörésére használni. Ezenkívül a fűnyírót nem szabad marógépként használni a magasságok, például a vakondok ellaposítására.

Biztonsági okokból a fűnyíró nem használható más szerszámok vagy berendezések meghajtására.



# TARTALOM

1	Rendeltetésszerű használat .....	2
2	Szimbólumok a terméken .....	4
3	Biztonság.....	4
3.1	Általános biztonsági utasítások .....	5
3.2	Működés előtt.....	5
3.3	Működés közben.....	6
3.4	Karbantartás és tárolás .....	7
4	A fűnyíró áttekintése .....	8
5	Előírások .....	9
6	Összeszerelés .....	10
6.1	Összecsukható fogantyú.....	10
6.2	Fűzsák .....	11
6.3	Indító fogantyú.....	11
7	Használat .....	12
7.1	Üzembe helyezés előtt .....	12
7.2	Vágási magasság .....	13
7.3	Kapcsolja be a motort és a kést.....	14
7.4	Használat.....	16
7.5	Hátsókerék-hajtás.....	16
7.6	Kapcsolja ki a motort.....	17
7.7	Optimális eredmények elérése a fűnyíróval.....	17
7.8	Fűkosár .....	17
7.9	"3 az 1-ben" funkció .....	17
8	Tisztítás és karbantartás .....	18
8.1	Minden használat után .....	19
8.2	Évente egyszer vagy szükség szerint .....	19
8.3	Tárolás (szeznonon kívül).....	23
9	Hibaelhárítás.....	25
10	Garancia .....	26
10.1	Garancia az első 2 évre .....	26
10.2	A garancia meghosszabbítása 5 évre .....	26
11	Megszabadulás.....	28
11.1	Csomagolás .....	28
11.2	Ellátmány.....	28
11.3	Indító akkumulátor és tápegység.....	28
11.4	Fűnyíró.....	28
12	EU megfeleléségi nyilatkozat .....	29

A fűnyíró kicsomagolásakor ügyeljen arra, hogy ne csavarja meg vagy hajlítsa meg a kábeleket, és ne húzza a készüléket a kábelekre. Ellenkező esetben a készülék maradandó károsodása is előfordulhat, amelyre a garancia nem terjed ki.

**SOHA NE INDÍTSA EL A MOTORT OLAJ NÉLKÜL.**

## 2 SZIMBÓLUMOK A TERMÉKEN



B1

B2

B3

B4



B5

B6

B7

B8

1- Hátsó fedél ikonok

- B1. Olvassa el a használati utasítást!
- B2. Tartsd távol a nem bevont embereket!
- B3. A kezek és a lábak sérülésének kockázata!
- B4. Éghető benzin. Tartsd távol magad a tüztől! Ne töltsd újra a benzint, amíg a motor jár!
- B5. Mérgező füstök. Ne használja beltérben!
- B6. Viseljen védőszemüveget és fülvédőt működés közben!
- B7. Nagy áramú elektromos gyújtási áramkör. Karbantartás céljából távolítsa el a gyújtógyertyát.
- B8. Légy óvatos! A motor forró.



2- Biztonsági figyelmeztetés

Az éles kések súlyos sérüléseket vagy akár súlyos végtagokat is okozhatnak.

TARTSA TÁVOL A KEZÉT ÉS A LÁBÁT.



Figyelmeztetés: A készüléken található biztonsági utasításoknak mindig tisztáknak és jól láthatóknak kell lenniük. Cserélje ki a biztonsági utasításokat, ha azok hiányoznak vagy olvashatatlanok.

## 3 BIZTONSÁG

Nagyon fontos a saját és mások biztonsága. Ez a kezelési utasítás fontos biztonsági információkat tartalmaz. Olvassa el figyelmesen ezt az információt.

A biztonsági információk olyan lehetséges veszélyeket jeleznek, amelyek sérülést okozhatnak. Minden biztonsági információ egy ikonnal és a következő három szó egyikével van jelölve: VESZÉLY, FIGYELMEZTETÉS és VIGYÁZAT.

Ennek a három szónak a következő jelentése van:

**VESZÉLY:** HALÁLOSAN VAGY SÚLYOSAN MEGSÉRÜLSZ, HA NEM TARTOD BE AZ UTASÍTÁSOKAT.

**FIGYELMEZTETÉS:** HALÁLOSAN VAGY SÚLYOSAN MEGSÉRÜLHET, HA NEM KÖVETI AZ UTASÍTÁSOKAT.

**VIGYÁZAT:** Megsérülhet, ha nem követi az utasításokat.

Minden nyom elmagyarázza a lehetséges veszélyt, a kockázatokat és azt, hogy mit tehet a sérülések elkerülése érdekében.

**FIGYELMEZTETÉS:** Üzemanyaggal hajtott szerszámok használata esetén a következő alapvető biztonsági óvintézkedéseket kell betartani a súlyos sérülések és/vagy a berendezés károsodásának elkerülése érdekében. Olvassa el az összes utasítást a készülék üzembe helyezése előtt, és tartsa jól a későbbi felhasználásra.



**FIGYELMEZTETÉS:** Ez az eszköz működés közben elektromágneses mezőt generál. Bizonyos körülmények között ez a terület zavarhatja az aktív vagy passzív orvosi implantátumok működését. A súlyos vagy halálos sérülések kockázatának elkerülése érdekében javasoljuk, hogy az orvosi implantátummal rendelkező emberek az eszköz használata előtt forduljanak orvoshoz vagy az implantátum gyártójához.

### 3.1 ÁLTALÁNOS BIZTONSÁGI UTASÍTÁSOK

- Olvassa el figyelmesen az utasításokat. Ismerkedjen meg a készülék kezelőszerveivel és megfelelő működésével.
- Soha ne hagyja, hogy gyermekek vagy azok, akik nem ismerik a használati utasítást, használják a fűnyírót. A nemzeti szabályozások korlátozhatják a használat alsó korhatárát.
- Ne használja a fűnyírót, ha vannak emberek, különösen gyermekek vagy állatok a környéken.
- Felhívjuk figyelmét, hogy a felhasználó felelősséggel tartozik személyeknek vagy vagyontárgyaknak balesetekért vagy veszélyes helyzetekért.
- Az eszköz felhasználóit tájékoztatni kell az eszköz használatáról, beállításáról és működéséről, valamint a tiltott műveletekről.

### 3.2 MŰKÖDÉS ELŐTT

- Működés közben mindig viseljen erős cipőt és hosszú nadrágot. Ne használja a készüléket mezítláb vagy nyitott szandállal.
- Ellenőrizze gondosan a kaszálni kívánt területet, és ha szükséges, távolítsa el az olyan tárgyakat, mint a kövek, játékok, botok és vezetékek, amelyeket a készülék fel tud húzni.

**FIGYELMEZTETÉS -** A benzin nagyon gyúlékony.

A benzint kifejezetten erre a célra tervezett légmentesen lezárt tartályokban tárolja.

A benzint csak a szabadban töltsse fel, és ne dohányozzon.

Töltsse fel a benzint a motor bekapcsolása előtt. Soha ne vegye le az üzemanyagsapkát vagy töltsse fel újra a benzint, amíg a motor jár, vagy amikor a motor még forró.

- Ha a benzin rosszul megy vagy kifröccsen, ne kapcsolja be a motort. A gyújtás közbeni szikrák robbanást okozhatnak. Mozgassa a készüléket egy másik helyre, és kerülje a gyújtóforrás kialakulását, amíg a füstök el nem párolognak.
- Biztonságosan zárja le az üzemanyagtartályt és a tartály fedelét.

**FIGYELMEZTETÉS:** A nem megfelelő karbantartás vagy helytelen használat hibás működést okozhat, és súlyos vagy akár halálos sérüléseket is okozhat. Minden használat előtt ellenőrizze az eszközt, és azonnal javítsa ki a problémákat. A motor minden indítása előtt ellenőrizze a következő pontokat: 1.Üzemanyag · 2.Olajszint · 3.Légszűrő · 4.Szivárgások és laza vagy sérült alkatrészek

- Cserélje ki a sérült hangtompítókat.
- Minden használat előtt ellenőrizze a kést és a késcsavart, hogy nincs-e látható kopás vagy sérülés. Mindig teljesen cserélje ki a kopott vagy sérült késeket és csavarokat.

### 3.3 MŰKÖDÉS KÖZBEN

**FIGYELMEZTETÉS:** A motor kipufogógázai mérgező szén-monoxidot tartalmaznak. A szén-monoxid mérgező. Belélegezve eszméletvesztést vagy akár halált is okozhat. Ne járassa a motort megfelelő szellőzés nélkül; soha ne kapcsolja be a motort beltérben.



**FIGYELMEZTETÉS:** Ne használja a fűnyírót zivatarok idején.

**VESZÉLY:** A motor és a kipufogógázok működés közben nagyon felforrósodnak. Működés közben tartson legalább 1 méter távolságot a motor és az épületek vagy más eszközök között.

Tartsa távol a gyúlékony anyagokat, és ne helyezzen tárgyakat a motorra menet közben.

- Javasoljuk, hogy korlátozza a működés időtartamát a zaj és a rezgés okozta veszélyek minimalizálása érdekében.
- Legyen különösen óvatos a lejtőkön, mélységeken, árkokon és töltéseken.
- Csak nappali fényben kaszáljon.
- Kerülje a nedves fűben való működést.
- Fennáll annak a veszélye, hogy a lejtőkön botladoznak.
- Sétálj lassan, ne fuss.
- Kaszáljon a lejtőkön, és soha ne felfelé vagy lefelé.
- Különös figyelmet kell fordítani a lejtők irányváltására.
- Ne kaszáljon rendkívül lejtős lejtőkön.
- Különös figyelmet kell fordítani a fűnyíró megfordítására vagy húzására.
- Állítsa le a kések működését, ha a fűnyírót fel kell billenteni, amikor a füves területeken kívüli talajokon halad át, és miközben a fűnyírót a felhasználási helyre vagy onnan szállítják.
- Ne használja a fűnyírót hibás védőeszközökkel, pl. terelőlapokkal és/vagy fűgyűjtő berendezéssel.



**Figyelem:** A fűnyírót nem szabad üzembe helyezni, ha a fűnyíró vagy a kimeneti nyílás önzáró védőberendezése nincs felszerelve.

- Ne változtassa meg a motor fordulatszám-szabályozóját.
- A fűnyíró biztonsági rendszereit nem szabad módosítani vagy kikapcsolni.
- A motor bekapcsolása előtt tiltsa le az összes hajtókapcsolót.
- Óvatosan kapcsolja be a motort az utasításoknak megfelelően; figyeljen a láb és a kések közötti biztonságos távolságra.
- Ne döntse meg a fűnyírót a motor bekapcsolásakor.
- Ne indítsa el a motort, amikor a kidobótengely előtt áll.
- Tartsa távol a kezét és a lábát a forgó alkatrészekről. Soha ne álljon a kimeneti nyílás előtt.
- Amíg a motor jár, a fűnyírót nem szabad felemelni vagy szállítani.

Kapcsolja ki a motort, és húzza ki a gyújtógyertyát. Várjon, amíg az összes mozgó alkatrész leáll

-az eltömődések eltávolítása vagy a kilövőnyílás tisztítása előtt,

-a fűnyíró ellenőrzése, tisztítása vagy karbantartása előtt,

-miután eltalált egy tárgyat a fűnyíróval. Ellenőrizze a fűnyíró sérüléseit, és javítsa meg a következő használat előtt,

-ha a fűnyíró rendellenesen rezeg (azonnal ellenőrizze),

-a benzin újratöltése előtt.

### 3.4 KARBANTARTÁS ÉS TÁROLÁS

- A biztonságos működés érdekében minden anyát, csavart és csavart mindig meg kell húzni.
- Biztosítsa a megfelelő szellőzést működés vagy karbantartás során.
- Ne tárolja a készüléket benzinnel a tartályban egy épületben.
- Tárolás előtt hagyja lehűlni a motort. A tárolás előtt tisztítsa meg és tartsa karban a fűnyírót.
- A tűzveszély csökkentése érdekében tartsa a motort, a hangtompítót és az üzemanyagtartályt fűtől, levelektől és gyantától mentesen.
- Rendszeresen ellenőrizze a fűgyűjtő eszközt a kopás és elhasználódás szempontjából.
- Cserélje ki a kopott vagy sérült alkatrészeket.
- Ha az üzemanyagtartályt ki kell üríteni, tegye meg a szabadban, és először hagyja lehűlni legalább 15 percig.
- A nem megfelelő karbantartás, a nem megfelelő pótalkatrészek, illetve a biztonsági berendezések eltávolítása vagy módosítása károsíthatja a fűnyírót, és súlyos vagy akár halálos sérüléseket is okozhat.
- Csak a gyártó által ajánlott késeket és pótalkatrészeket használja. A nem eredeti alkatrészek használata károsíthatja a készüléket és sérüléseket okozhat. Tartsa a fűnyírót jó állapotban.
- Ha a kés nem áll le azonnal a motor kikapcsolása után, kérjük, vegye fel a kapcsolatot az ügyfélszolgálatl.



**VESZÉLY:**D nem érintse meg a forgó kést.

**FIGYELMEZTETÉS:** Töltse fel a benzint jól szellőző helyen, és csak akkor, ha a motor ki van kapcsolva.



## 4 A FÜNYÍRÓ ÁTTEKINTÉSE



1. Vezetősáv	2. Fékfogantyú	3. Fogantyú a kézi indításhoz	4. Gyorsforgácszárás	5. Fűzsák	6. Magasságállító kar
7. Benzinszelep (csak 51 & 56 RE)	8. Olajtöltő nyak & olajos nívópálcika	9. Fűnyíró ház	10. Gyújtógyertya-dugó	11. Töltősapka	12. Kábelbilincs
13. Oldalkidobás	14. Meghajtó fogantyúja	15. Légszűrő doboz	16. Karburátor	17. Hangtompító	18. Mosási csatlakozás
19. Spar csavarok	20. Gyújtógyertya kulcs	21. Akkumulátor	22. Hidegindító kar (Choke)	23. Mulcs betét	24. Kapcsoló az elektromos indításhoz
25. Kupatartó	26. Töltő	27. Töltőaljzat			



## 5 ELŐÍRÁSOK

Modell	GBD-46 RE (DYM1676C D-3)	GBD-51 RE (DYM1678D-3)	GBD-56 RE (DYM1679D-3)
Motor típusa	DG 450 E	DG 600 E	
Motor kialakítása	4 ütemű motor, felső szelep, 1 henger		
Elmozdulási furat × löket	135 cm <sup>3</sup> ; 65 × 42 mm	173 <sup>cm</sup> <sup>3</sup> ; 70 × 45 mm	
Maximálisteljesítmény	2,4 kW (3,2 LE)	3,6 kW (4,8 LE)	
Névleges teljesítmény	1,9 kW (2,6 LE)	2,9 kW (3,9 LE)	
Rögzített sebesség	2800 perc <sup>-1</sup>		
Maximales nyomaték	7,0 Nm nél 2600 perc <sup>-1</sup>	8,5 Nm nél 2700 perc <sup>-1</sup>	
Szelep távolsága (hideg)	0,12 - 0,15 mm	0,10 - 0,15 mm	
PTO tengely forgása	az óramutató járásával ellentétes iránybans		
Gyújtási rendszer	TCI		
Gyújtógyertya-elektroda távolsága	0,7 - 0,8 mm		
Kenőrendszer	Merülő kenés		
Hűtőrendszer	Kényszerlevegő-hűtés		
Kés hossza	460 mm	510 mm	560 mm
Szükséges motorolaj-mennyiség	0,5 liter	0,6 liter	
Kapacitás benzintartály	1,4 liter	1,8 liter	
Kapacitás fűcsapdázó létesítmény	60 liter		70 liter
Nettó tömeg	39,0 kg	41,7 kg	45,8 kg
Magasság	25 - 75 mm, 7 pozíció		
Ghangnyomásszint a felhasználó helyzetében (EN ISO 5395-1 F melléklet & EN ISO 5395-2, EN ISO 4871)	79,0 dB(A) K = 3 dB(A)	81,9 dB(A) K = 3 dB(A)	80,5 dB(A) K = 3 dB(A)
Mért hangteljesítményszint L <sub>WA</sub>	92,0 dB(A) K = 2,59 dB(A)	95,0 dB(A) K = 2,88 dB(A)	93,1 dB(A) K = 1,92 dB(A)
Ghangteljesítményszint L <sub>WA G</sub> (2000/14/EC)	96 dB(A)	98 dB(A)	88 dB(A)
Rezgés (EN ISO 5395-1 G melléklet & EN ISO 5395-2)	3,18 m/s <sup>2</sup> K = 1,5 m/s <sup>2</sup>	3,37 m/s <sup>2</sup> K = 1,5 m/s <sup>2</sup>	4,60 m/s <sup>2</sup> K = 1,5 m/s <sup>2</sup>

## 6 ÖSSZESZERELÉS

### 6.1 ÖSSZECSUKHATÓ FOGANTYÚ

Rögzítse a vezető rudat (1) a rúdcsavarokkal (19) a fűnyíróházhoz (9).

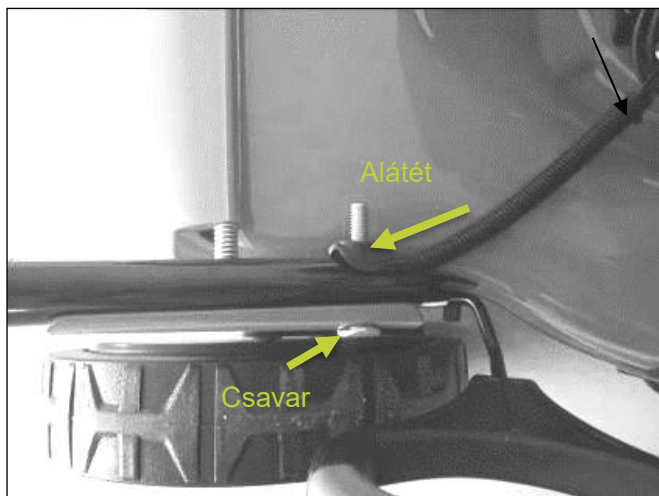

4. ábra

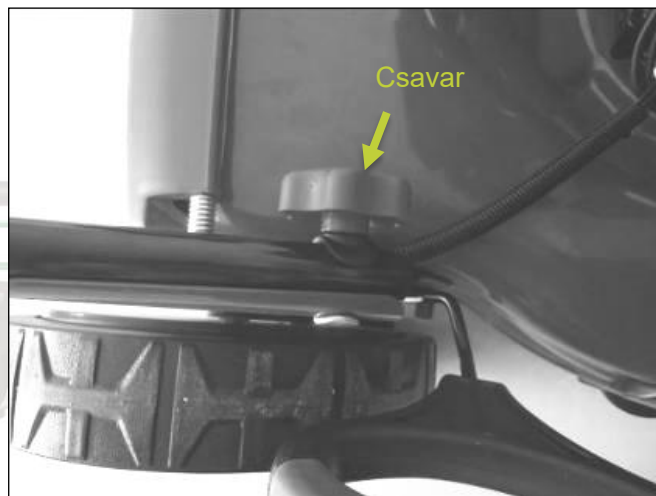

5. ábra

Hajtsa össze a vezetősávot ban Egy függőleges helyzet majd csukja be a gyorskioldó karokat (4). Ha a karok nem záródnak be megfelelően, kérjük, húzza meg a hatszögletű anyákat az ellenkező oldalakon.

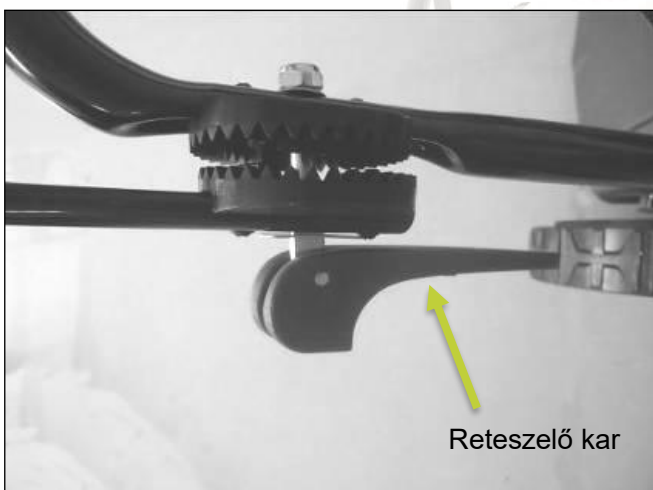

6. ábra

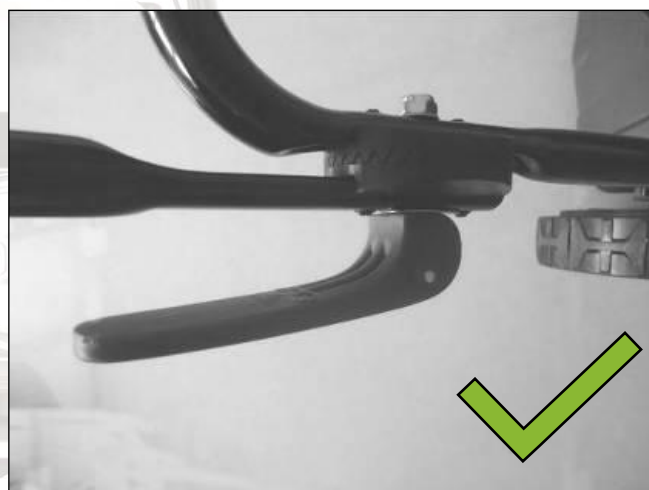

7. ábra

A reteszelőkarok alatti kerek műanyag alkatrészek (4) összecukható kötések, amelyekkel beállíthatja a felső spar rész dőlésszögét beállítható. Ez lehetővé teszi, hogy a készüléket a testméretéhez igazítsa.

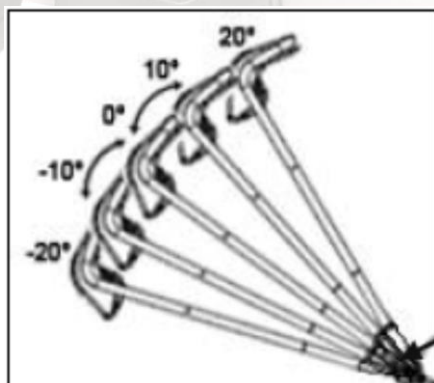

8. ábra

Szögbeállítás a munka-  
magassághoz

Csatlakoztassa a Bowden kábeleket a a kábelcsatlakozók a megjelenített pozícióban.

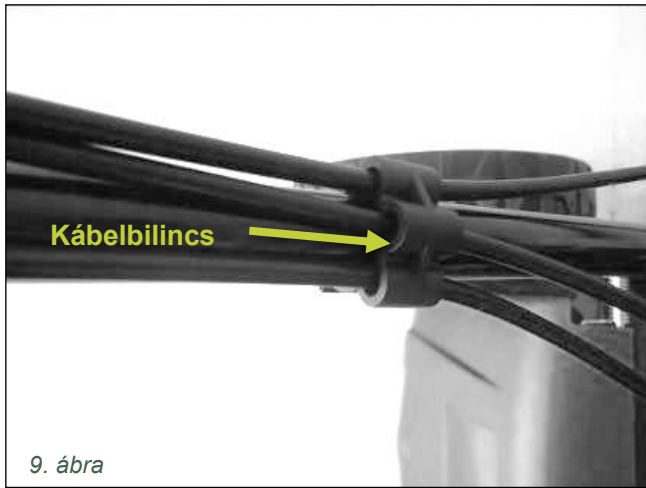

9. ábra

## 6.2 FÜZSÁK

Kérjük, szerelje fel a lazán zárt fogantyút a rögzített durva menetes csavarral.

Győződjön meg róla, hogy a fűzsák hálója a keret minden széléhez van rögzítve.

Hoz Lerakja hcsak tegye a hátlapot, és rögzítse a fűzsákot (5) a házon (9), közvetlenül a hátsó fedélszárny csuklópántjai mellett.



10. ábra

Eltávolításához emelje fel a hátlapot, és emelje ki a fűgyűjtő eszközt.

## 6.3 INDÍTÓ FOGANTYÚ

Húzza meg és tartsa lenyomva a motorfék fogantyúját (2).

Ezután lassan húzza meg óvatosan az indító fogantyút (3) a motortól a kötélvezetőig.

A kötélvezetőben lévő pozíció az indítófogantyú nyugalmi helyzete.



11. ábra



12. ábra

A motor beindítása előtt, bővebben 7. fejezet:

## 7 HASZNÁL

### 7.1 ÜZEMBE HELYEZÉS ELŐTT

#### 7.1.1 Töltsön olajat



**VIGYÁZAT:** Ez a motor olaj nélkül érkezik. A motor megsemmisül, ha olaj nélkül indítja el.

Indítás előtt töltsön fel a motort négyütemű motorolajjal. Használjon tiszta, kiváló minőségű olajat minimális besorolású API SG vagy annál magasabb besorolással és SAE30 vagy annál jobb viszkozitással, 15 W40-nel.

Kérjük, ellenőrizze az 5. fejezetben (Műszaki adatok) a szükséges töltési mennyiséget.

#### 7.1.2 Ellenőrizze az olajszintet

1. Ellenőrizze az olajszintet, amíg a motor ki van kapcsolva.
2. Távolítsa el az olajbetöltő fedelét/nívópalcáját, és törölje le.
3. Helyezze be az olajtöltő kupakot/nívópalcát az olajbetöltő nyakába anélkül, hogy meghúzna. Húzza ki újra az olajszint leolvasásához.
4. Ha az olajszint eléri vagy alacsonyabb, mint a minimális jelölés, töltsön fel az ajánlott minőségű olajat a felső jelig. Ne töltse túl.
5. Ezután helyezze vissza az olajbetöltő fedelét/nívópalcáját.

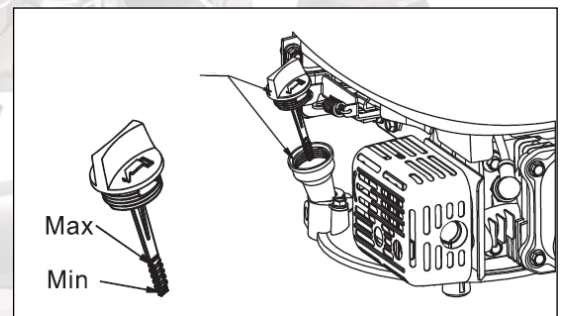

13. ábra

#### 7.1.3 Töltsön fel az üzemanyagot



**FIGYELMEZTETÉS!** A benzin könnyen gyúlékony.

Olvassa el teljes egészében a BIZTONSÁGI UTASÍTÁSOKAT (33. fejezete).

**HASZNÁLJON ÓLOMMENTES BENZINT**, amelynek oktánszáma 86 vagy annál magasabb. Ezt a motort ólommentes benzinnel való működésre tervezték. Az ólommentes benzin kevesebb lerakódást termel a motoron és a gyújtógyertyán, és hosszabb élettartamot biztosít a kipufogórendszer számára.

A motor E10-kompatibilis. Az E15 vagy az E85 azonban nem használható.

**Soha ne használjon olaj és benzin keverékét. Soha ne használjon dízelt.**

- Kapcsolja ki a motort, és tartsa távol a gyújtóforrásokat és a nyílt tüzet.

- Benzin csak a szabadban kapható.
- Azonnal törölje le atültöltött benzint.

Az üzemanyag károsíthatja a festékeket vagy a műanyagot. Ne hagyja, hogy a benzin fröccsenjen az újratöltés során. A kiömlött benzin által okozott károokra a garancia nem terjed ki. Soha ne használjon elavult vagy szennyezett benzint. Ne engedje, hogy szennyeződés vagy víz kerüljön a tartályba.

1. Távolítsa el a csavaros kupakot az üzemanyagtartályból.
2. Töltse fel a tartályt benzinnel a tartály nyakán lévő szinthatárig.
3. Ne töltse túl. A motor beindítása előtt törölje le a kiömlött benzint.
4. Fordítsa szorosán a kupakot.

## 7.2 VÁGÁSI MAGASSÁG

Nyomja kifelé a jobb hátsó keréken lévő kart (6) kifelé, hogy kioldja. Mozgassa a kart előre vagy hátra, hogy ennek megfelelően állítsa be a vágási magasságot. Ez az egykaros beállítás mind a 4 kerékre vonatkozik.

A magasság a és távolságát jelenti a talajtól. Ennek eredményeként több gyepet lehet levágni, amikor a ke-

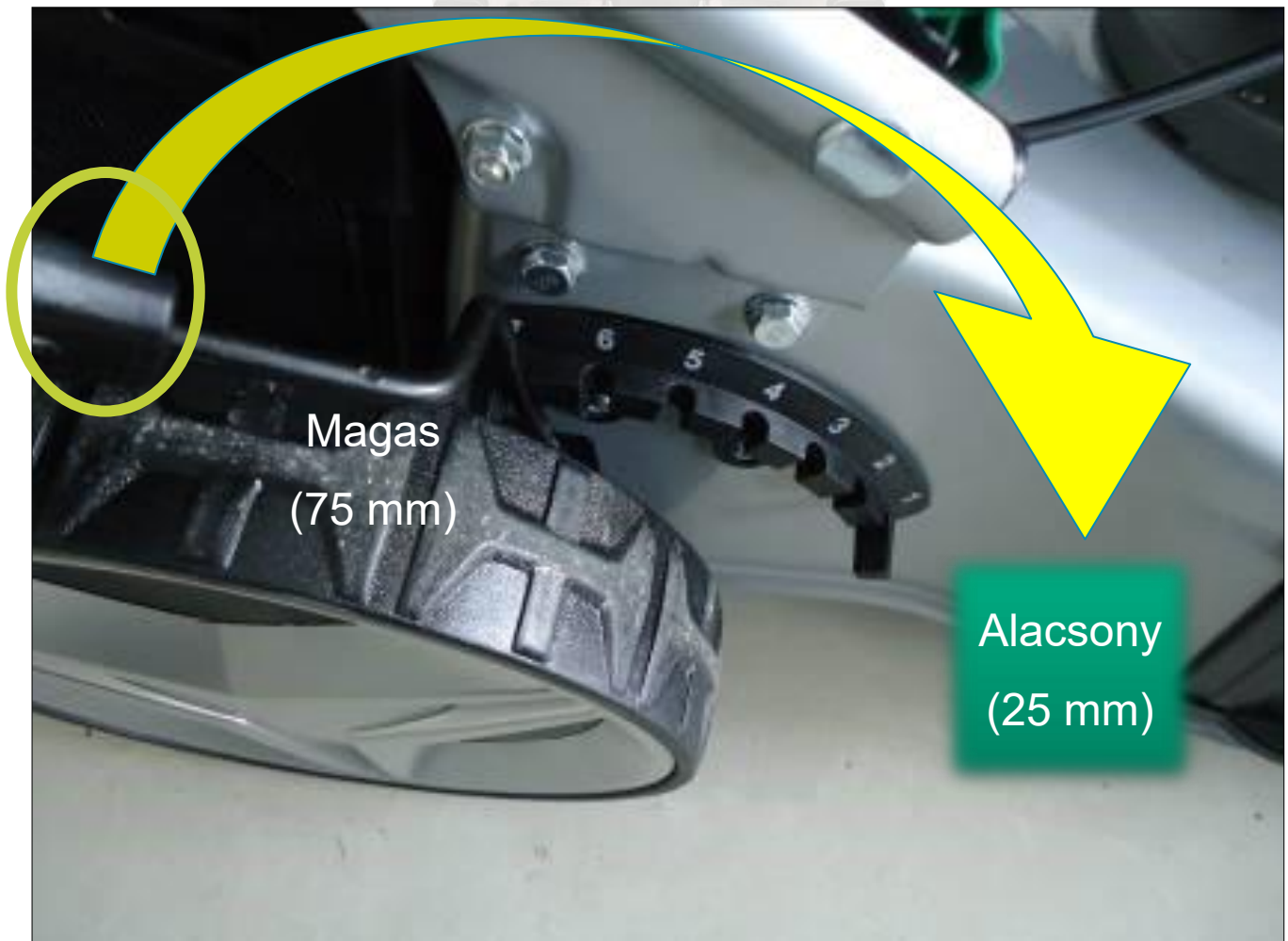

14. ábra

rekek besülyednek, például mohán. A magasság hét lépésben állítható be 25 mm és 75 mm között.

## 7.3 KAPCSOLJA BE A MOTORT ÉS A KÉST



**FIGYELMEZTETÉS:** A fűnyíró véletlen indításának megakadályozása érdekében a készülék motorfékkel rendelkezik (2. rész), amelyet a motor bekapcsolása előtt vissza kell húzni. Ha a fékkart elengedik, vissza kell térnie a kiindulási helyzetbe; ekkor a motor automatikusan kikapcsol, és a kés azonnal leáll. Kaszálás előtt ellenőrizze többször a fékkart, hogy megbizonyosodjon arról, hogy megfelelően használják-e. Győződjön meg arról, hogy a drótkötél emelője zökkenőmentesen működik (azaz nem kusza vagy csomózott).

Minden egyes kezdési kísérlet előtt győződjön meg arról, hogy

- hogy a gyújtógyertya-dugó (10) megfelelően be van dugva,
- hogy a tartály és a karburátor közötti tömlőn lévő tüzelőanyag-szelep (7) nyitva van (15. ábra). Ez csak a DG 600 gépekre vonatkozik.



**VIGYÁZAT:** A fűnyírót rendszeres fűnyírásra tervezték (akár 250 mm-ig).

Ne próbáljon kivételesen magas, száraz fűvet vagy levélhalmokat kaszálni. A maradványok felhalmozódhatnak a házon, vagy érintkezhetnek a motor kipufogógázaival, ami viszont tűzveszélyt okozhat.



15. ábra

### 7.3.1 Hidegindító kar, kézi fojtótekerics

A kezelőpanelen található hidegindító kar (22) nagyon fontos a motor problémamentes indításához és a problémamentes működéshez.

Ezzel a karral beállíthatja a karburátor benzín-levegő keverékét.

A hideg motor zsírosabb keveréket igényel, ami azt jelenti: több benzín, kevesebb levegő. Ehhez az indítás előtt használja a karral a karburátoron található tűszelep működtetését kábelemelőn keresztül. A kart "N" vagy "Z" - re állítja, a perspektívától függően. Ez bezárja a hidegindító szelepet.

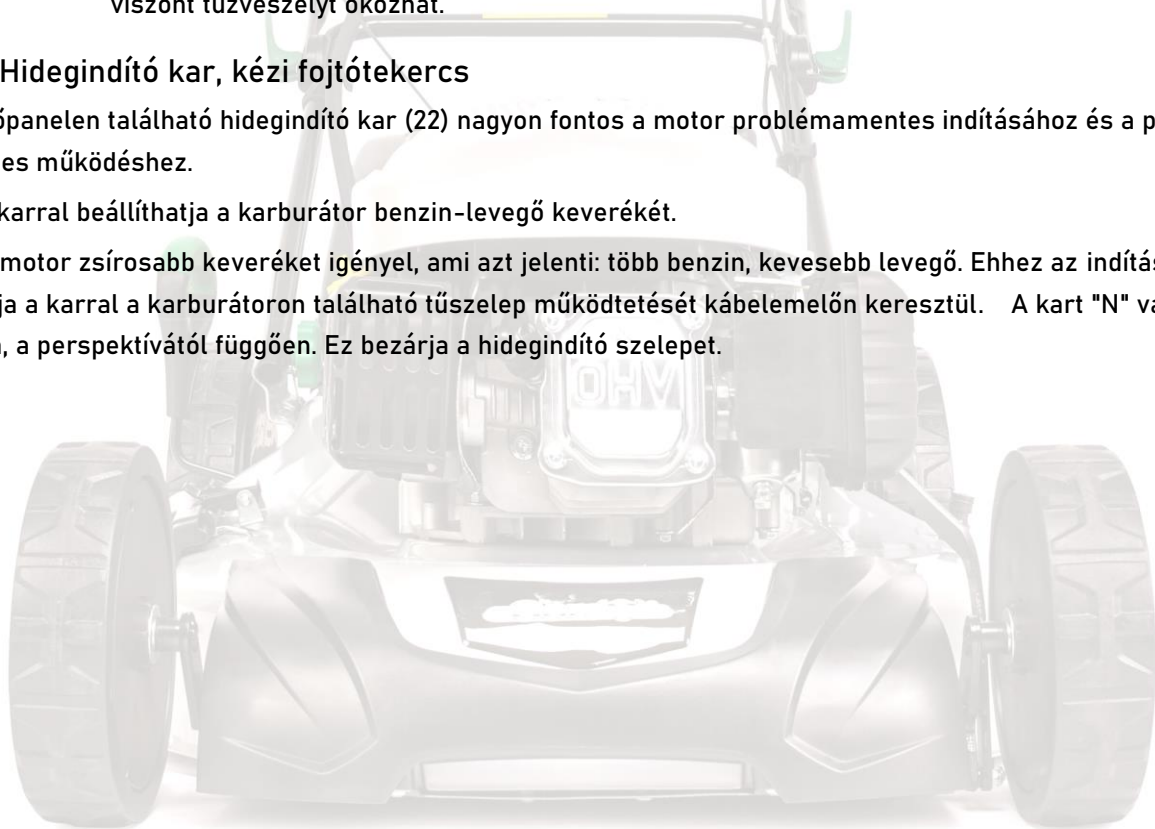

A motor néhány másodpercen belül eléri az üzemi hőmérsékletet. Meleg állapotban sovány keverékre van szükség. Ezért, amint a motor elindul, újra meg kell nyomnia a kart (22). A "III" pozícióba helyezi – a szelep nyitva van. Ezután gyorsabban, kerekebben és üzemanyag-takarékosabban fut.



16. ábra - a kezdéshez



17. ábra - Amikor a motor jár

**A KART NEM HASZNÁLJÁK A MOTOR VAGY A HAJTÁS SEBESSÉGÉNEK SZABÁLYOZÁSÁRA, ÉS MINDIG HELYESEN KELL BEÁLLÍTANI. ELLENKEZŐ ESETBEN A MOTOR KIALSZIK, LEÁLLÍTJA AZ INDÍTÁST, VAGY ELSZENESÍTI A GYŰJTŐGYERTYÁT.**

A motor is gyorsan lehűl újra. Ezért az egy percnél hosszabb üzemszünet esetén ismét használja a kart (22).

### 7.3.2 Manuális indítás

1. Tartsa be a fenti utasításokat.
2. Álljon a készülék mögé, húzza a fékfogantyút (2) a vezetőúrhoz (1), és tartsa ebben a helyzetben.
3. Lassan húzza ki az indítófogantyút, amíg ellenállást nem érez a kötélen. Ezután húzza ki teljesen a kötelet egy egyenletes lengéssel. Amikor a motor jár, hagyja, hogy a kötel lassan visszatérjen a kötélfűzőhöz. Nem pattintsa vissza az indító fogantyút (3) a motorhoz. Óvatosan küldje vissza, hogy elkerülje az indító károsodását.

Ha a motor öt lépés után nem indul el, ellenőrizze vagy ismételje meg az 1-2. lépést.

**Ne rángassa meg és ne szakítsa meg a fogantyút gyors egymásutánban, mert ez kárt okozhat.**

Hagyja el a fékfogantyút (2) a motor és a kés leállításához.



18. ábra



19. ábra

### 7.3.3 Elektromos indítás

1. Tartsa be a fenti utasításokat.
2. Álljon a készülék mögé, húzza a fékfogantyút (2) a vezetőrúdhoz (1), és tartsa ebben a helyzetben.
3. Nyomja meg a start gombot 24.



20. ábra



21. ábra

Ha a motor egyszerre 3 másodpercig öt kísérlet után nem indul el, ellenőrizze vagy ismétlje meg az 1–2. lépést, töltsse fel az indító akkumulátort a 26-os tápegységgel, vagy indítsa el manuálisan a készüléket (7.3.2. fejezet).

**A fűnyírót nem szabad elindítani az akkumulátor töltése közben. Ellenkező esetben a rendszerindító egység megsérül.**

Engedje el a fékfogantyút (2) a motor és a kés leállításához.

## 7.4 HASZNÁL

Működés közben mindkét kezével tartsa a fékkart (2).

Csúsztassa a fűnyírót a gyepen párhuzamos sávokban. Ha a motor fordulatszáma hallhatóan gyorsan csökken, álljon meg, és vegyen egy keskenyebb gyepecsíkot a fűnyíróba.

## 7.5 HÁTSÓKERÉK-HAJTÁS

Húzza előre a meghajtó fogantyúját (14). A fűnyíró ezután kb. 4 km/h önállóan előre. A sebesség nem változó.

Engedje el a 14-es kart a meghajtó kikapcsolásához.



Ne dolgozzon a meghajtóval szemben, hogy megakadályozza a meghajtóegység túlzott kopását. Az irányváltáskor engedje fel a 14-es fogantyút.

## 7.6 KAPCSOLJA KI A MOTORT

Engedje el a fékkart a motor és a kés leállításához.

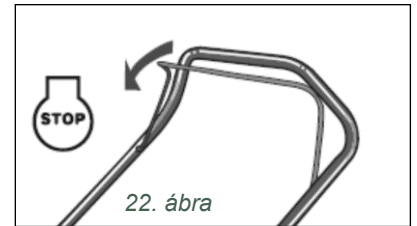

## 7.7 OPTIMÁLIS EREDMÉNYEK ELÉRÉSE A FÜNYÍRÓVAL

Távolítsa el a köveket, ágakat, vezetékeket és más idegen tárgyakat a gyepről, mivel ezeket a fűnyíró különböző irányokba dobja ki, és súlyos sérüléseket vagy anyagi károkat okozhat a környező tárgyakban vagy magában a berendezésben. Ne vágjon nedves fűvet. A nedves fűmaradványok általában eltömítik a ház alján lévő kidobónyílást. Rövidítse le a fűvet hosszának legfeljebb 1/3-ával. Ha magas fűvet kaszál, rövidítse le két menetben, és a második menetben egy másik harmadával engedje le a kést. A második menetben más mintában kaszáljon. Az egyes pályák vágási jeleinek átfedésével kiküszöbölheti a fűmaradványokat. Minden használat után tisztítsa meg a tok alját, hogy eltávolítsa a fűcsomókat, mivel ezek akadályozhatják a mulcsozást. Ha leveleket kaszál, győződjön meg arról, hogy száraz, és nem gyűjtötték be túl nagy cölöpökbe. (Ne várja meg a levelek kaszálását, amíg az összes levél le nem hullik a fákról.)



**FIGYELMEZTETÉS:** Ha eltalál egy objektumot, állítsa le a motort. Húzza ki a gyújtógyertyát, alaposan ellenőrizze a fűnyíró sérüléseit, és a következő használat előtt javítsa ki az esetleges sérüléseket. A működés közbeni túlzott rezgés a sérülés jele. Ilyen esetben a készüléket azonnal ellenőrizni és javítani kell.

## 7.8 FÜZSÁR

A fűzsák tetején egy szintjelző található, amely jelzi, hogy a zsák üres vagy tele van-e

1. A jelző akkor mozog, amikor a fűzsák nincs tele, és a fűnyíró fut.
2. Amint ez a mutató leáll, a fűzsák tele van.
3. Kapcsolja ki a fűnyírót, ürítse ki és ürítse ki a fűzsákot.
4. Ellenőrizze, hogy az alvázban (9) nincs-e eltömődés. Szükség esetén távolítsa el őket.



## 7.9 "3 AZ 1-BEN" FUNKCIÓ

A fűnyíró olyan tartozékokkal rendelkezik, amelyek az alkalmazástól függően rögzíthetők a készülékhez:

Normál funkció	Fűzsák	5. rész
Talajtakarás	Mulcs ék	23. rész
Oldalsó kilökődés	Ék az oldalsó kilökődéshez	13. rész



**FIGYELMEZTETÉS:** A három funkció közötti minden egyes átalakítás előtt engedje el a 2. fogantyút, és állítsa le az eszközt.

### 7.9.1 Használja mulcsfűnyíróként

#### MI A MULCSOZÁS?

A mulcsozás során a fűvet vágják, és ugyanakkor apróra vágják és visszadobják a gyepre a

megtermékenyítéshez. Ha a fű nem túl magas, győződjön meg róla, hogy ezt a funkciót használja, hagyja ki a fű kosarat. A gyep megköszöni, és örülni fog a természetes tápanyagoknak.

#### UTASÍTÁSOK A MULCSOZÁSHOZ

- Legfeljebb 2 cm-rel vágják vissza (pl. 6 cm-től 4 cm-es gyepmagasságig).
- Használjon éles kést.
- Ne nyírjon nedves fűvet.
- Rendszeresen tisztítsa meg a mulcsbetétet, a tok belsejét és a kést.



24. ábra: Működés mulcs ékkel

#### 7.9.2 Használja oldalirányú kidobással

Az oldalsó kidobónyílás használata a leggyorsabb a vágott fű kezelésének minden módja közül. Nem gyűjtik és nem dolgozzák fel mulcská.

Az oldalsó kilöködés beszúrása előtt hajtsa végre a 7.9.1. pontban leírt lépéseket. Tehát helyezze be a mulcsbetétet (23) a hátsó nyílásba.

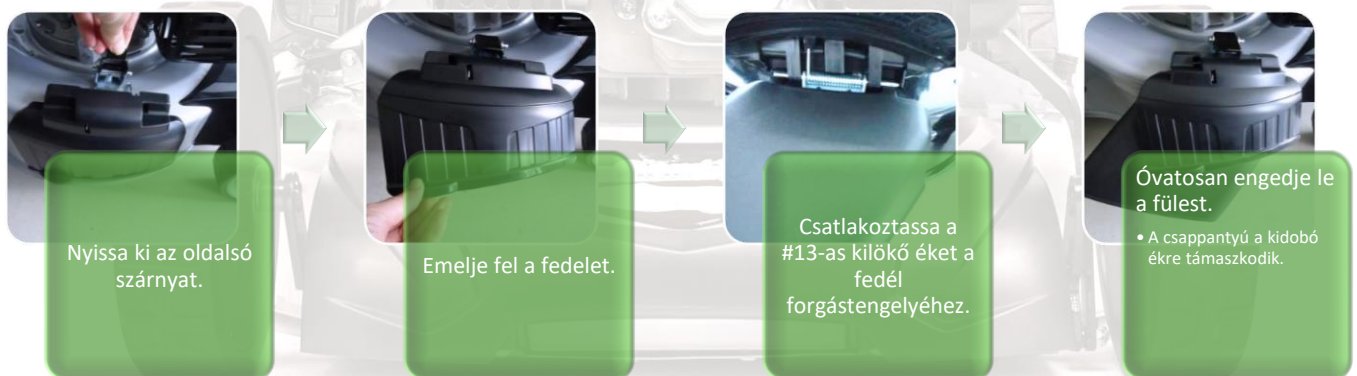

25. ábra: Működés oldalirányú kilöködéssel

## 8 TISZTÍTÁS ÉS KARBANTARTÁS

A megfelelő karbantartás elengedhetetlen a biztonságos, gazdaságos és problémamentes működéshez. Szükséges továbbá a motor alacsony kibocsátási szintjének fenntartása.



**VIGYÁZAT:** Tartsa távol a kezét és a lábát a forgó alkatrészekről. Ne döntse meg a fűnyírót felszállás után. Amikor bekapcsolja a fűnyírót, annak sík felületen kell lennie, és nem lehet magas fű vagy akadály.

**FIGYELMEZTETÉS:** A késsel, az olaj- és benzinkörrel, valamint a késsel kapcsolatos minden

munkához előzetesen távolítsa el a gyújtógyertya-dugó dugóját (10. rész).

## 8.1 MINDEN HASZNÁLAT UTÁN

### A fűnyíró tisztítása



**VIGYÁZAT:** Ne permetezze a motort vízzel. A víz károsíthatja a motort és szennyezheti a benzinkört.

A ház alját minden használat után meg kell tisztítani a fűmaradványok, levelek és szennyeződések eltávolítása érdekében. Az ilyen maradékok olyan szerves anyagokat tartalmaznak, amelyek rozsdát és korróziót okozhatnak. Tisztítsa meg a házat a fűnyíró megdöntésével és ecsettel alulról durván kefével.

Helyezze a fűnyírót az oldalára úgy, hogy a légszűrő felfelé irányuljon. Ha a légszűrőt lefelé irányítják, az üzemanyag és az olaj szivároghat, vagy a motorolaj eltömítheti a karburátort és a légszűrőt.

## 8.2 ÉVENTE EGYSZER VAGY SZÜKSÉG SZERINT

### 8.2.1 Indító akkumulátor

Töltse fel az indító akkumulátort, amint az indítómotor leáll. Ehhez használja a 26-os tápegységet.

**TÖLTÉS KÖZBEN A KÉSZÜLÉKET VÉDENI KELL AZ ESŐTŐL. A MOTORT SEMMILYEN KÖRÜLMÉNYEK KÖZÖTT NEM SZABAD BEINDÍTANI A TÖLTÉSI FOLYAMAT SORÁN.**

A töltési idő körülbelül 8 óra.

**A TÖLTŐ NEM MARADHAT 10 ÓRÁNÁL TOVÁBB CSATLAKOZTATVA AZ AKKUMULÁTOR KÁROSODÁSÁNAK ELKERÜLÉSE ÉRDEKÉBEN.**

Maga az akkumulátor nem igényel karbantartást.

### 8.2.2 Légszűrő

A légszűrőt rendszeresen meg kell tisztítani; ellenkező esetben a motort csak nehézséggel vagy egyáltalán nem lehet elindítani.



**VIGYÁZAT:** Győződjön meg arról, hogy a szűrőelem nincs eltömődve szennyeződéssel vagy porral. A motor légszűrőjét 25 rendes üzemóra után kell karbantartani (tisztítani). Gyakrabban kell szervizelni, ha a fűnyírót száraz és poros körülmények között használják.

Sajtó mindkét lap a szűrőfedél tetején (15) és távolítsa el őket.



#### 8.2.2.1 Légszűrő tisztítása a Gardol GBD-46 RE-nél (DG 450 E motor)



Tisztítsa meg a habszűrőt mosószeres oldatban.  
**NE HASZNÁLJON BENZIN!**  
Hagyja a szűrőt legalább 12 órán át levegőn száradni.

#### 8.2.2.2 Légszűrő tisztítás a Gardol GBD-nél-5-szeres RE (motor-dg 600 E)



Húzza ki a papírszűrőt a beszívott levegő áramlási iránya ellen, óvatosan porszívózza porszívóval, vagy sűrített levegővel fújja ki.  
**NE HASZNÁLJON FOLYADÉKOT!**

Cserélje ki a szűrőt, ha kopott, szakadt, sérült vagy működésképtelen.

## 8.2.3 Motorolaj

Az olajat évente egyszer vagy 25 üzemóránként kell kicserélni, attól függően, hogy melyik következik be előbb. A motor olajlevezető csavarját a fűnyíró háza elrejtí. Ezért helyezze a fűnyírót a kerekkel egy magasságba, például raklapra vagy járdalapokra, távolítsa el az olajszelecske-et, és döntse oldalra úgy, hogy a légszűrő felfelé nézzen. Egyszerűen hagyja, hogy az olaj oldalirányban kifolyjon egy félig szeletelt régi tartályba vagy kádba. **KÉRJÜK, OLVASSA EL A 7.1.1. ÉS 7.1.2. szakaszban található megjegyzéseket is.**

## 8.2.4 Kés



**FIGYELMEZTETÉS:** Minden anyát és csavart rendszeresen ellenőrizni kell a megfelelő nyomaték szempontjából. Rendszeresen ellenőrizze a késadapter repedéseit, különösen akkor, ha egy tárgyat legeltetett a készülékkel. Szükség esetén cserélje ki.

Hosszabb használat után, különösen homokos környezetben, a kés elhasználódik és érzéketlenné válik. Ezután vagy újra kell őrölni, vagy ki kell cserélni.

### 8.2.4.1 Lazítsa meg a késeket



**VIGYÁZAT:** Védje meg a kezét munkakesztyűvel, mielőtt megérintené a kést.

Döntse oldalra a fűnyírót úgy, hogy a légszűrő felül legyen. Ezután dugja be a kést egy fából készült léccel, hogy ne tudjon elfordulni a kés csavarral. Ezután távolítsa el ezt a hatszögletű csavart és alátétet, amely a kést és a késadaptert a motor főtengelyéhez rögzíti. Ehhez szükség lehet nyomatékkulcsra. Ezután távolítsa el a késadaptert a főtengelyről.

### 8.2.4.2 Kések élesítése

A kést élesítheti úgy, hogy eltávolítja, majd csiszolja vagy benyújtja a pengét, miközben az eredeti ferde a lehető legnagyobb mértékben megtartja. Nagyon fontos, hogy a penge minden oldalát egyenletesen őröljük az egyensúlyhiány elkerülése érdekében. A kiegyensúlyozatlan kés túlzott rezgést okozhat, és következésképpen károsíthatja a motort és a fűnyírót. Tesztelje a kést úgy, hogy egy csavarhúzó fogantyúján kiegyensúlyozza. Folytassa a nehezebb oldal csiszolását, amíg egyenletesen kiegyensúlyozott nem lesz.

### 8.2.4.3 Cserélje ki a kést

Csak a gyártó által ajánlott késsel cserélje ki. A gyártó nem vállal felelősséget az aszimmetrikus kés vagy az alacsony anyagszilárdság miatti esetleges károkért.

Modell	Kés típusa
GBD-46 RE (DYM1676CD-3)	DAYE 2105200263[...], 263002488, 21052003402000A vagy 2105200115C
GBD-51 RE (DYM1678D-3)	DAYE 2105200262[...]
GBD-56 RE (DYM1679D-3)	DAYE 2105200257[...] vagy 21052003412000A

### 8.2.4.4 Kések beszerelése

Mielőtt visszahelyezné a kést és a késadaptert a készülékbe, kenje meg a motor főtengelyét és a késadapter belső felületét könnyűolajjal. Helyezze a kést úgy, hogy a fémben dombornyomott jelölés lefelé látható. Igazítsa az alátétet a kés fölé, és szerelje be a hatszögletű csavart. Húzza meg a hatszögletű csavart a 50 Nm Rögzített nyomaték.

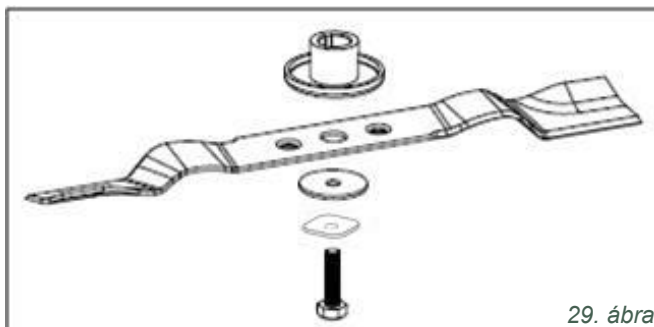

29. ábra

## 8.2.5 Gyertya

Csak a gyártó eredeti csere gyújtógyertyáit használja. A legjobb eredmény érdekében 100 óránként cserélje ki a gyújtógyertyát.

Ajánlott gyújtógyertya ► Torch F7RTC.



**FIGYELMEZTETÉS:**

A helytelen gyújtógyertyák károsíthatják a motort.

A jó teljesítmény érdekében a gyújtógyertyának megfelelő elektródatávolsággal kell rendelkeznie, és tisztának kell lennie.

1. Húzza ki a kupakot (10. rész) a gyújtógyertyából, és távolítsa el a szennyeződések a gyújtógyertya felületéről.
2. Távolítsa el a gyújtógyertyát a gyújtógyertya kulccsal (20).
3. Ellenőrizze a gyújtógyertyát. Cserélje ki a gyújtógyertyát, ha sérült vagy rozsdásodott, a tömítőgyűrű rossz állapotban van, vagy az elektróda kopott.
4. Mérjük meg az elektródatávolságot egy megfelelő mérőeszközzel. Lásd a műszaki adatok táblázatát. Ha beállításokra van szükség, javítsa ki a távolságot az elektróda gondos hajlításával.

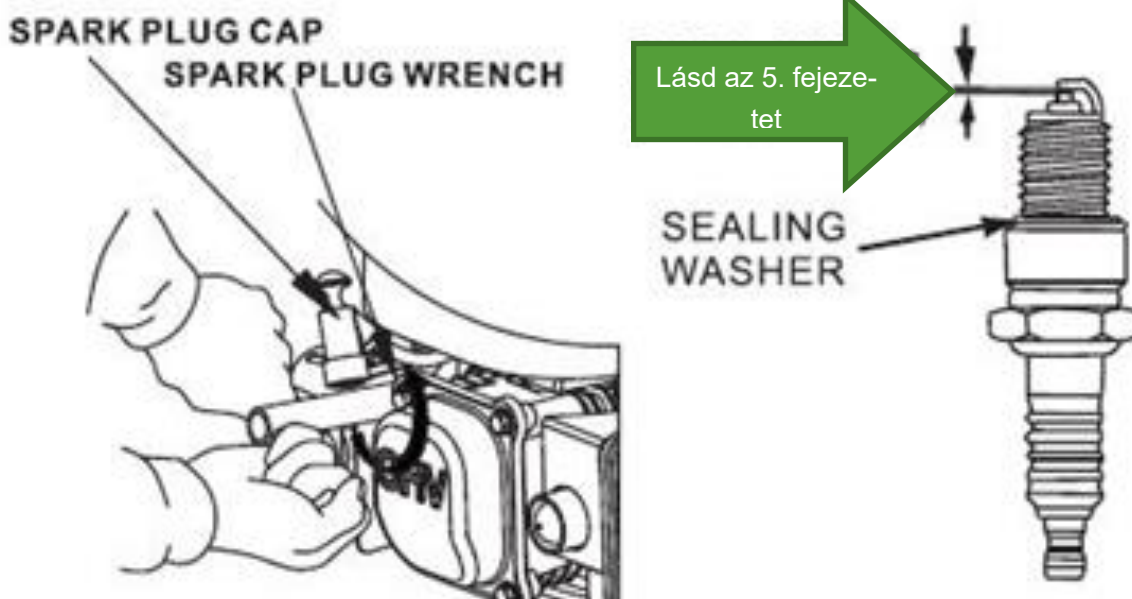

30. ábra

5. Óvatosan fordítsa be a gyújtógyertyát.
6. Húzza meg a gyújtógyertyát a gyújtógyertya-kulccsal (20):
  - a. Ha új gyújtógyertyát telepít, fordítsa azt manuálisan az alátétre, majd az A billentyűvel 1/2 fordulattal.
  - b. Ha újraterelíti az eredeti gyújtógyertyát, fordítsa azt kézzel az alátétre, majd az A billentyűvel 1/4 fordulattal.



**FIGYELMEZTETÉS:** A laza gyújtógyertya nagyon felforrósodhat, és károsíthatja a motort. Ha túl szorosan húzza meg a gyújtógyertyát, a hengerfejen lévő menet megsérülhet.

7. Csatlakoztassa a gyújtógyertya kupakját a gyújtógyertyához.

## 8.2.6 Kerekek és mozgó alkatrészek (drótkötél emelők)

Kenje meg az összes mozgó alkatrészt legalább egyszer egy szezonban egy könnyű olajjal.

Ebben az alkalomban húzza meg az összes csavart és anyát is, különösen a drótkötél emelők területén.

## 8.2.7 Tömlőcsatlakozás a ház és a kés tisztításához

A készülék alját szabványos adaptercsatlakozással ellátott víztömlővel is megtisztíthatja.

Tisztítás előtt távolítsa el a fűmaradékokat.

1. Csatlakoztassa a víztömlőt a ház tömlőcsatlakozásához.
2. Csatlakoztassa a tömlő másik végét a csaptelephez.
3. Kapcsolja be a motort. Az automatikus tisztítás most megtörténik. Kapcsolja ki a motort legfeljebb 5 perc múlva.
4. Tisztítás után távolítsa el a tömlőt, és tárolja tiszta, biztonságos helyen.
5. Törölje le a vizet a tokról és a kés felületéről. Enyhén olajozza meg a kést, hogy elkerülje a rozsdát és a korróziót.



31. ábra

*A garancia megszerzéséhez a készüléket évente egyszer szervizelni kell egy szakműhelynek bizonyíték ellenében.*

## 8.3 TÁROLÁS (SZEZONON KÍVÜL)

A motor hibamentes és tökéletes állapotának biztosításához megfelelő felkészülésre van szükség a tárolásra. A következő lépések megakadályozzák, hogy a rozsdás és a korrózió befolyásolja a motor működését és külsejét, valamint lehetővé teszi a motor könnyű bekapcsolását tárolás után.



**FIGYELMEZTET!** A motornak a tárolás előtt teljesen le kell hűlnie.

Készítse elő a fűnyírót a téleléshez a következő eljárással .

1. Töltse fel az indító akkumulátort.
2. Ürítse ki az üzemanyagtartályt a szezon utolsó használata után. A benzin a tárolás során oxidálódik és bomlik. Az elrontott benzin nagyon nehéz indítást tesz lehetővé, és gumyszerű maradékot okoz, amely eltömíti az üzemanyagrendszer. Ha a motorban lévő benzin lejárt a tárolás során, előfordulhat, hogy a karburátort és az üzemanyagrendszer egyéb alkatrészeit szervizelni vagy cserélni kell. Az időtartam, ameddig a benzin funkcionális zavarok nélkül a tartályban és a karburátorban hagyható, olyan tényezőktől függ, mint a benzinkeverék, a tárolási hőmérséklet és az, hogy a tartály félig vagy tele van-e. A részben megtöltött tartályban lévő levegő támogatja a bomlást. A magas tárolási hőmérséklet felgyorsítja ezt a folyamatot. A benzinproblémák néhány hónapon belül vagy még rövidebb idő alatt is előfordulhatnak, ha a benzin már nem volt friss a tartályba történő töltés során. A garancia nem terjed ki az üzemanyagrendszer károsodására vagy a motor teljesítményével kapcsolatos problémákra, amelyek gondatlan tárolásból és előkészítésből erednek.

Ürítse ki az üzemanyagtartályt szívószivattyúval, vagy használja a tartály és a karburátor közötti tömlőt.



**FIGYELMEZTET!** Ne ürítse ki a tartályt beltérben, nyílt lángok közelében vagy hasonló közelében. Ne dohányozzon! A benzingőzök robbanásokat vagy tüzeket okozhatnak. A benzin rendkívül gyúlékony és robbanásveszélyes. Súlyos égési sérüléseket vagy sérüléseket okozhatnak a benzin kezelése közben. Kapcsolja ki a motort, és tartsa távol a hőforrásokat, a szikrákat és a nyílt tüzet. A benzint csak a szabadban töltsse fel. Azonnal törölje le a kiömlött benzint.

- a. Helyezzen egy jóváhagyott benzintartályt a karburátor alá (16), és használjon tölcsezt, hogy elkerülje a benzin kifogyását.
- b. Távolítsa el a leeresztő dugót, majd kapcsolja be a tüzelőanyag-szelepet (7).

- c. Miután a benzin befutott a tartályba, helyezze vissza a leeresztő dugót és az alátétet. Húzza meg biztonságosan a leeresztő dugót.

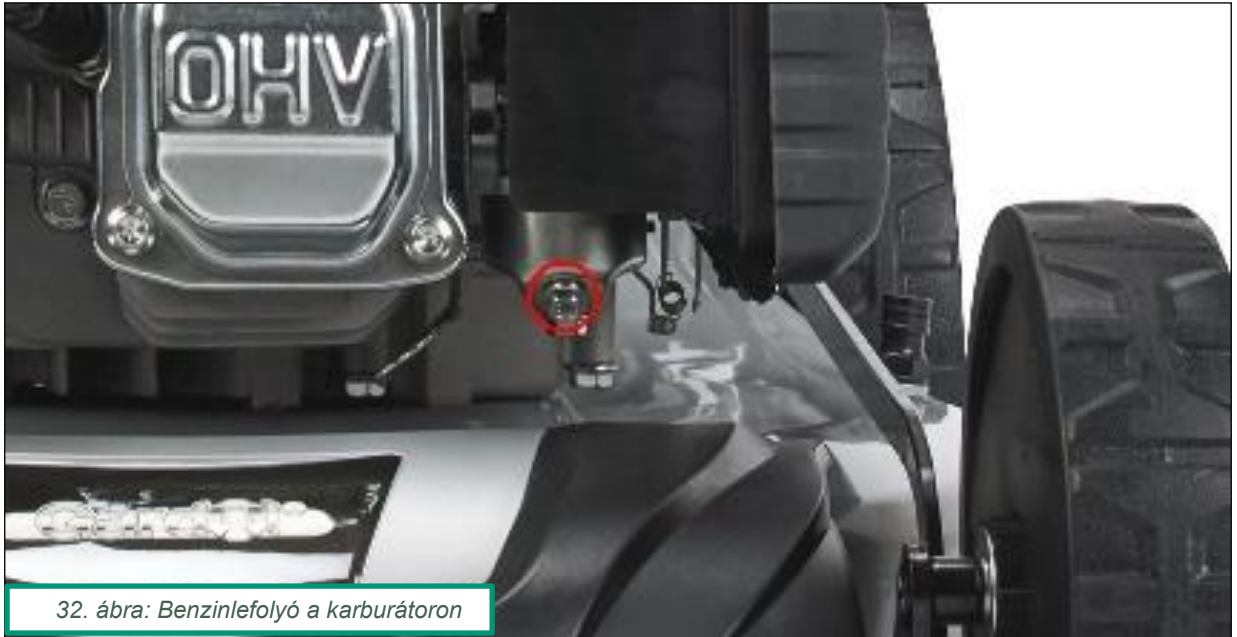

32. ábra: Benzinlefolyó a karburátoron

3. Kapcsolja be a motort, és hagyja járni, amíg az összes üzemanyag-maradék el nem merül.
4. Távolítsa el a gyújtógyertyát. Használjon olajkancsót, és öntsön kb. 20 ml olajat az égéstérbe. Húzza meg az indítókábel emelőjét, hogy az olajat egyenletesen ossza el az égéstérben. Ezután telepítse újra a gyújtógyertyát.
5. Tisztítsa meg az üzemanyag-képernyőt.
  - a. Távolítsa el a tüzelőanyag-szűrőt a tartályból és az üzemanyag-vezetékéből.
  - b. Tisztítsa meg az üzemanyag képernyőjét (távolítsa el a szennyeződések a rácson, és ellenőrizze a rácst, hogy nincs-e sérülés és repedés).
  - c. Szerelje be az üzemanyagszűrőt és a benzinvezetékét.
6. Óvatosan tisztítsa meg és olajozza meg a fűnyírót a 8.2.6. pontban meghatározott lépéseknek megfelelően.
7. Kenje meg enyhén a kést, hogy elkerülje a rozsdásodást.
8. Tárolja a fűnyírót száraz, tiszta és fagyálló helyen, amely illetéktelen személyek számára nem hozzáférhető.

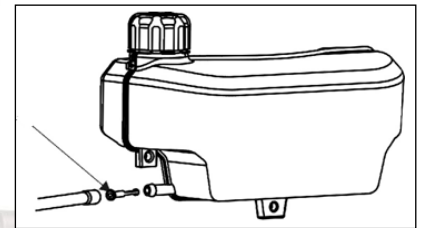

33. ábra

**MEGJEGYZÉS:** Ha az elektromos berendezést nem szellőztetett tárolóhelyiségben tárolja, az eszközt védeni kell a rozsdától.

- A készüléket nem döntik el vagy szállítják fejjel lefelé; ellenkező esetben az olaj szivárog.
- Ügyeljen arra, hogy ne hajlítsa meg vagy hajlítsa meg a kábeleket.



## 9 HIBAELHÁRÍTÁS

PROBLÉMA	LEHETSÉGES OK	ELTÁVOLÍTÁS
A motor nem indul.	A motorfék kábelhúzása meglazult.	Ellenőrizze a kábel feszességét a karral szemben, és szükség esetén állítsa be a kábelt.
	A gáz-levegő keverék túl sovány.	Zárja be a hidegindító szelepet (22-es kar, "N" vagy "Z" állás).
	A drótkötél emelője elzáródott vagy letépett.	A károsodás túlzott mechanikai behatás miatt következik be. Pótalkatrészek rendelése és cseréje.
	A légszűrő elem piszkos.	Tiszta levegőszűrő elem.
	Gyújtógyertya laza.	Húzza meg a gyújtógyertyát.
	Gyújtási kábelzár r.	Csatlakoztassa a gyújtókábelt a gyújtógyertyához.
	Az elektródátávolság helytelen.	Állítsa be az elektródák közötti távolságot.
	A gyújtógyertya hibás.	Telepítsen új gyújtógyertyát megfelelő elektródátávolsággal.
	Karburátor részeg.	Vegye ki a légszűrőbetétet, és lassan, többször húzza meg az indítókötelet, amíg a karburátor ki nem tisztul; majd szerelje be a légszűrőbetétet.
	A gyújtásmodul hibás.	Vegye fel a kapcsolatot az ügyfélszolgálattal.
A motor csak nehezen indul vagy kikapcsol.	A gáz-levegő keverék túl zsír.	Nyissa ki a hidegindító szelepet (22 kar, "III" pozíció) minden indítás után azonnal.
	Szennyeződés vagy víz az üzemanyagtartályban	Ürítse ki és tisztítsa meg az üzemanyagtartályt, majd töltsen fel tiszta, friss benzinnel.
	A benzintartály kupakjában lévő szellőzőnyílás elzáródott.	Tisztítsa meg vagy cserélje ki az üzemanyag-kupakot.
	A légszűrő elem piszkos.	Tisztítsa meg a légszűrő elemet.
	A karburátor eltömődött. A benzin piszkos vagy rossz fajta.	Vegye ki a gyújtógyertyát. Ürítse ki a benzintartályt. Tisztítsa meg a gyújtógyertyát és a karburátort.
A motor egyenetlenül jár.	A hidegindító szelep rossz.	Ellenőrizze a helyes beállítást, lásd fent és a 7.3.1. fejezetet.
	A gyújtógyertya hibás.	Szereljen be egy új gyújtógyertyát megfelelő elektródátávolsággal.
	A gyújtógyertya-távolság nem megfelelő.	Állítsa be az elektróda távolságát helyesen.
	A légszűrő elem piszkos.	Tiszta levegőszűrő elem.
A motor nagy sebességnél leáll.	A gyújtógyertya elektródái közötti távolság túl kicsi.	Állítsa be az elektródátávolságot.
A motor túlmelegedett.	Bszellőzőnyílások blokkolva.	Távolítsa el a szennyeződések a szellőzőnyílásokból a motorházban és a légcsatornáknál.
	Roszs gyújtógyertya.	Telepítsen egy eredeti gyújtógyertyát.
A fűnyíró rendszeresen rezeg.	Kés laza.	Húzza meg a kést.
	Kés kiegyensúlyozatlansággal.	Cserélje ki a kést.

## 10 GARANCIA

### 10.1 GARANCIA AZ ELSŐ 2 ÉVRE

Az anyag- vagy gyártási hibákat saját belátásunk szerint javítással vagy cserével orvosoljuk. Ez a termék az első vásárlás napjától számított 24 hónapos garanciával jár. Ez a garancia az anyag vagy a gyártás által okozott hibákra vonatkozik. A következő körülményekre nem terjed ki a garancia:

- Kopó alkatrészek, például:
  - Kés
  - Fűgyűjtő eszköz
  - Kerekek, kerékagyak és kerékcsapágyak
  - Hajtósíj, Bowden kábel
  - Légszűrők, gyújtógyertyák, karburátorok
  - Indító akkumulátor
- A nem megfelelő kezeléssel, külső hatásokból vagy módosításokból eredő károk és hibák
- A kereskedelmi felhasználás által okozott kár

A jótállási igényekre vonatkozó eljárás

- Fontos: Tartsa meg a nyugtát az első vásárlás dátumának igazolásaként. Ezenkívül tartsa meg az eredeti csomagolást esetleges javítás esetén. Jótállási igény esetén kérjük, vegye fel a kapcsolatot ügyfélszolgálatunkkal ezzel a jótállási nyilatkozattal és a vásárlási bizonylat másolatával. Fenntartjuk a jogot, hogy elutasítsuk a követeléseket, ha a vásárlás nem igazolható, vagy a terméket nyilvánvalóan nem tartották fenn megfelelően.

### 10.2 A GARANCIA MEGHOSSZABBÍTÁSA 5 ÉVRE

A Gardol az első vásárlás 10.1. pontban meghatározott dátumától számított öt évre (60 hónapra) meghosszabbítja a garanciát, feltéve, hogy:

- a fűnyírót évente szervizelte egy felhatalmazott karbantartó technikus vagy hurrikánjavítási és -karbantartási szolgáltatás;
- A karbantartás ezt követő igazolását ennek megfelelően lepecsételték a megadott mezőkön;
- A javítás és/vagy karbantartás másolatait a jótállási igénymel együtt biztosítjuk.

A KARBANTARTÁS IGAZOLÁSA					
Pozíció	1. év	2. év	3. év	4. év	5. év
Motorolaj cseréje					
A légszűrő elem tisztítása					
A légszűrő elem cseréje					
A gyújtógyertya beállítása					
A gyújtógyertya cseréje					
A lendkerék féktárcsa ellenőrizve és szükség esetén kicserélve					
A szikravédelem megtisztítva és szükség esetén kicserélve					
A benzintartály tisztítása					
Benzinvezeték ellenőrzés és szükség esetén kicserélés					
A szelep hézagát ellenőrzik és szükség esetén beállítják					
Tisztított égéstér					
Meghúzva az anyákat, csavarokat és csavarokat					
A kés élezett és kiegyensúlyozott vagy kicserélt					
Kerékcsapágyak és kések kenve					
Egyéb elvégzett karbantartások/ jegyzetek					
Afelhatalmazott ügyfélszolgálat bélyegzője és aláírása					

## 11 MEGSZABADULÁS

### A háztartási hulladékon keresztül történő ártalmatlanítás nem megengedett.

Az ártalmatlanításhoz be kell tartani az Ön országában vagy községében alkalmazandó szabályokat. Ha kétségei vannak, forduljon kereskedőjéhez vagy a helyi környezetvédelmi hatósághoz.

#### 11.1 CSOMAGOLÁS

A környezetvédelem érdekében a csomagolás kizárólag újrahasznosítható kartonból és papírból áll. Újra kell használni vagy újra kell hasznosítani. Ha lehetséges, tartsa meg a kartondobozt. Ez megkönnyíti a hosszabb ideig tartó szállítást vagy helytakarékoskosságot.

#### 11.2 ELLÁT MÁNY

A motorolaj és a benzin mérgező a környezetre. Ezért ezeket a terméket ártalmatlanítás előtt teljesen le kell üríteni a motorról és a tartályról, és a lezárt tartályokat külön kell megtölteni. Ez veszélyes hulladék, és külön kell ártalmatlanítani.

#### 11.3 INDÍTÓ AKKUMULÁTOR ÉS TÁPEGYSÉG

Ez a termék ólomsav akkumulátort tartalmaz. A használt akkumulátorok tartalmazhatnak szennyező anyagokat vagy nehézfémeket, amelyek károsíthatják a környezetet és az egészséget. A hulladékelemek újrahasznosítása és a bennük lévő erőforrások felhasználása hozzájárul e két fontos áru védelméhez.

A helyi, állami vagy nemzeti iránymutatások tiltják a szokásos háztartási hulladékon keresztül történő ártalmatlanítást. Vegye fel a kapcsolatot a helyi hulladékgazdálkodási vállalattal a rendelkezésre álló újrahasznosítási/ártalmatlanítási eljárásokkal kapcsolatban.

Az elektromos és elektronikus berendezések ártalmatlanításáról és annak a nemzeti jogban történő végrehajtásáról szóló 2012/19/EU uniós irányelv értelmében az akkumulátort és az ártalmatlanításra szánt tápegységet el kell különíteni a régi berendezésektől, és külön-külön és környezetbarát módon kell újrahasznosítani. Ezeket átadhatja az önkormányzat nyilvános gyűjtőhelyein, és bárhol, ahol akkumulátorokat vagy elektromos készülékeket árulnak. Arra is lehetősége van, hogy az importőr címére leadja őket. A kereskedelem ingyenesen visszavevési az elektromos /elektronikus berendezéseket és akkumulátorokat.

#### 11.4 FÜNYÍRÓ

A készülék és tartozékai különböző anyagokból, például fémből és műanyagból készülnek. Az újrahasznosítás után ezek értékes nyersanyagok a feldolgozóipar számára. Ezért élettartama végén a készüléket egy helyi újrahasznosító központba viszi.

A sérült alkatrészeket veszélyes hulladékként kell ártalmatlanítani. Vegye fel a kapcsolatot kereskedőjével vagy a helyi környezetvédelmi hatósággal.

## 12 EU MEGFELELŐSÉGI NYILATKOZAT

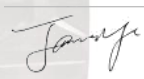
Kijelentjük, hogy	Ningbo Daye Garden Machinery Co., Ltd., 58 Jinfeng Road, Yuyao, Zhejiang 315403, P.R. Kína,		
hogy az általunk értékesített következő gép az általunk értékesített tervezésben és típusban megfelel az EK-irányelvek megfelelő alapvető egészségvédelmi és biztonsági követelményeinek.			
Olyan módosítások esetén, amelyeket nem hagytunk jóvá, a nyilatkozat érvényessége lejár.			
Termék neve	Benzinfűnyírók		
Gép	DYM1676CD-3	DYM1678D-3	DYM1679D-3
Úrtartalom	135 cm <sup>33</sup>	173 cm <sup>3</sup>	
vágási szélesség	460 mm	510 mm	560 mm-es
mért hangteljesítményszint L <sub>WA</sub>	92,0 dB(A)	95,0 dB(A)	93,1 dB(A)
garantált hangteljesítményszint L <sub>WA G</sub>	96 dB(A)	98 dB(A)	88 dB(A)
2000/14/EK EK ek irányelv, VI. melléklet Bejelentett szervezet: TÜV Süd Industrie-Service GmbH (0036) Westendstrasse 199 · 80686 München · Németország			
Alkalmazandó EK-irányelvek	A gépekről szóló EK-irányelv: 2006/42/EK Az elektromágneses összeférhetőségről szóló EK-irányelv: 2014/30/EU Az EK zajkibocsátási irányelve: 2000/14/EK Az egyes veszélyes anyagok korlátozásáról szóló 2011/65/EU bizottsági irányelv		
Alkalmazandó harmonizált szabványok	EN ISO 5395-1:2013/A1:2018 szabvány EN ISO 5395-2:2013/A1:2016+A2:2017 EN ISO 14982:2009 szabvány		
jogilag kötelező érvényű aláírás/ dátum/hely	Ningbo Daye Garden Machinery Co., Ltd. 58 Jinfeng Road, Yuyao, Zhejiang 315403, P. R. Kína		 27/09/22
Az aláíró címe	Vezérigazgató		
A dokumentációs képviselő neve és címe	Daye Europe GmbH Parkstraße 1a, 66450 Bexbach · Németország		