

F30150

Szerelési és kezelési útmutató

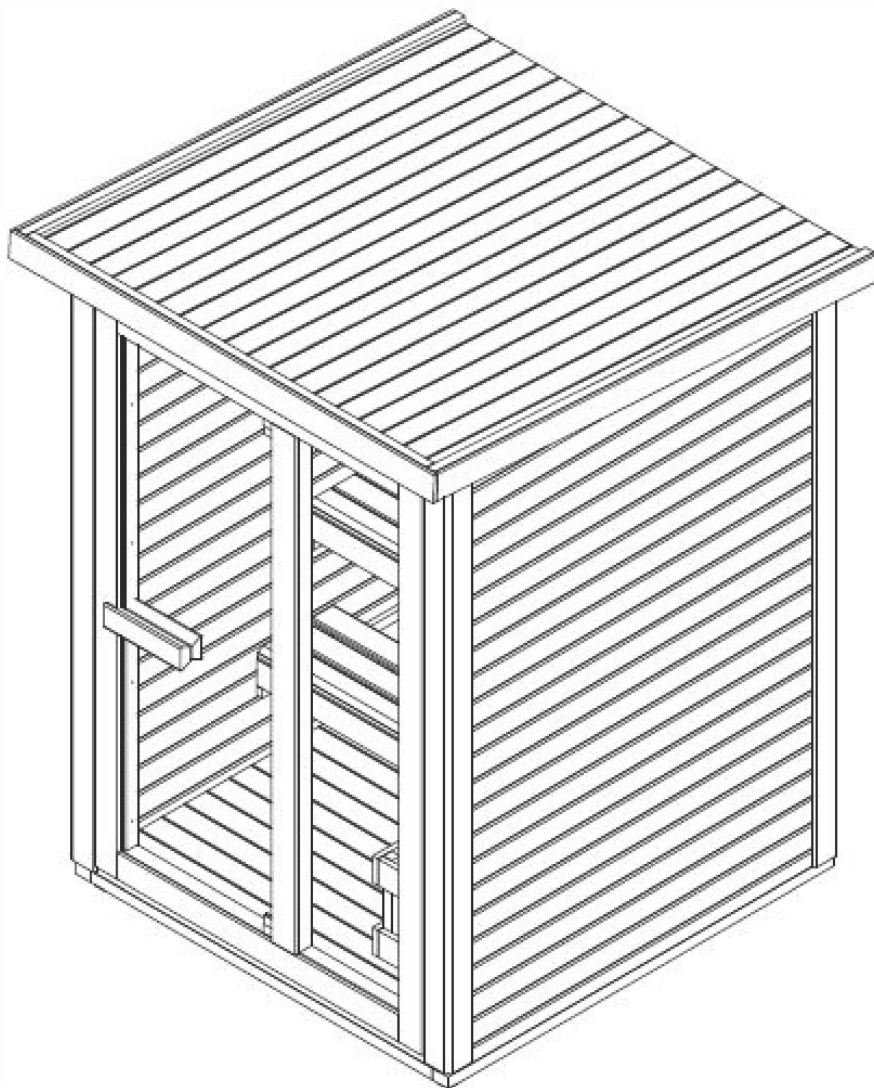

A műszaki változtatások jogát fenntartjuk A képek és ábrák eltérhetnek a tényleges kivittől. Minden méret tájékoztató jellegű.

Előszó

Köszönjük, hogy a SANOTECHNIK termékét választotta. Kérjük, összeszerelés előtt figyelmesen olvassa el ezt a kézikönyvet és őrizze is meg. Kérjük, jegyezze fel a sorozatszámokat, mivel erre egy esetleges javítás vagy cserealkatrészek rendelése során szüksége lesz.

Csak eredeti alkatrészeket használjon!

FIGYELEM!

Az elektromos bekötést és javítást csak szakképzett villanyszerelő végezheti!

A szaunát kültéren, vízszintes és stabil felületre kell elhelyezni, amely elbírja a szauna súlyát.

A szauna közelében ne legyen vízvételi forrás vagy éghető anyagok.

Az összeszereléshez minimálisan szükséges magasság: 2,5 m

SZERELÉSI ÚTMUTATÓ

Szerelési tippek

Kérjük, hogy a termék kicsomagolása után, de még az összeszerelés előtt ellenőrizze, hogy minden rész és alkatrész hiánytalanul és sértetlenül rendelkezésre áll.

A szauna összeszereléséhez legalább 2 személyre van szükség.

Kérjük, ellenőrizze a furatok mélységét és átmérőjét, hogy elkerülje a fa sérülését.

Szükséges szerszámok

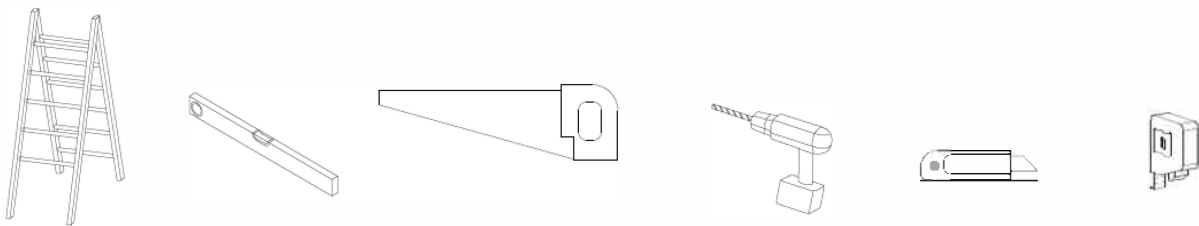







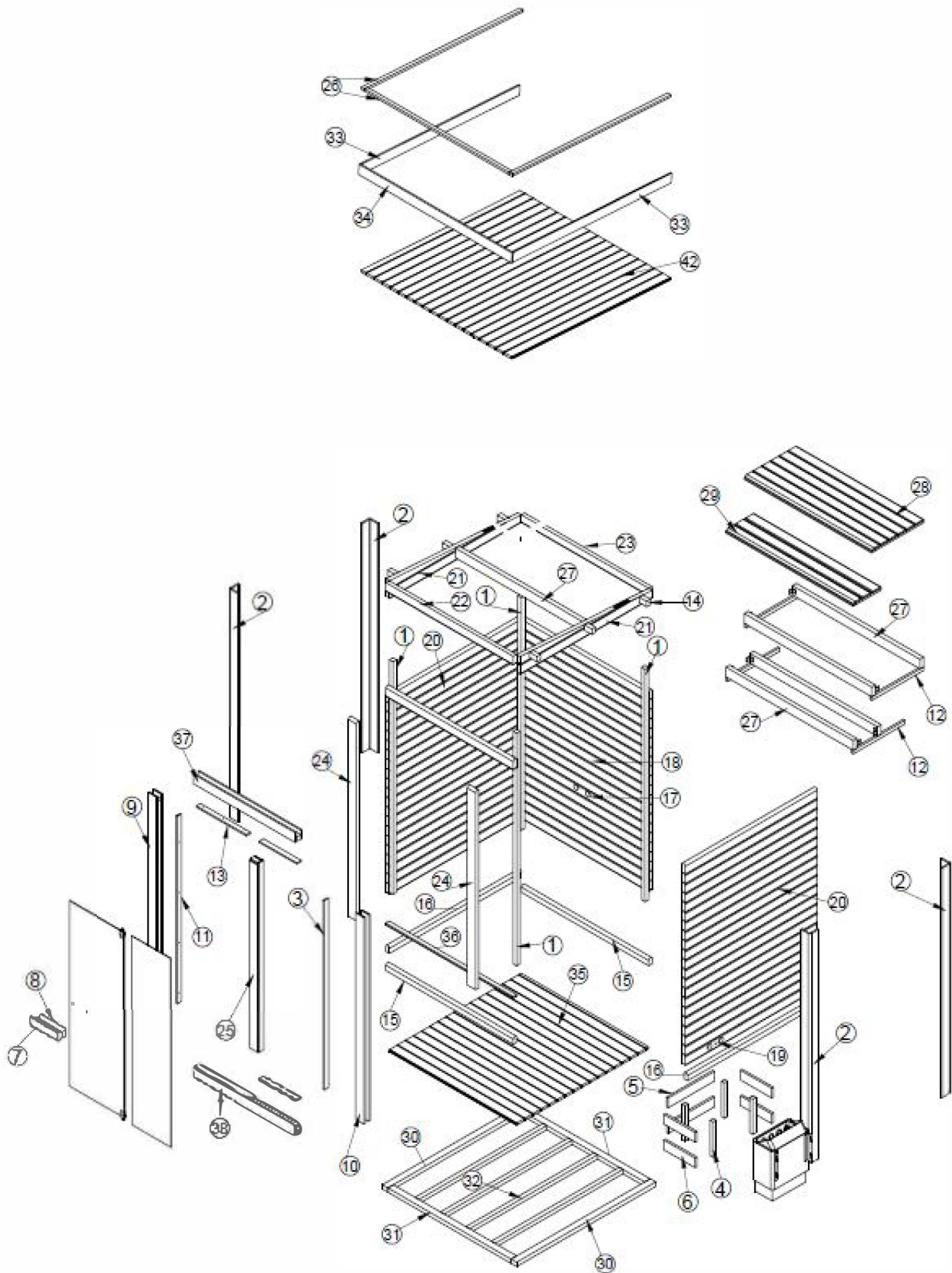

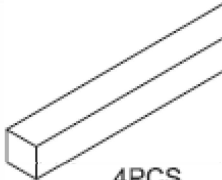
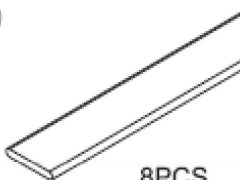
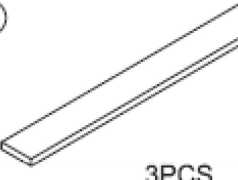
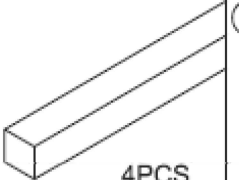
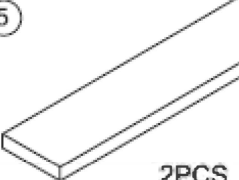
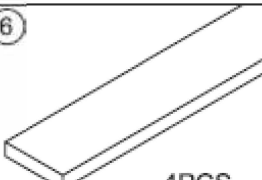
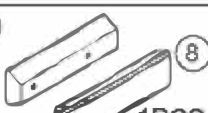

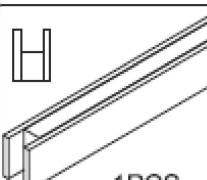
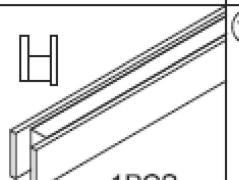
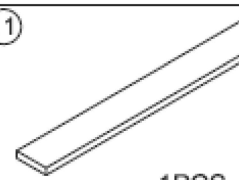
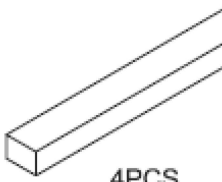
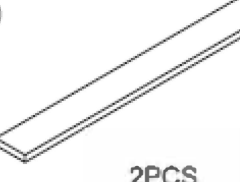
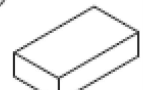
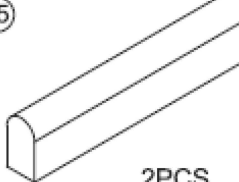
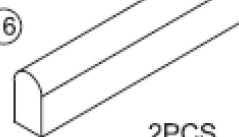
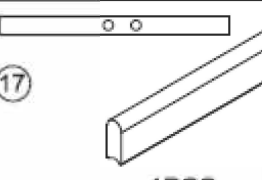
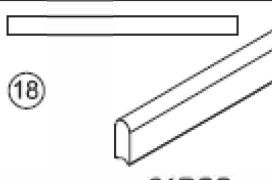
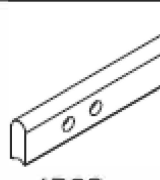
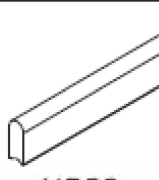
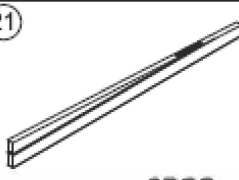
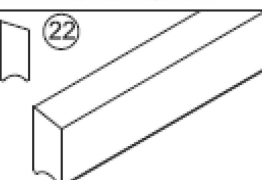
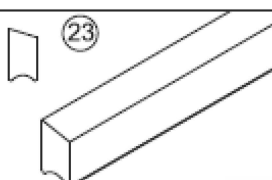
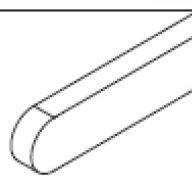
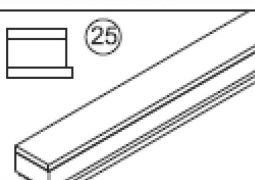
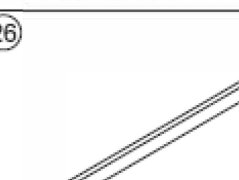
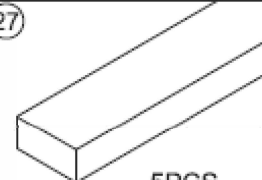
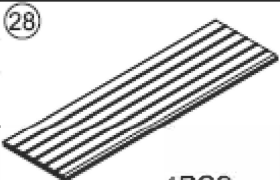
Műszaki adatok

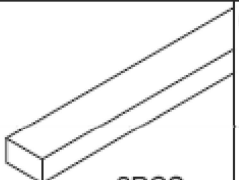
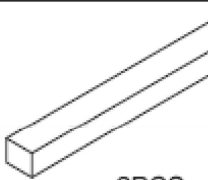
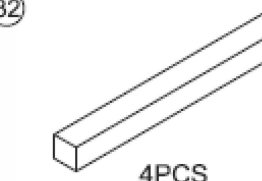
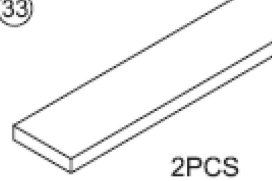
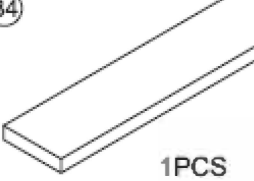
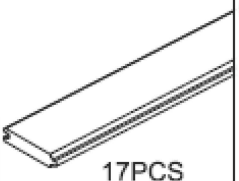
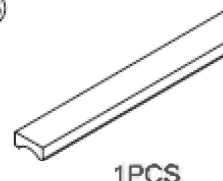
Modell	F30150
Anyaga	lucfenyő
Hosszúság	1750 mm
Szélesség	1650 mm
Magasság	2189 mm
Feszültség	AC 380 V
A szaunakályha teljesítménye	4,5 kW

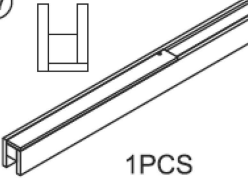
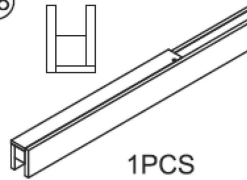
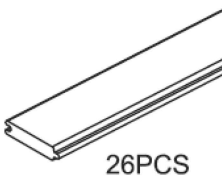
A szauna részei

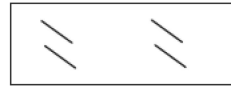
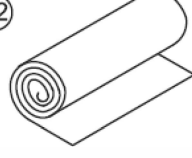

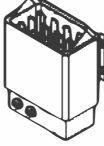
①  4PCS 2188*38*38mm	②  8PCS 2140*90*13mm	③  3PCS 1767*47*10mm	④  4PCS 330*33*33mm	⑤  2PCS 570*90*20mm
⑥  4PCS 360*90*20mm	⑦  1PCS 252*80*40mm	⑧  1PCS 300*80*40mm	⑨  1PCS 1927*90*66mm	⑩  1PCS 1927*90*66mm
⑪  1PCS 1747*40*13mm	⑫  4PCS 553*33*20mm	⑬  2PCS 537*40*13mm	⑭  6PCS 87*50*38mm	⑮  2PCS 1374*67*38mm
⑯  2PCS 1424*67*38mm	⑰  1PCS 1374*97*38mm	⑱  21PCS 1374*97*38mm	⑳  1PCS 1424*97*38mm	㉑  41PCS 1424*97*38mm
㉒  2PCS 1424*167*38mm	㉓  1PCS 1374*81*38mm	㉔  1PCS 1374*71*38mm	㉕  3PCS 1885*90*38mm	㉖  1PCS 1767*90*60mm
㉗  3PCS 1714*33*13mm	㉘  5PCS 1374*90*38mm	㉙  1PCS 1372*553*33mm	㉚  1PCS 1372*300*33mm	㉛  2PCS 1500*55*38mm
㉜  2PCS 1340*38*38mm	㉝  4PCS 1424*38*38mm	㉞  2PCS 1727*90*20mm	㉟  1PCS 1650*90*20mm	㊱  17PCS 1372*97*20mm
㊲  1PCS 1374*38*17mm				

 <p>37</p> <p>1PCS</p>	 <p>38</p> <p>1PCS</p>	 <p>39</p> <p>26PCS</p>	 <p>40</p> <p>1PCS</p>	 <p>41</p> <p>1PCS</p>
1104*90*66mm	1104*90*66mm	1727*97*20mm	1733*594*6mm	1764*421*6mm
 <p>42</p> <p>1PCS</p>	 <p>43</p> <p>1PCS</p>	 <p>44</p>		
5000*1000MM	300*142*105MM	Szauna világítás	Szaunakályha	
 <p>4*30MM 122PCS 4*40MM 118PCS 4*50MM 30PCS 4*60MM 320PCS 5*100MM 48PCS 3*16MM 1PCS</p>	 <p>6*60MM 2PCS</p>			

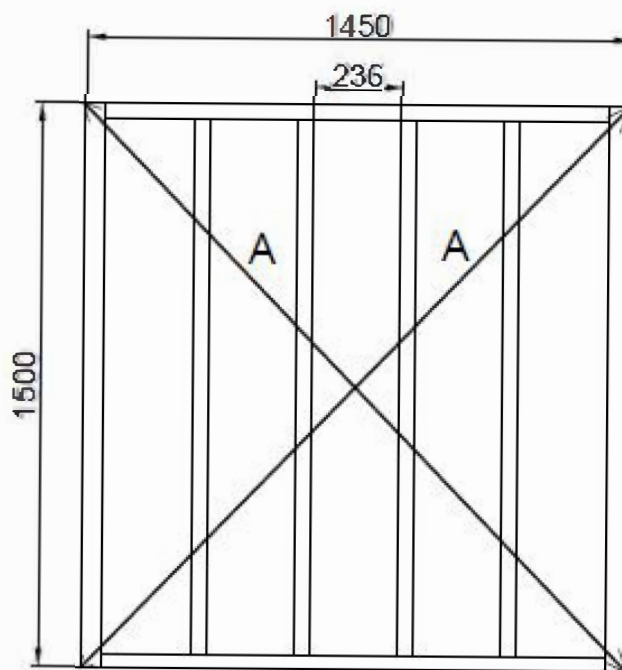
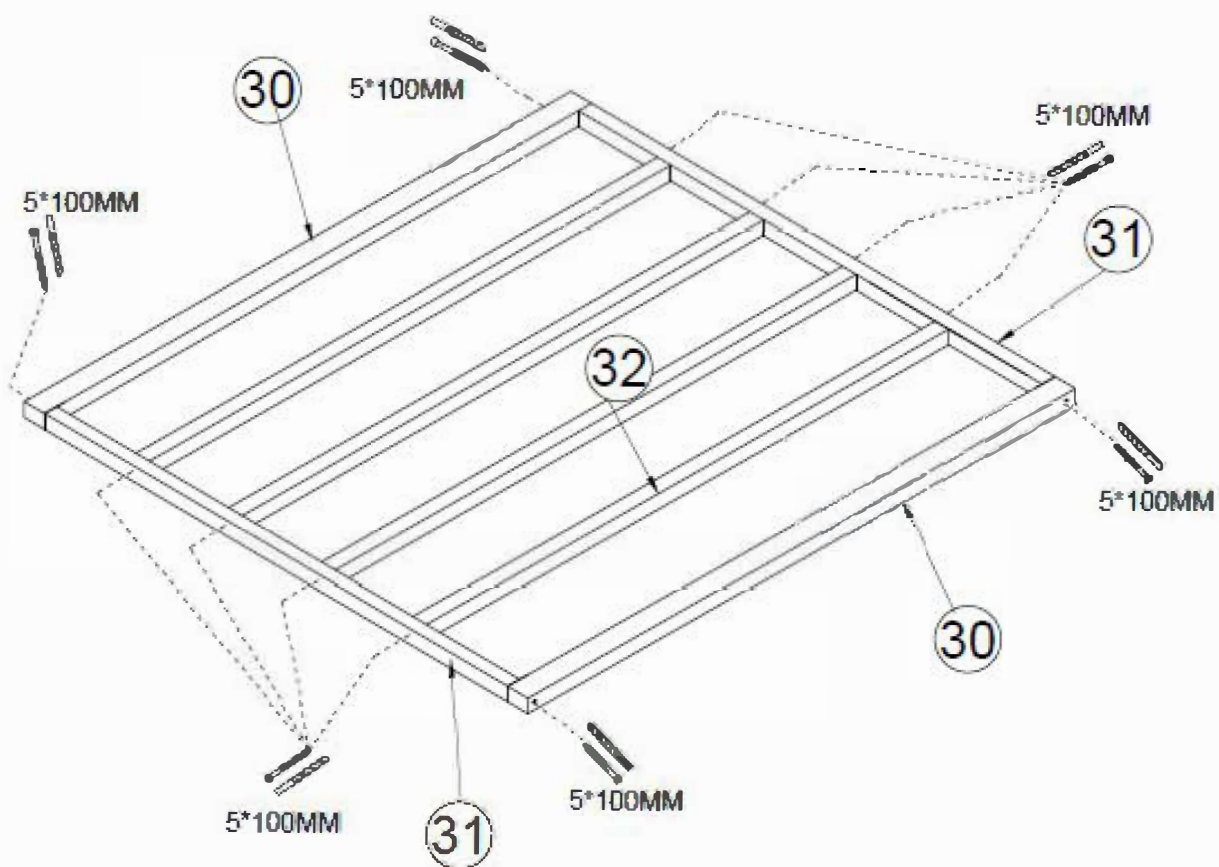

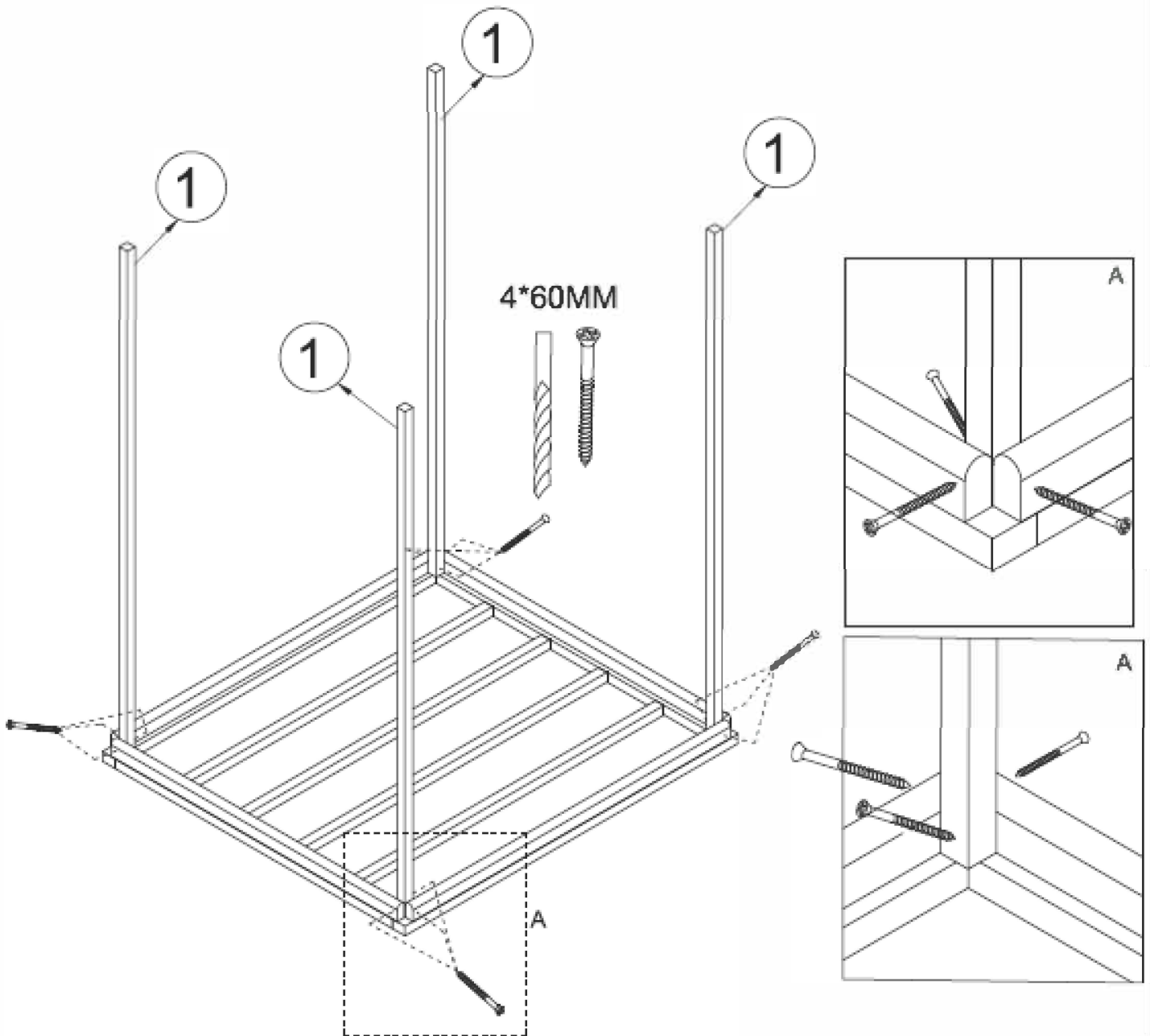
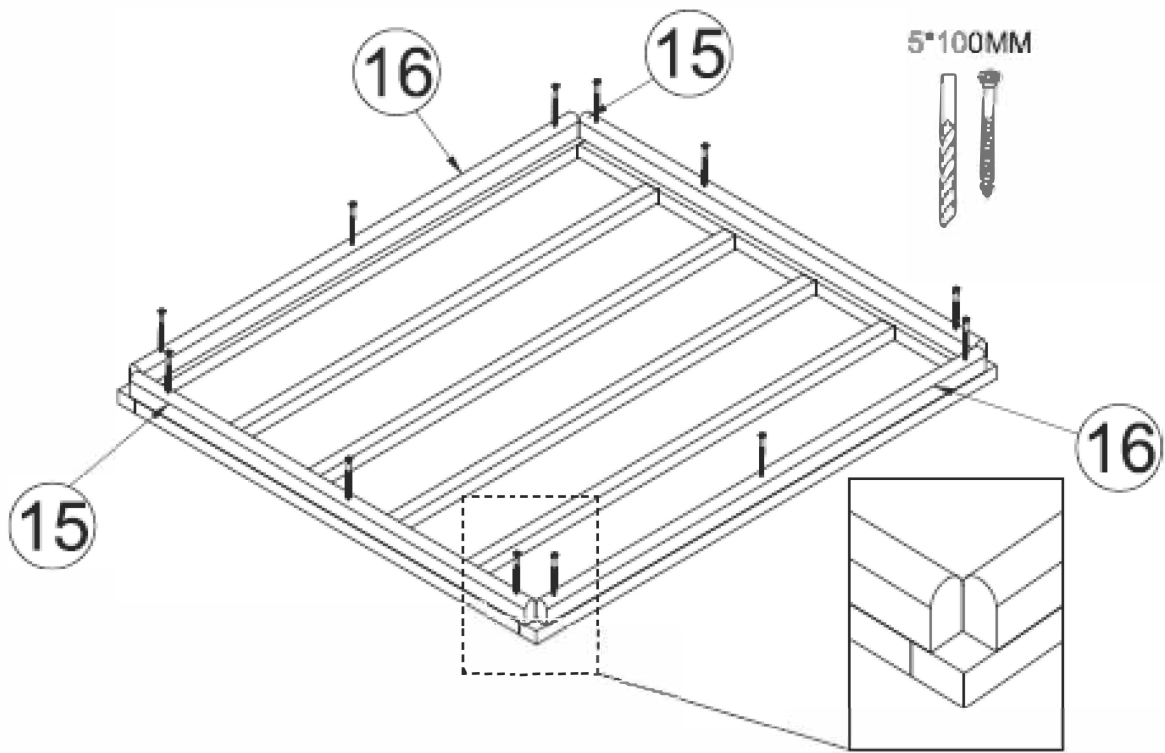

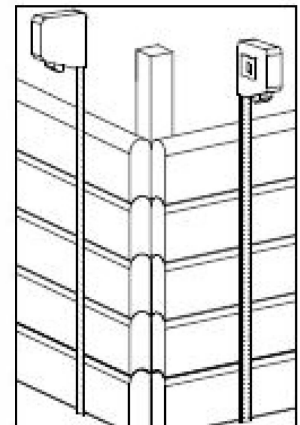
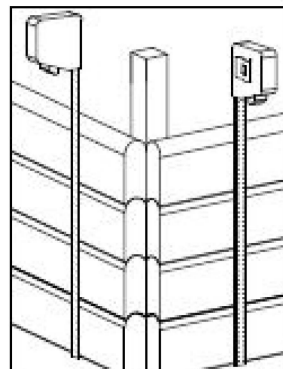
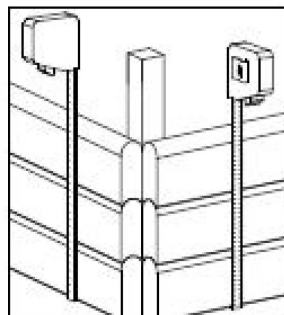
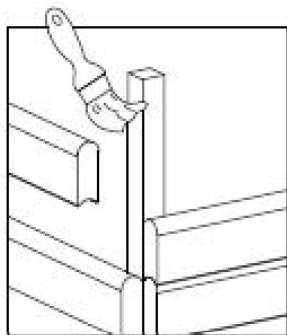
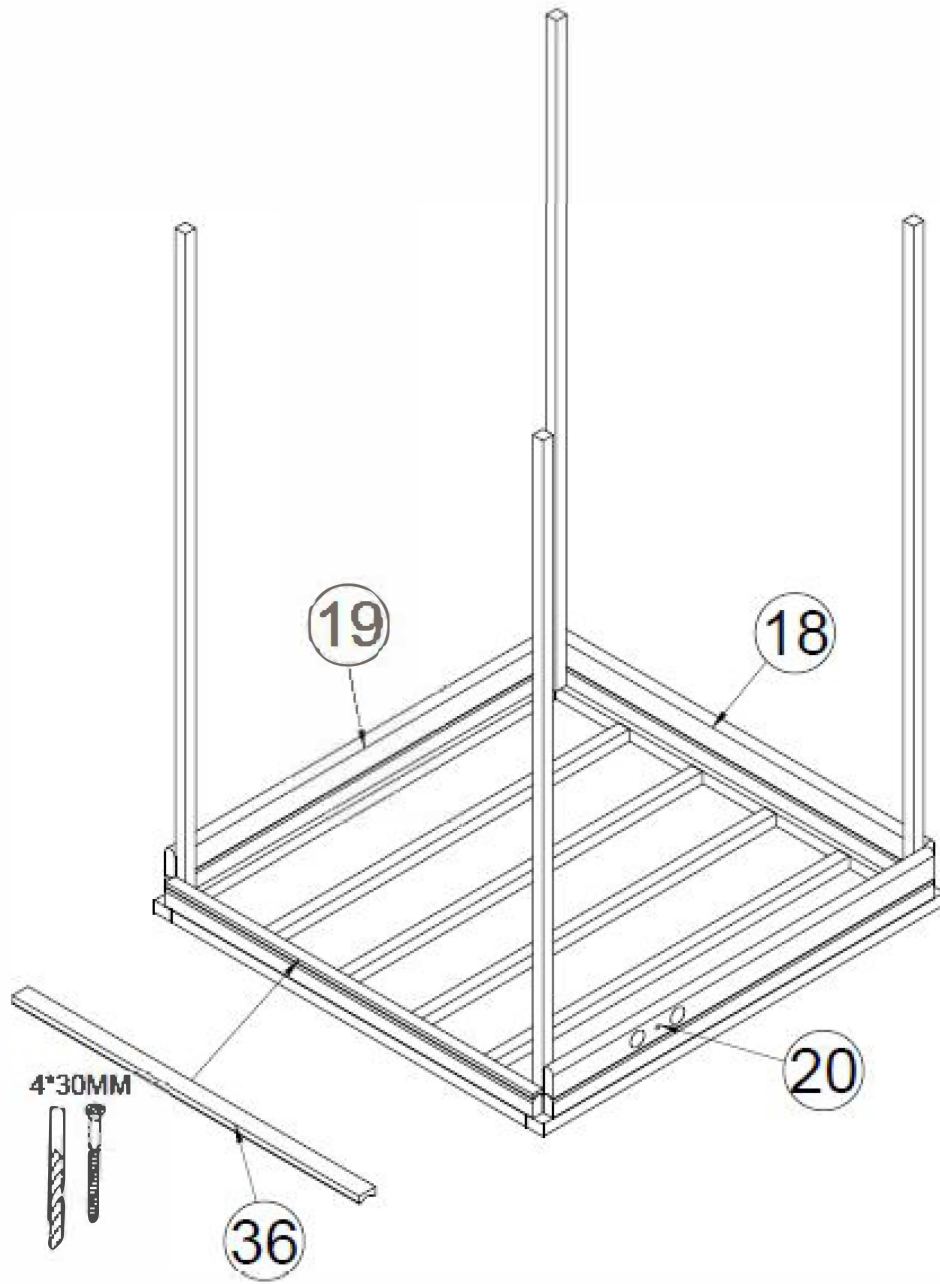

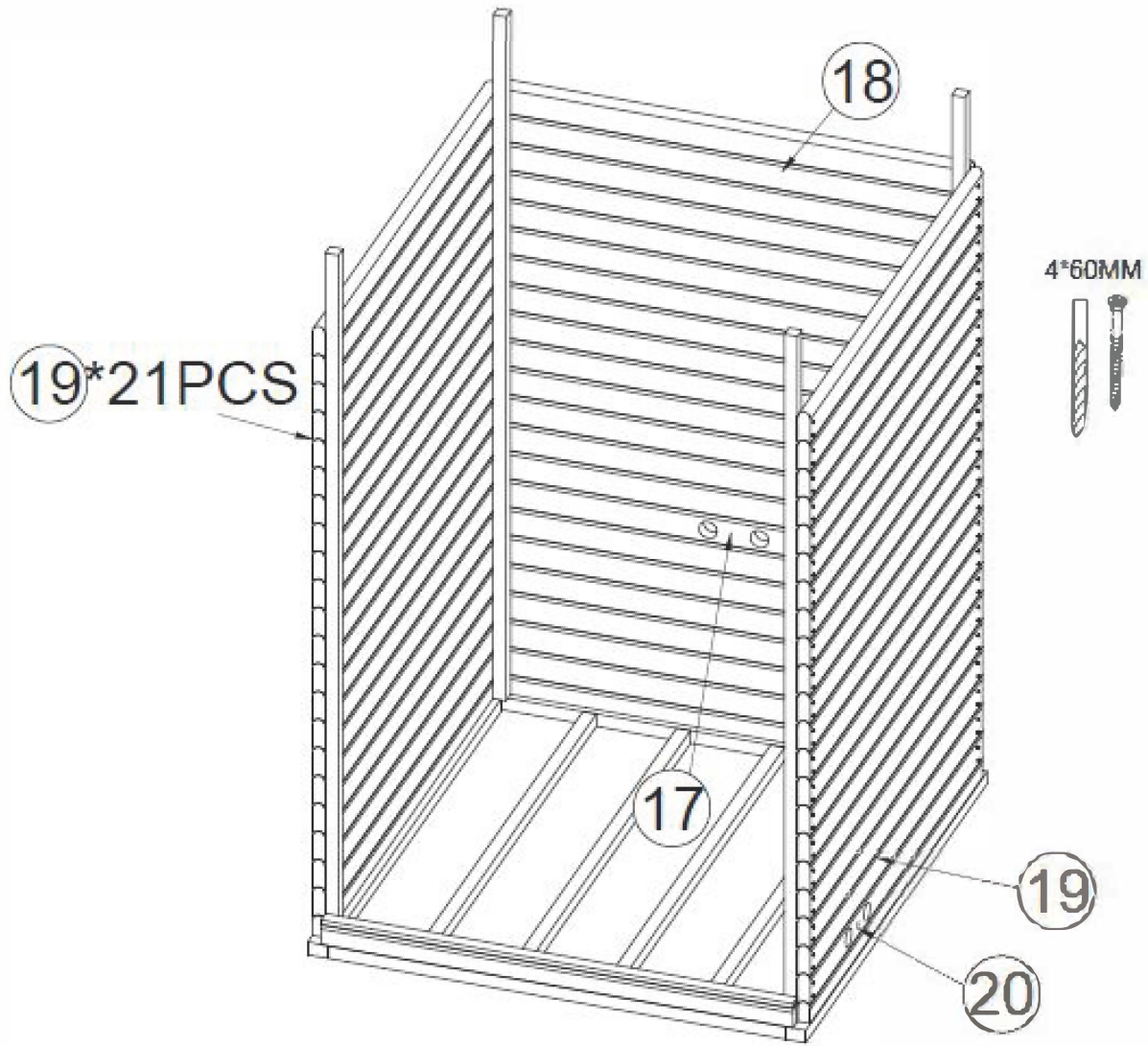

Vágja méretre!

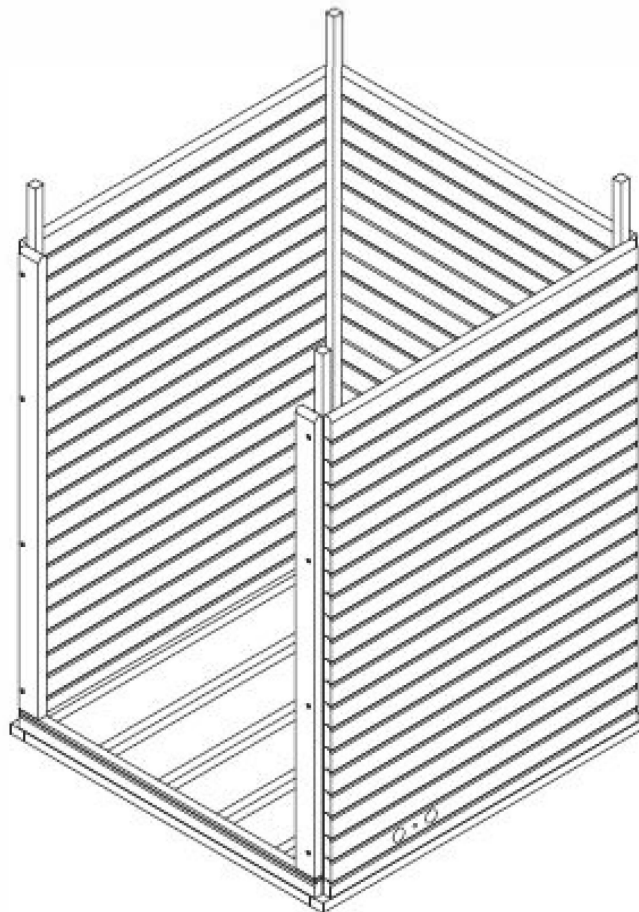

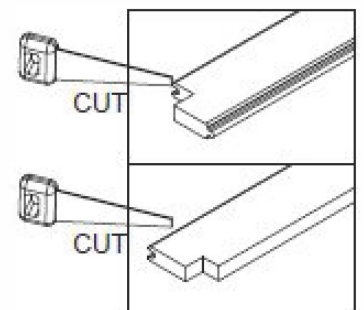
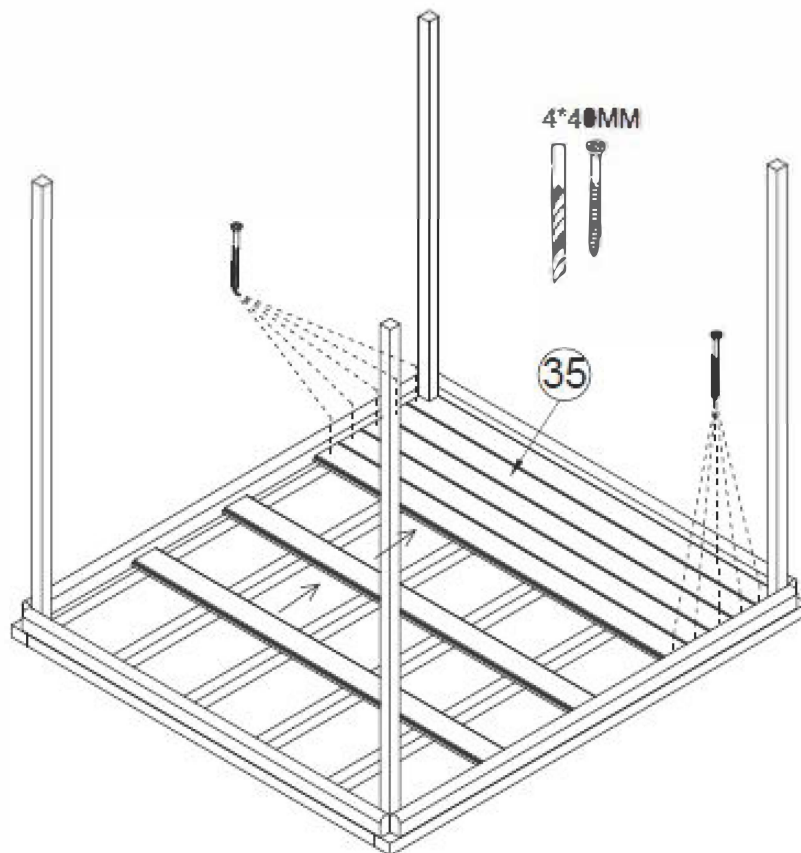
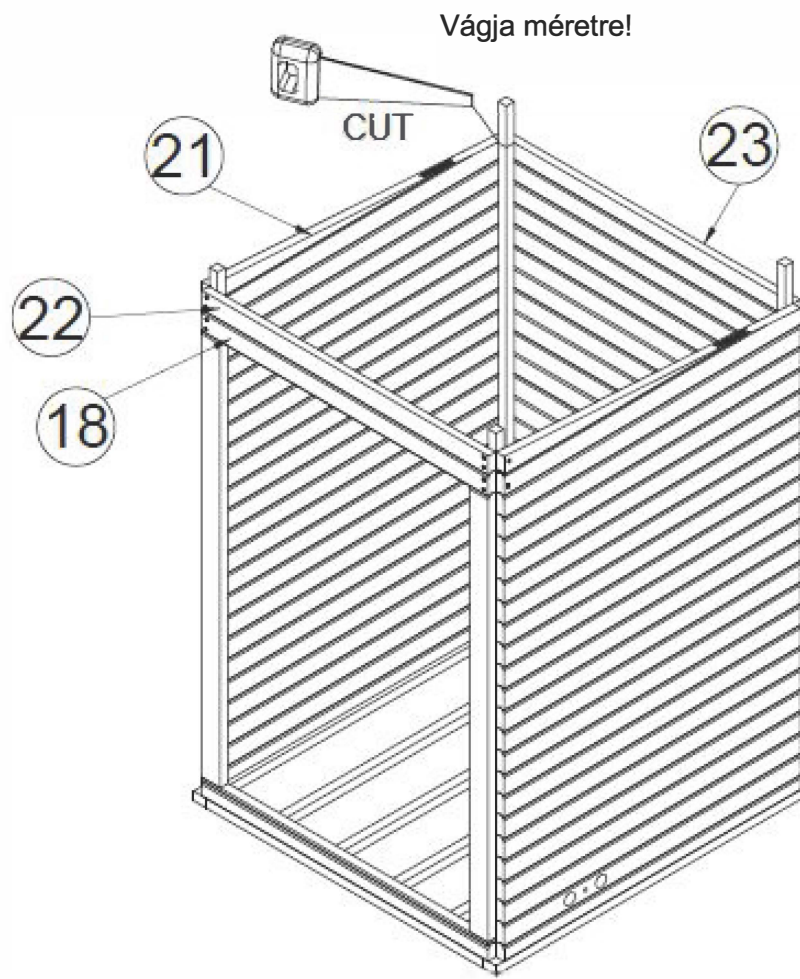

Vágja méretre!

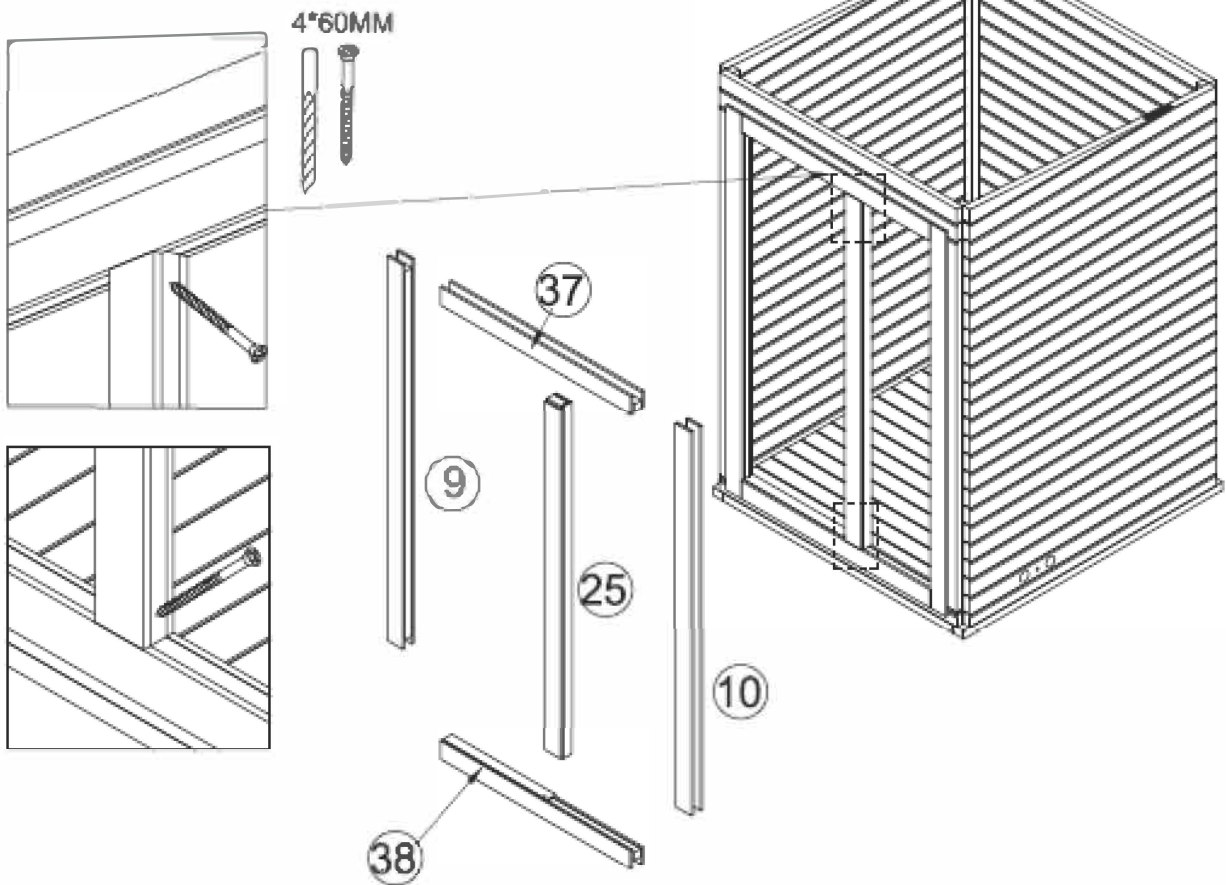
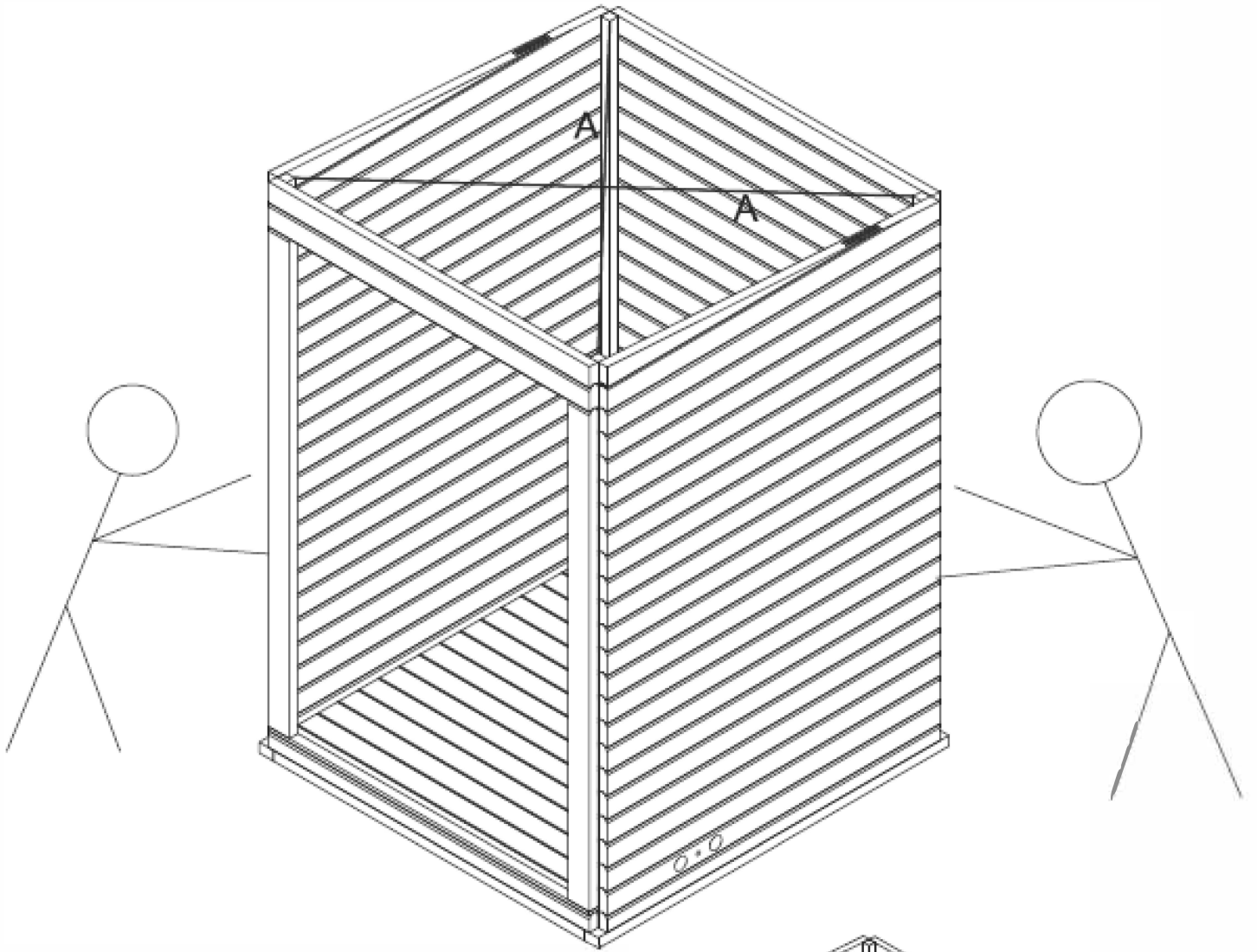

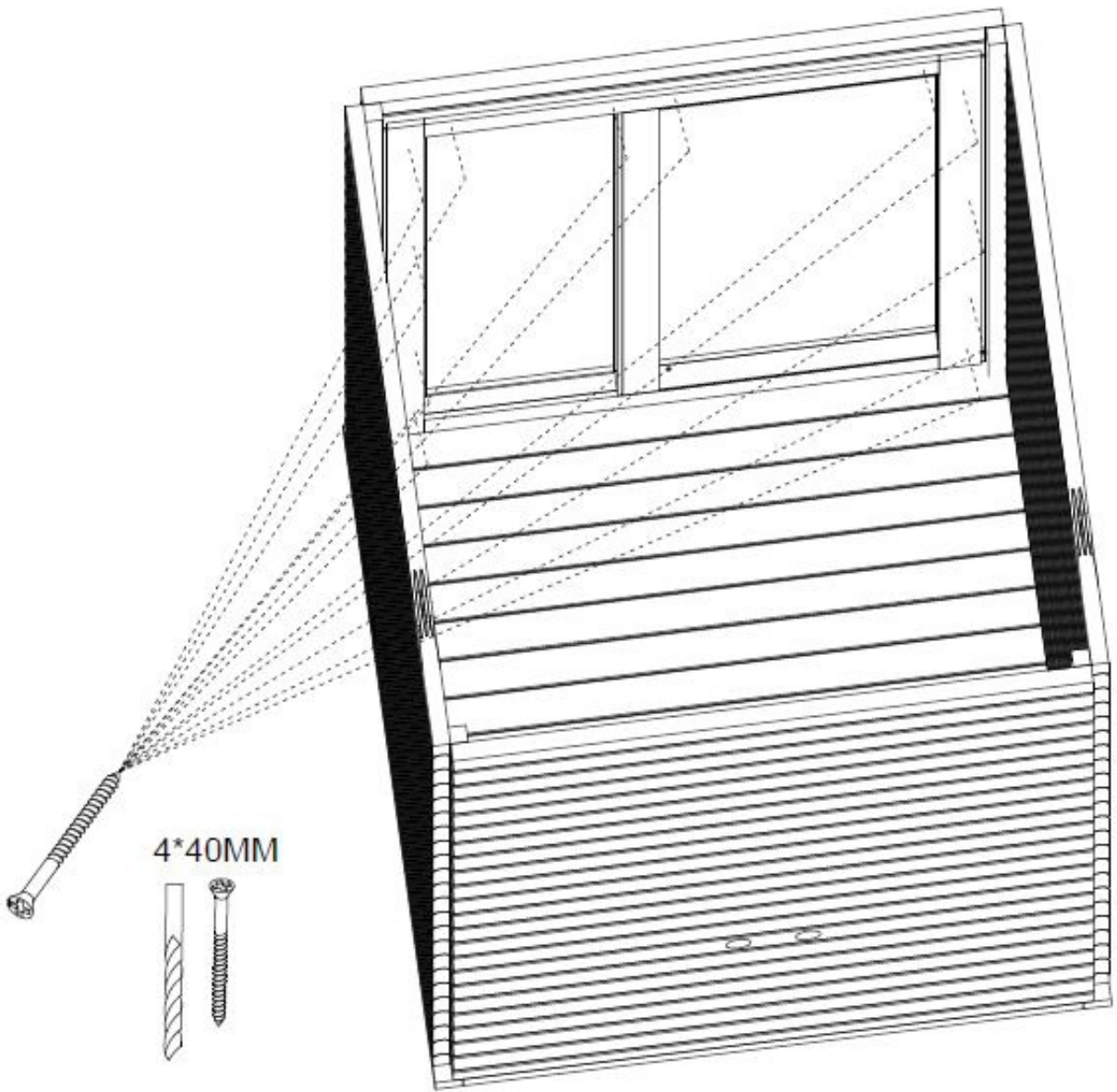

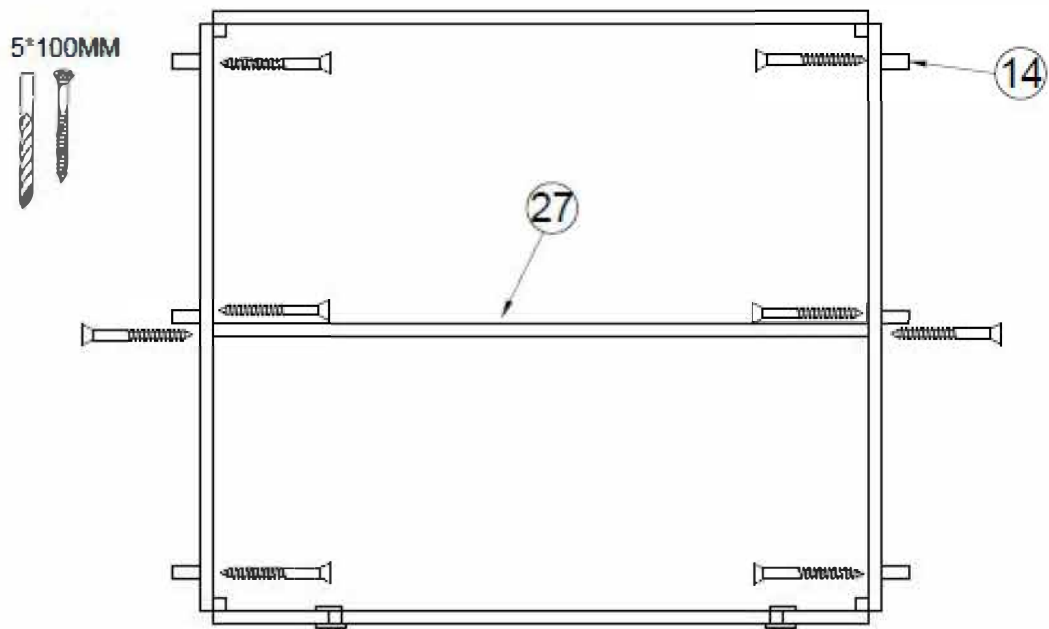
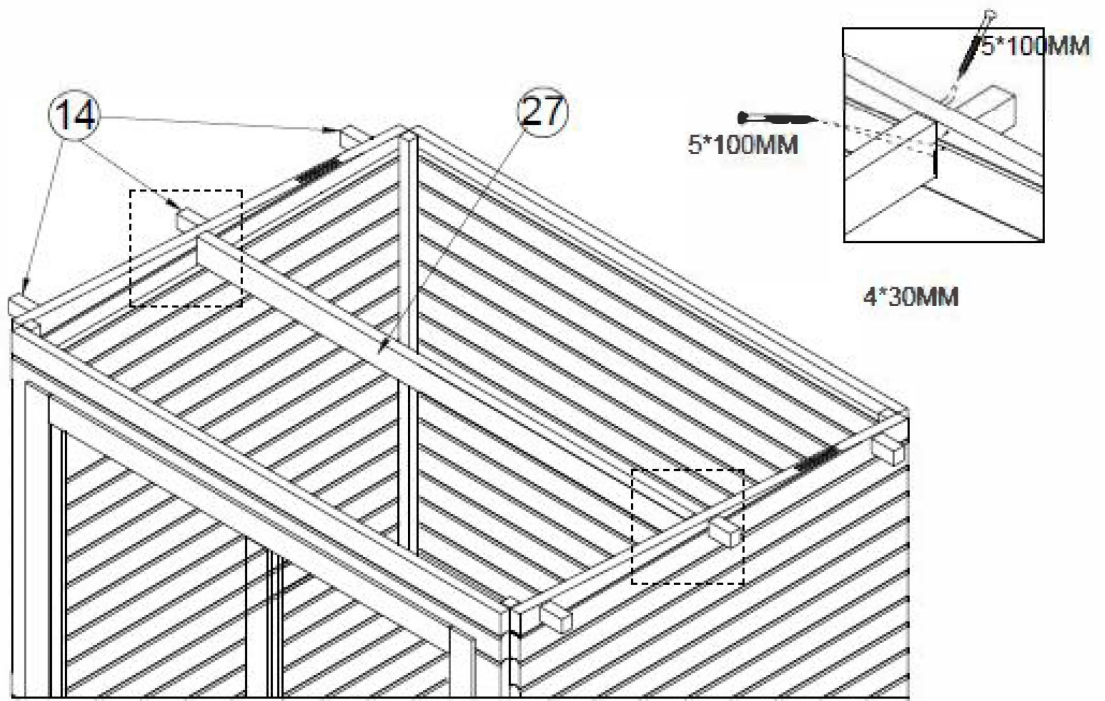

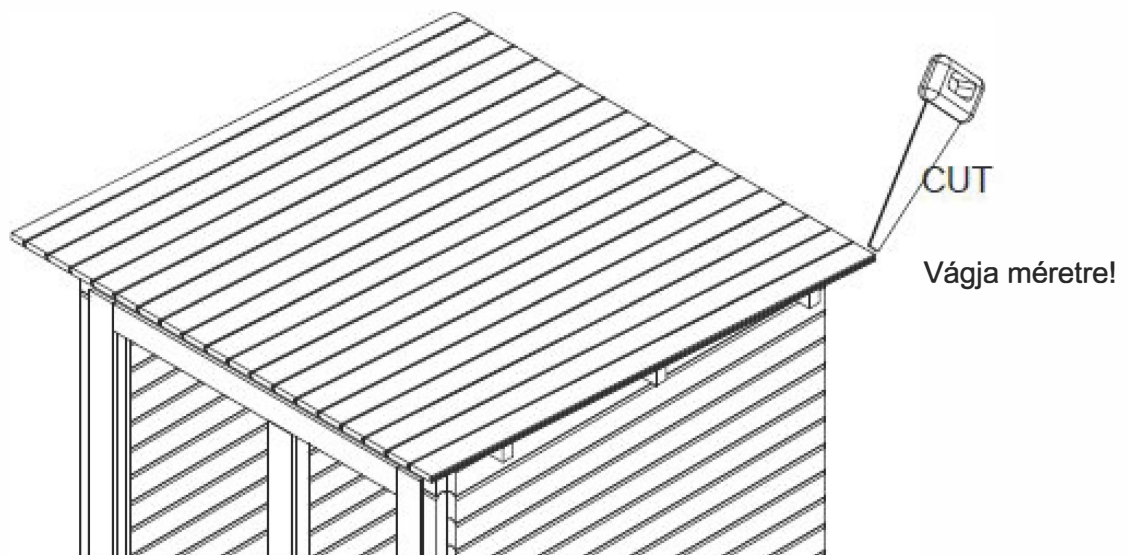
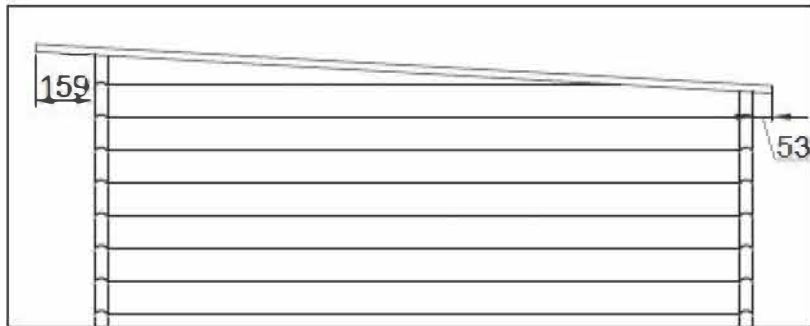
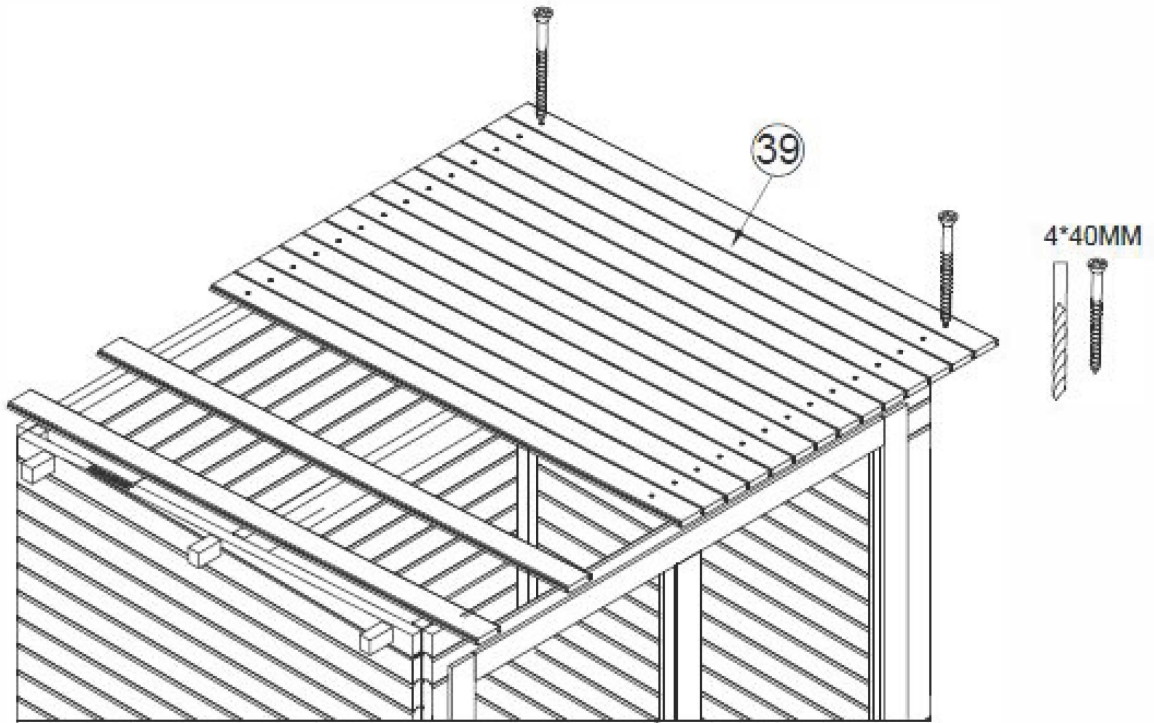

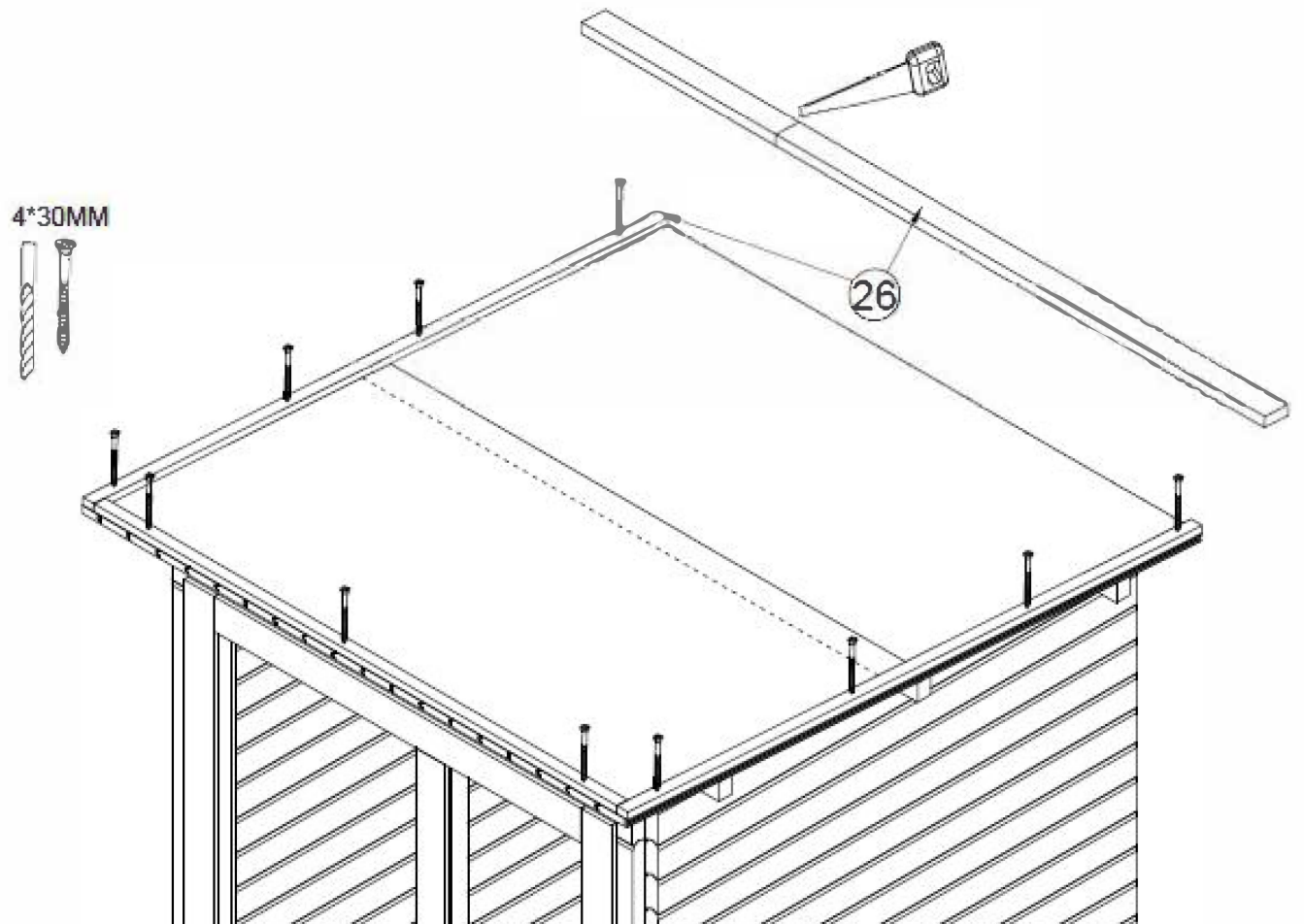
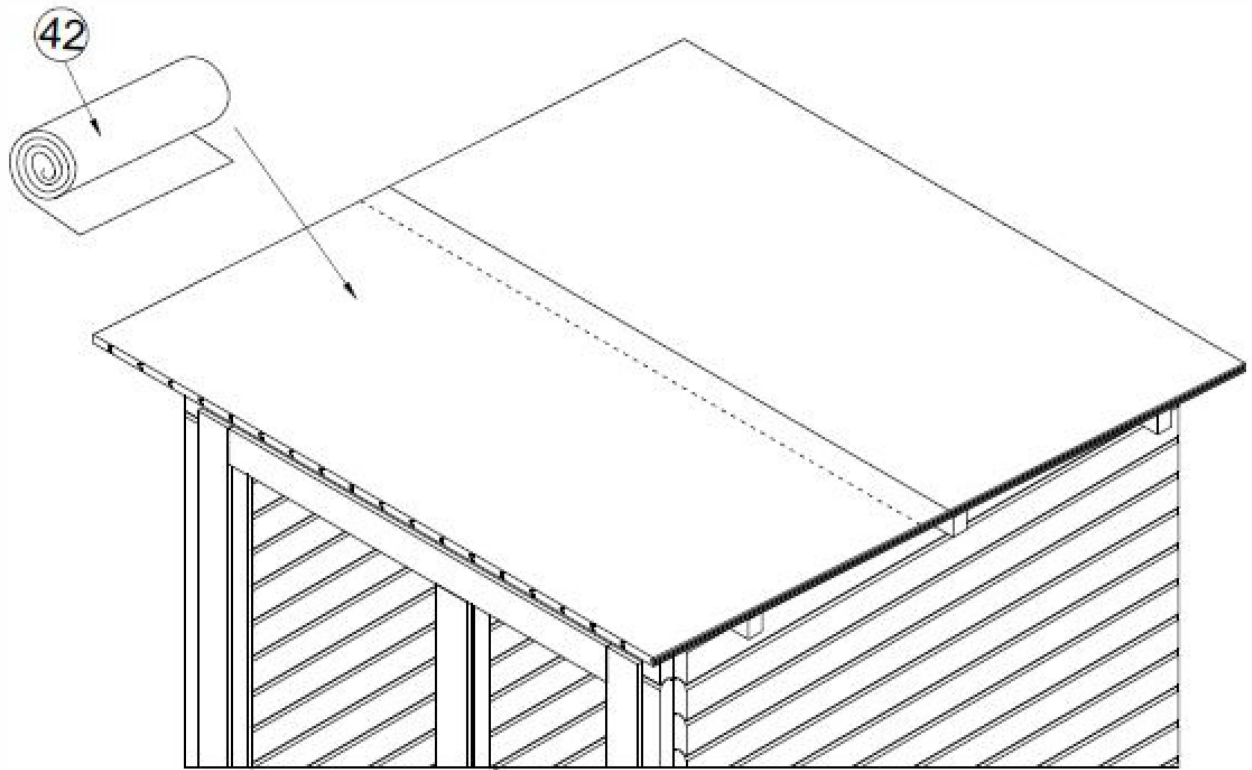

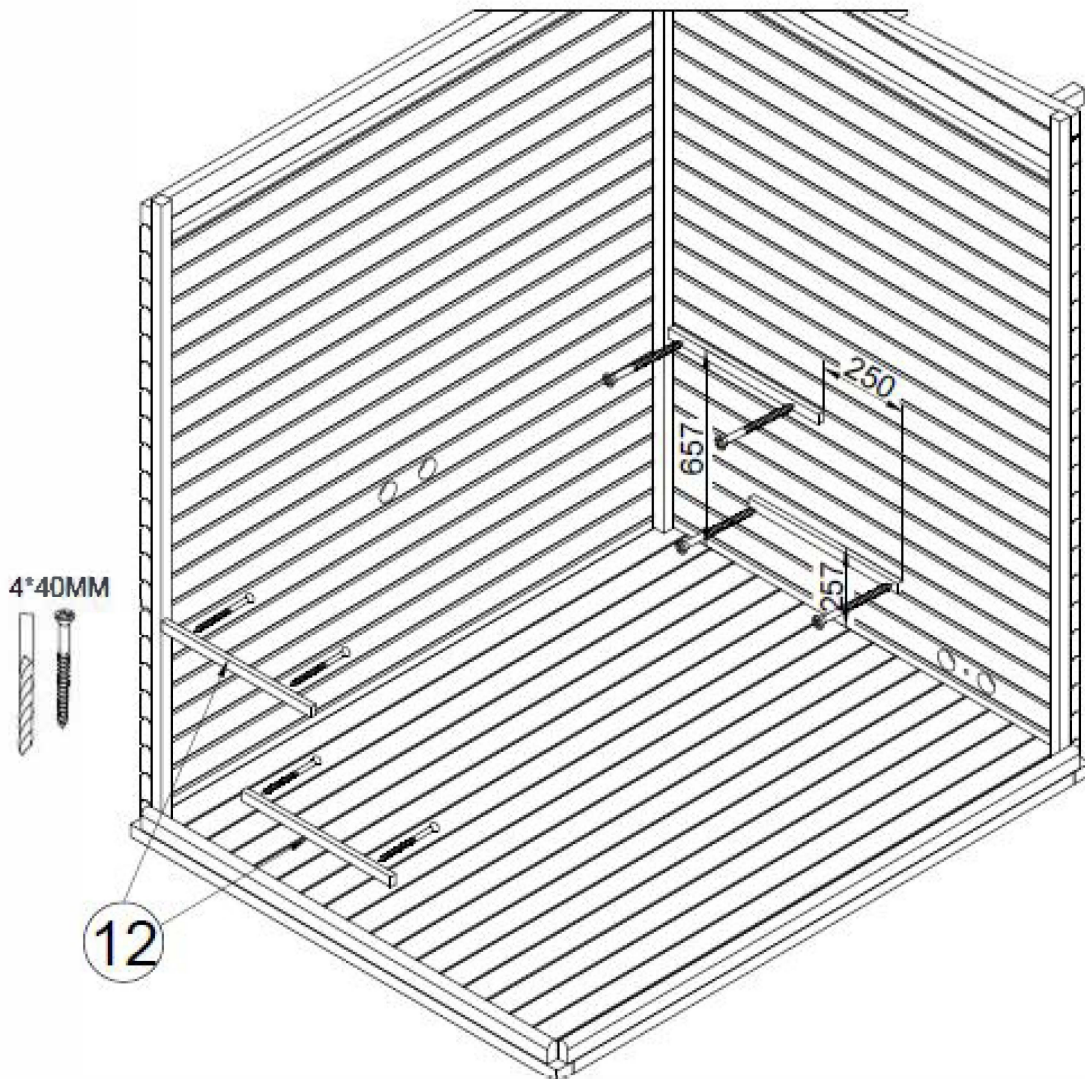
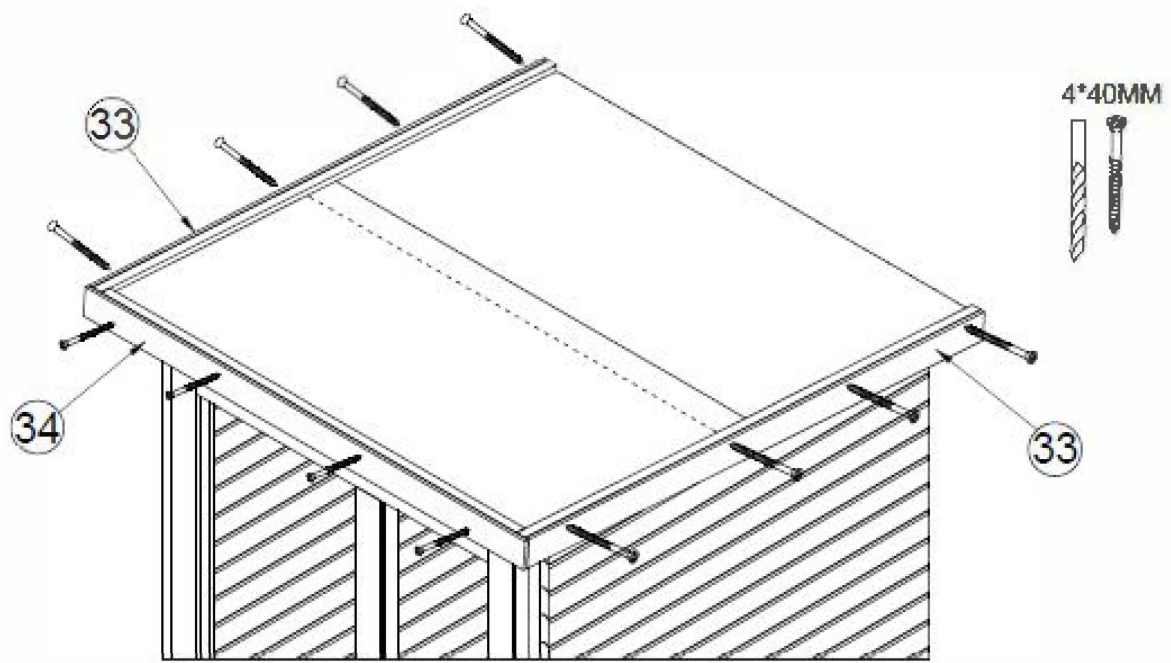

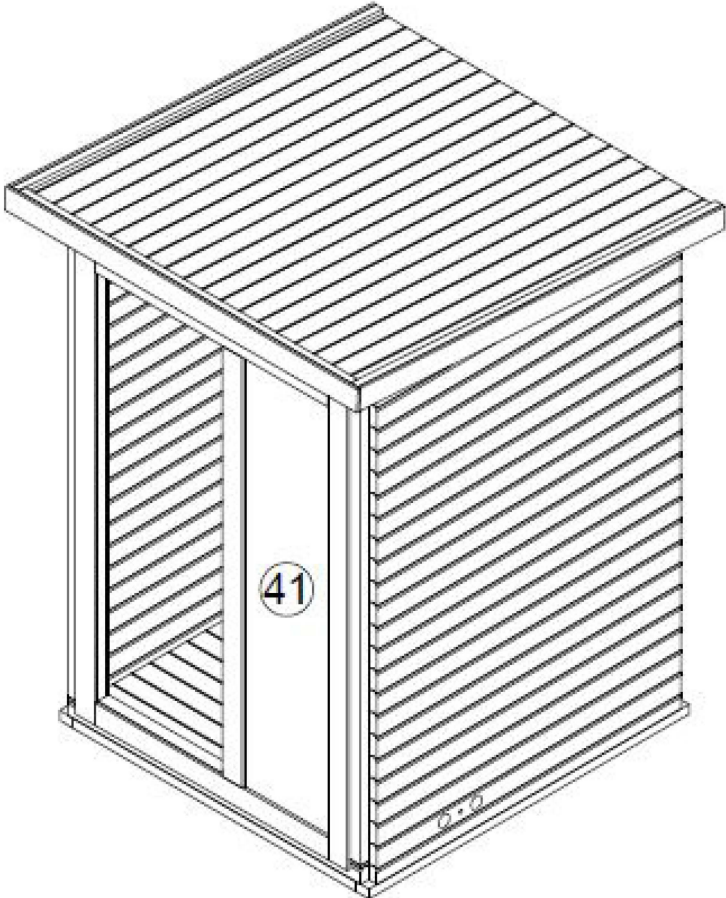
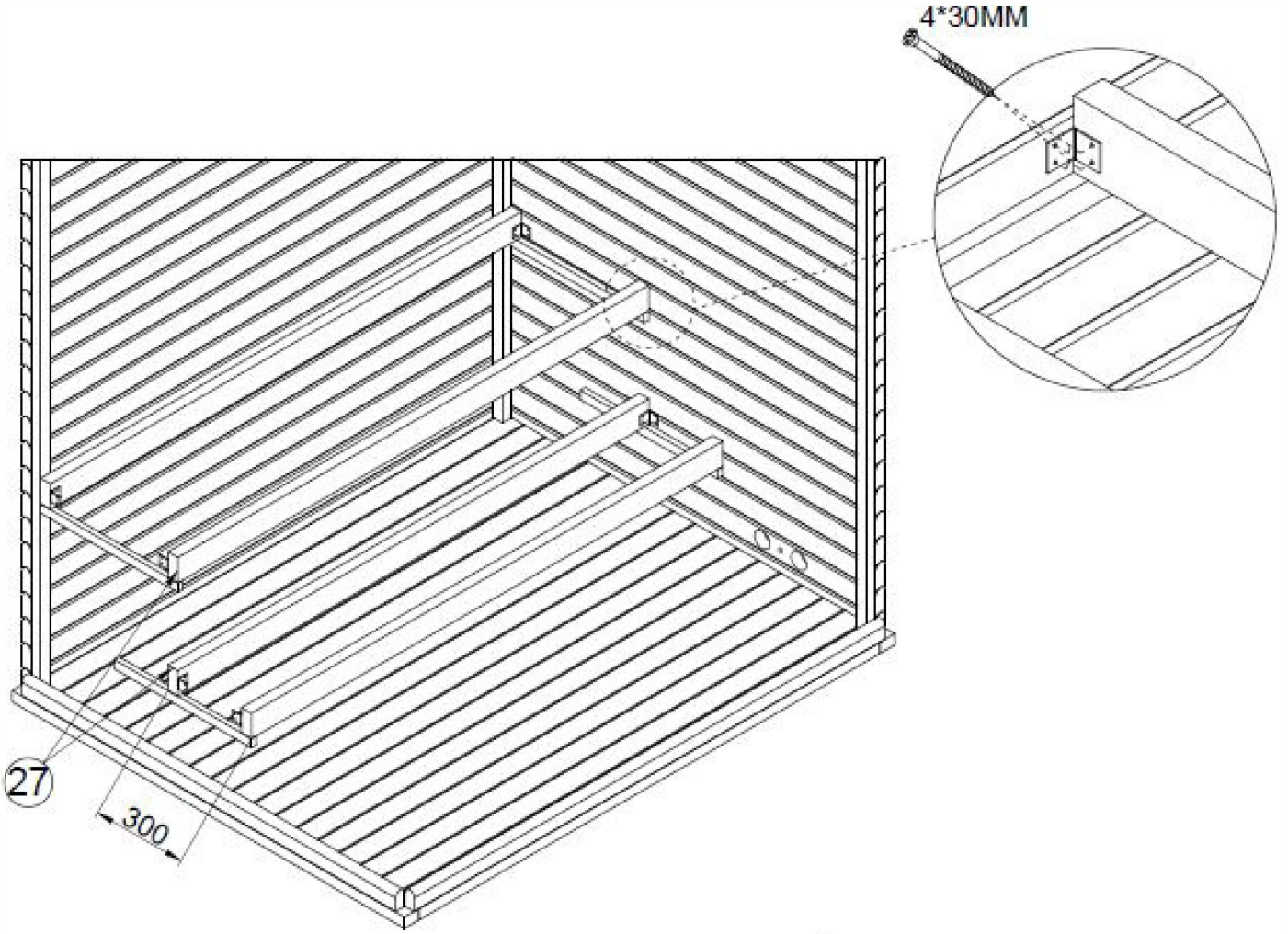

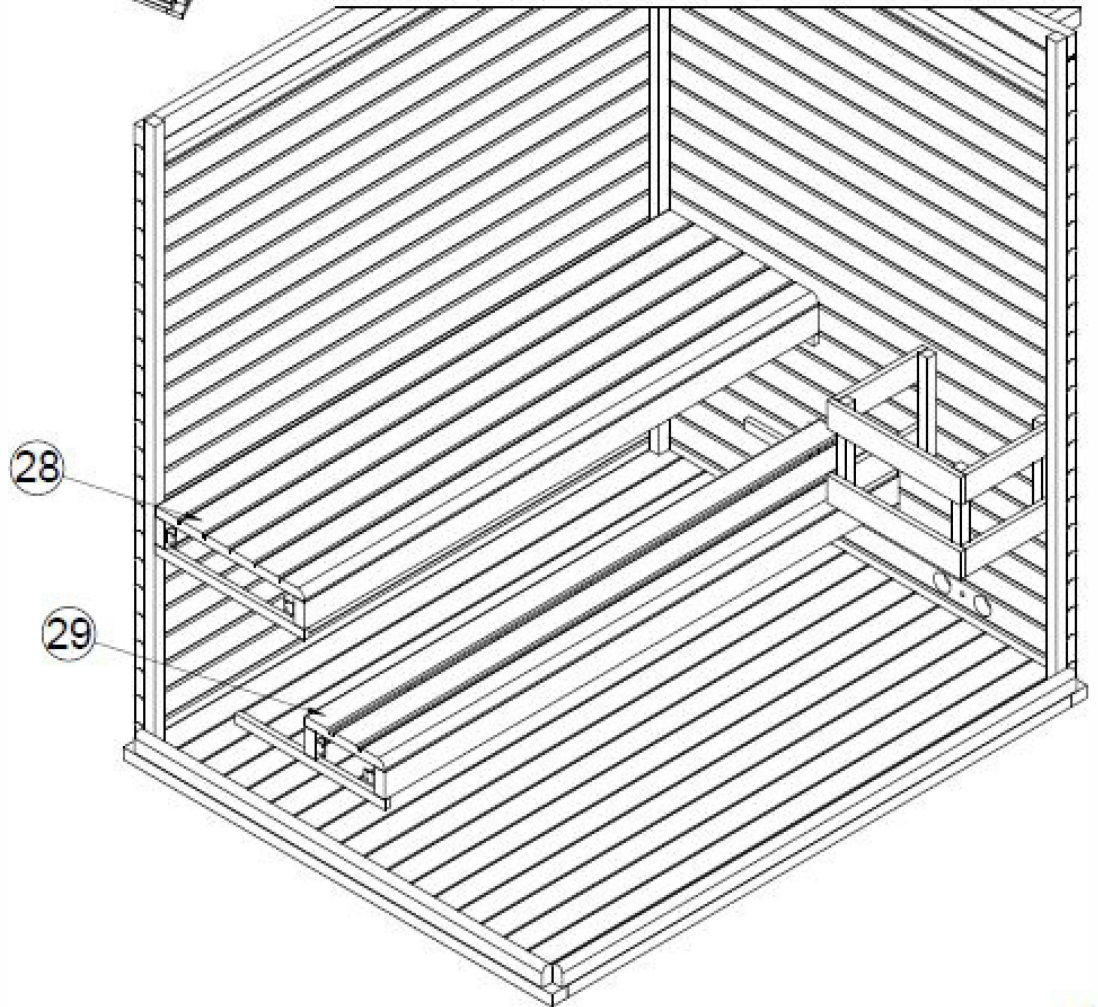
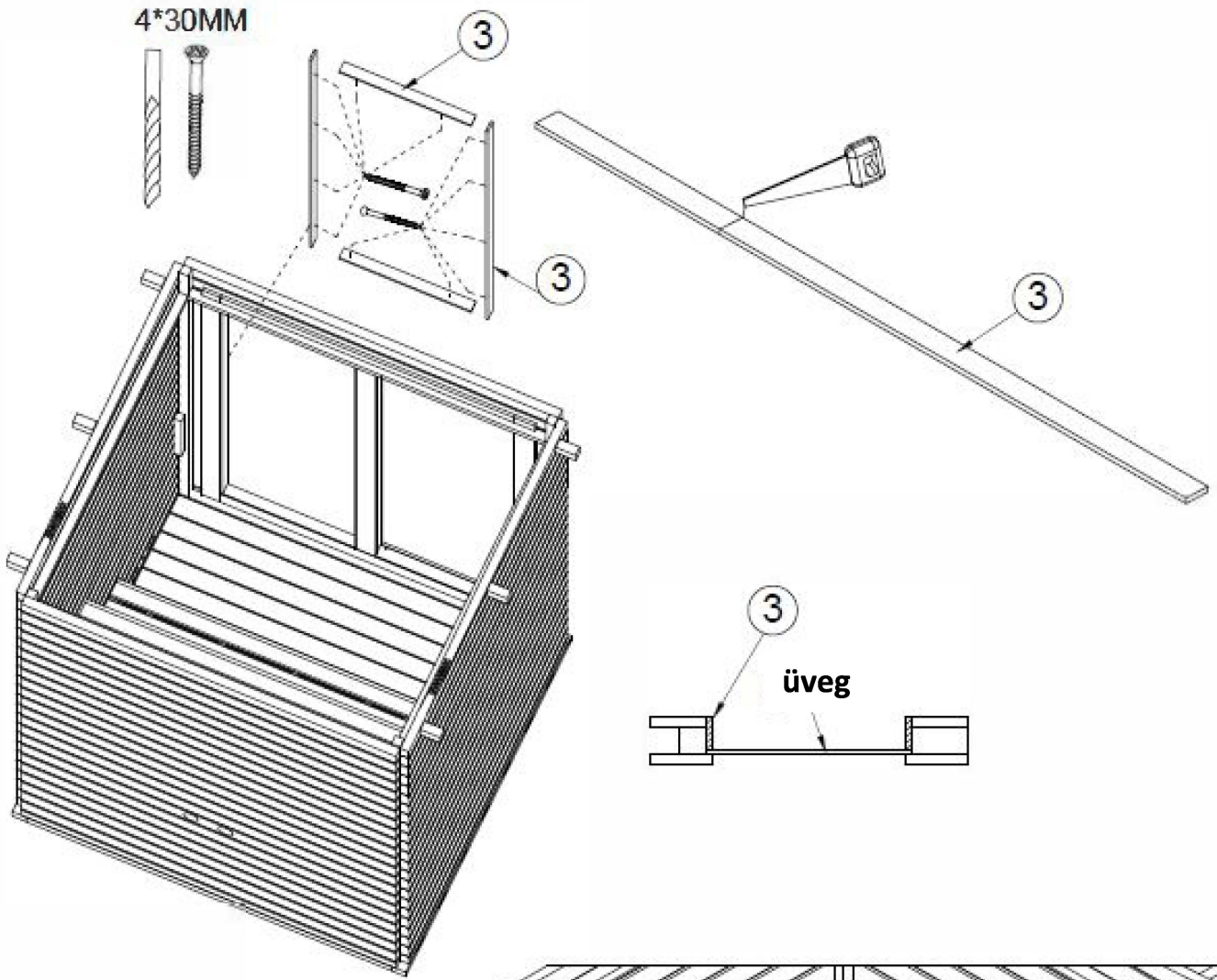

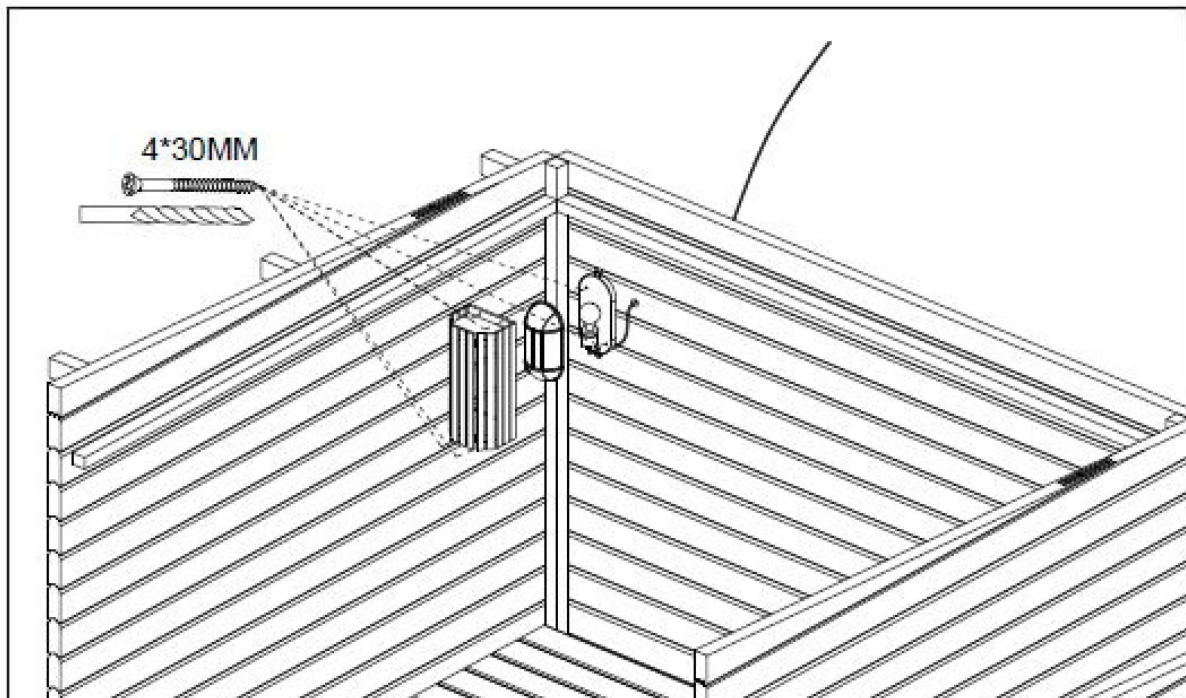
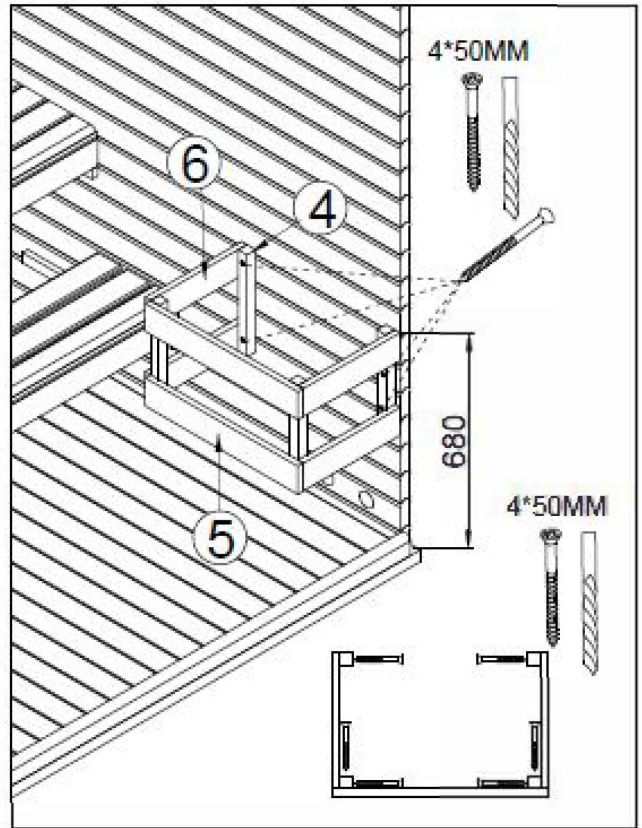
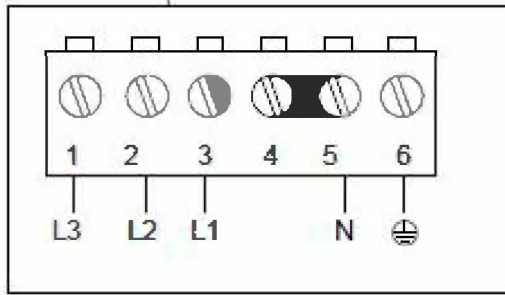
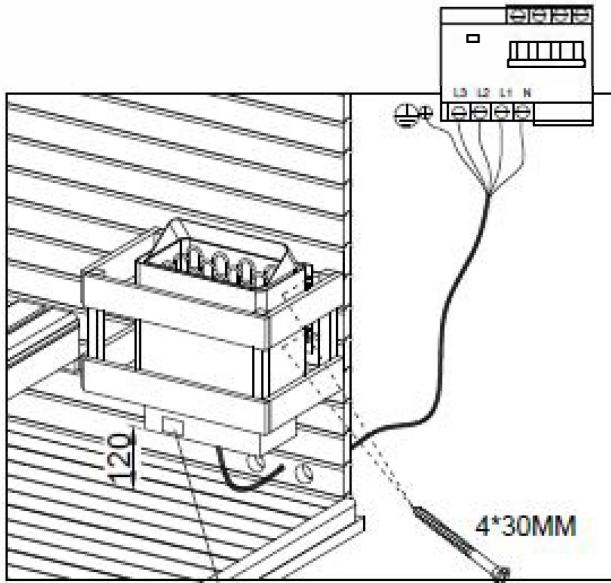

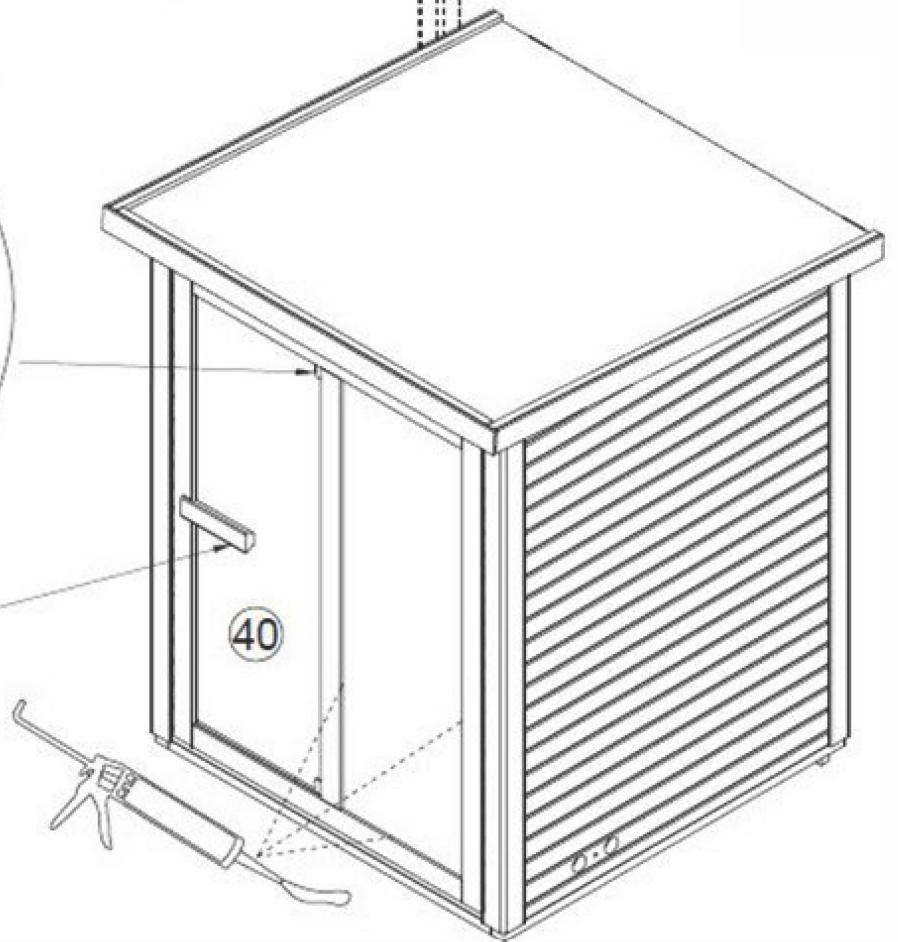
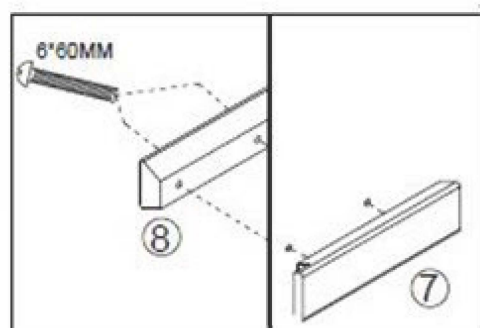
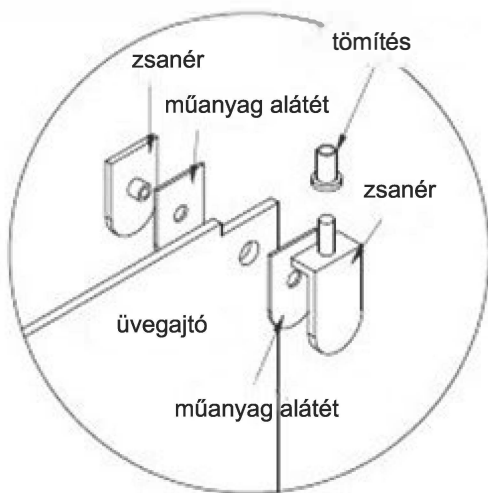
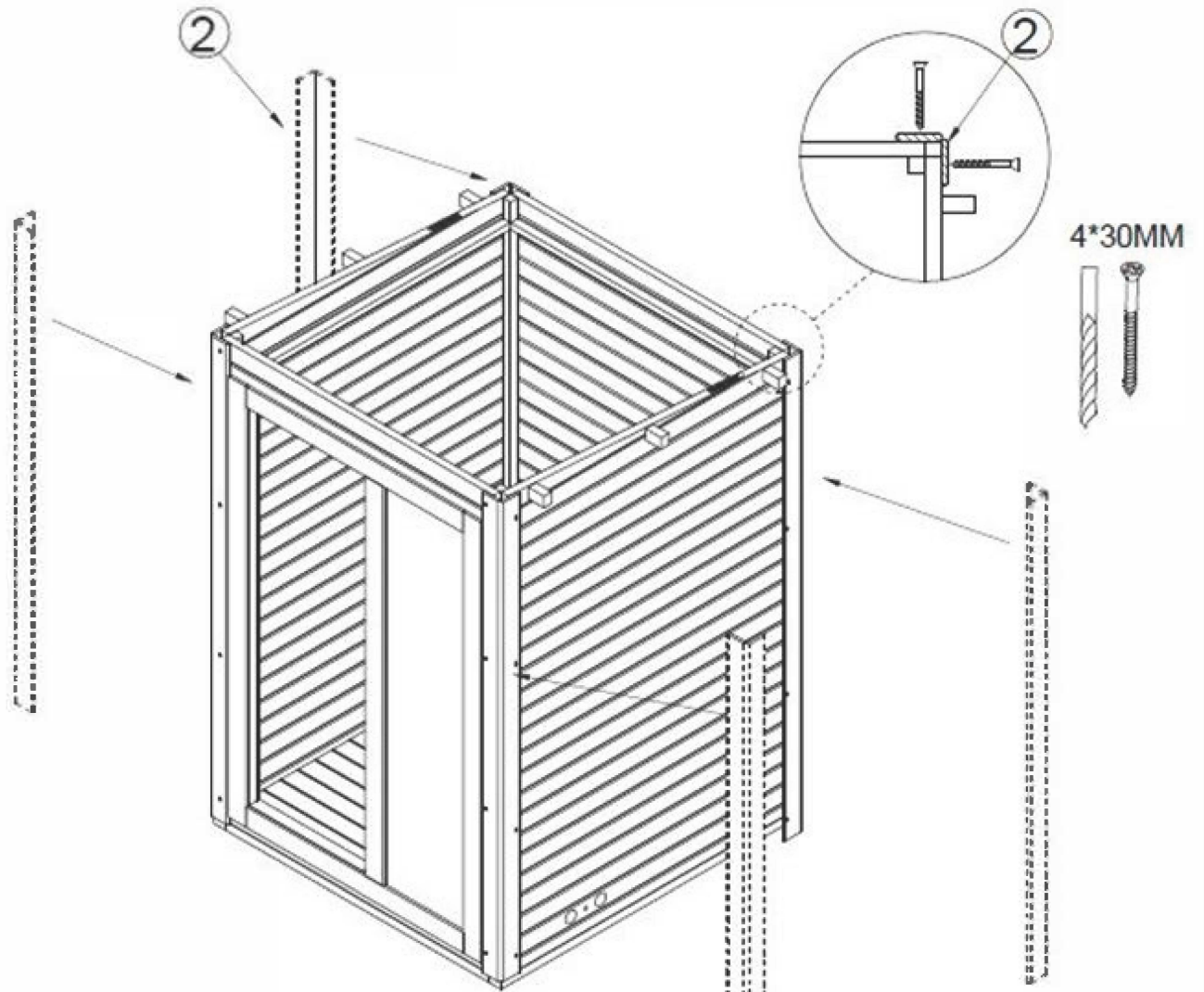

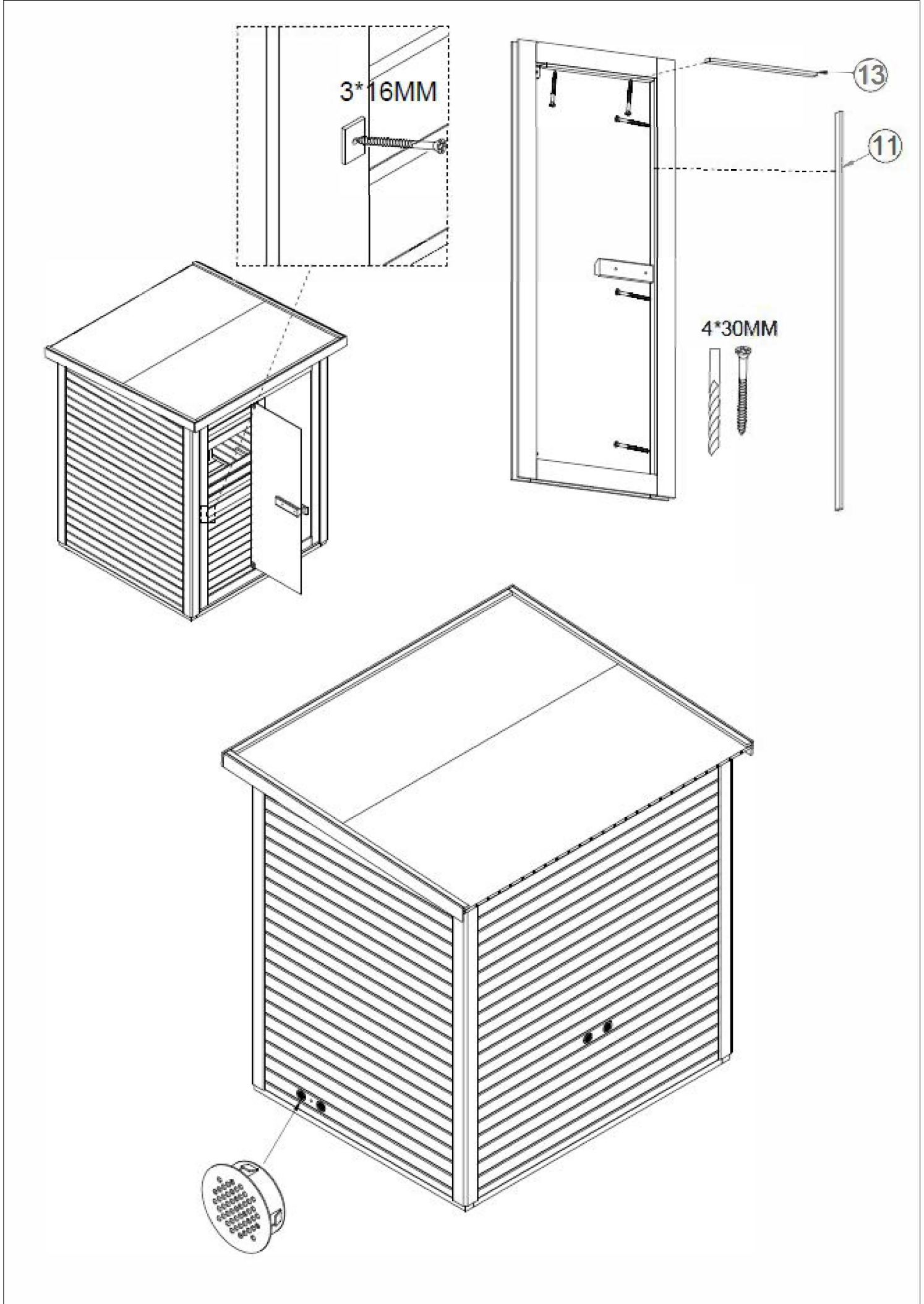

Tisztítás, karbantartás

A szauna külsejét az összeszerelést követően egy kefével tisztítsa meg, majd az állagmegőrzés érdekében és hogy védje azt az időjárási viszontagságoktól (csapadék, napsugárzás), faolajjal kezelje le.

A felújító kezelést évente ajánlott elvégezni.

Égés- és környezetvédelmi szempontból nem javasoljuk erős kémiai szerek (lazúr, fazománc) használatát.

A szauna belsejét nedves pamutkendővel tisztítsa meg, majd tiszta, száraz ruhával törölje szárazra.

A résekből a port legegyszerűbben porszívóval távolíthatja el.

Ne használjon kémiai tisztítószereket!

Az üvegeket ablaktisztítóval és puha ruhával tisztítsa meg.

Használati és biztonsági útmutató

Kérjük, hogy használat előtt olvassa át az alábbi útmutatót.

Ha kétségei merülnek fel, hogy használhatja-e a szaunát, kérje ki kezelőorvosa véleményét.

Ha szaunázás közben szédülést vagy hőhullámokat tapasztal, azonnal hagyja el a szaunát!!

Kisgyermekeket és háziállatokat ne engedjen a szaunába!

Az elektromos részeket nem érheti víz! Ügyeljen rá, hogy a szaunakályhára ne fröcsögjön víz vagy veríték, mert ez rövidzárlatot okozhat.

A szaunakályhát soha ne takarja le, mert tűzveszélyes. Mindig tartsa távol a kályhától a gyúlékony anyagokat (pl. törölközőket). Ha tűz ütne ki a szaunában, megfékezésére soha ne használja ruháit vagy törölközőit.

Ne érintse meg a kályhát a használat során és röviddel utána, mivel a forró részek miatt fennáll az égési sérülések veszélye.

Ne nyúljon a forró villanykörtéhez!

Ha izzót kell cserélni, előtte áramtalanítsa a szaunát és várja meg, míg az izzó kihűl.

Az elektromos zárlatok elkerülése érdekében a szaunában ne használjon fém tárgyakat.

Amennyiben nem használja a készüléket, figyeljen rá, hogy mindig kapcsolja ki.

3 óránál hosszabb ideig ne hagyja bekapcsolva a szaunakályhát. 3 óra használat után legalább egy óra hosszára kapcsolja ki a készüléket.

Bekapcsolt állapotban ne hagyja felügyelet nélkül a készüléket!

Az áramütések elkerülése érdekében viharban ne használja a szaunát!

Ne szereljen zárat a szauna ajtajára, nehogy valaki a szaunában rekedjen!

A szauna jótékony élettani hatásai

- a forró és száraz levegőn elpusztulnak a baktériumok, vírusok
- a verejtékezésel a bőrön keresztül távoznak a szervezetből a méreg- és salakanyagok
- javítja a vérkeringést, erősíti a szívet
- növeli a szervezet ellenálló képességét
- rugalmassá teszi a bőrt
- enyhíti az izomlázat
- stresszoldó hatása van
- alvászavarok ellen is hatásos

Szaunázás közben fokozódik a vérkeringés, ezáltal a szervezet több oxigénhez jut, így könnyebben ellazul, regenerálódik. Már havi egyszeri szaunázás is pozitív hatással bír.

MIKOR NE SZAUNÁZZON?

A szauna kiváló a betegségek kialakulásának megelőzésére, azonban ha már lázas beteg, akkor tilos szaunázni!

Ellenjavallt a szauna használata:

- idős, legyengült személyeknek
- krónikus betegségben (diabétesz, epilepszia) szenvedőknek
- várandós anyáknak
- 12 év alatti gyermekeknek
- túlsúlyos, szívbeteg, magas vérnyomással vagy keringési és visszérproblémákkal küzdő személyeknek
- ha Ön rosszul tűri a meleget

Soha ne használja a szaunát, ha gyógyszert vett be, alkoholt vagy kábítószerrel fogyasztott, mert ezek használata a szaunában eszméletvesztéshez vezethet.

Néhány jótanács

Ha a szauna használata előtt meleg vagy forró zuhanyt vesz, még intenzívebbé teheti a verítékezést. Tusolás után alaposan törölközzön meg. Egyrészt a száraz bőr jobban verítékezik, másrészt a víz károsítja a kabin faanyagát.

A szaunázáshoz minimum 3 törölközőt használjon. Egyet terítsen a padlóra, a lába alá, egyet a padra, amire ráül, a harmadikkal pedig rendszeresen itassa fel testéről az izzadságot.

Szaunázás előtt mindig vegye le az ékszereit, mert a nagy melegben azok gyorsan felforrósodnak és megégethetik bőrét.

Se éhesen, se tele gyomorral ne használja a szaunát. Szaunázás előtt csak mértékkel vegyen magához folyadékot, szaunázás után viszont fogyasszon legalább egy liter vizet.

Megerőltető fizikai igénybevétel (sport, munka) után ne használja a kabint. Várjon legalább 30 percet, amíg szervezete pihen. A szaunázás akkor a leghatásosabb, ha ruha nélkül teszi. A fürdőruhával betakart testfelület alatt a bőr nem tud lélegezni, így a méregtelenítő folyamatok nem működnek megfelelően.

A szaunázás javasolt időtartama: 8-12 (kezdőként 4-8) perc, amelyet kövessen egy 5-10 perces hűlési fázis hideg vizes zuhanyzással.